

EAN:3276007662528
Ref:HT-VOL110-EM

FR : Luminaire d'urgence
ES : Luminaria de emergencia
PT : Luminária de emergência
IT : Luminare di emergenza
EL : Φωτιστικό έκτακτης ανάγκης
PL : Oprawa awaryjna
UA : Люмінесцентний пристрій аварійного освітлення
RO : Luminar de urgență
BR : Luminária de emergência
DE : Notleuchte
EN : Emergency lighting

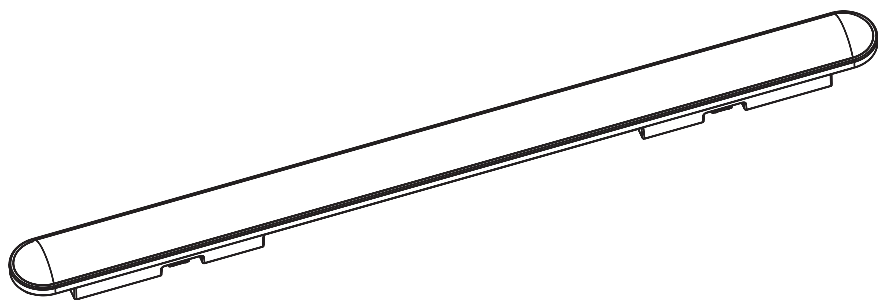

2/2



2023-06-V01

FR Manuel d'Instructions

EL Εγχειρίδιο Οδηγιών

BR Manual de Instrução

ES Manual de Instrucciones

PL Instrukcja Obsługi

DE Anleitung Handbuch

PT Manual de Instruções

UA Інструкція з Експлуатації

EN Instructions Manual

IT Manuale di Istruzioni

RO Manual de Instrucțiuni



FR : Montage / ES: Montaje / PT: Montagem / IT: Montaggio / EL: Συναρμολόγηση /
PL: Montaż / UA: Збірка / RO: Montaj / BR: Montagem / DE: Montage / EN: Assembly



FR: Utilisation / ES: Utilización / PT: Utilização / IT: Uso / EL: Χρήση / PL: Użytkowanie
/ UA: Використання / RO: Utilizare / BR: Utilização / DE: Verwenden Sie / EN: Use

**FR: CARACTÉRISTIQUES TECHNIQUES / ES: CARACTERÍSTICAS TÉCNICAS / PT: CARACTERÍSTICAS TÉCNICAS /
IT: CARATTERISTICHE TECNICHE / EL: ΤΕΧΝΙΚΑ ΧΑΡΑΚΤΗΡΙΣΤΙΚΑ / PL: DANE TECHNICZNE / UA: ΤΕΧΝΙΚΗ
ΧΑΡΑΚΤΗΡΙΣΤΙΚΑ / RO: CARACTERISTICI TEHNICE / BR: CARACTERÍSTICAS TÉCNICAS / DE: TECHNISCHE
CHARAKTERISTIKA / EN: TECHNICAL CHARACTERISTICS**



A1

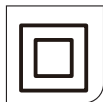

A3



A6



A7

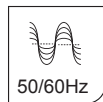

A9



A10



A11



A12



A13



A14



A16

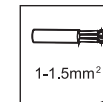

A19



A20

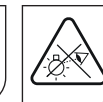

A21

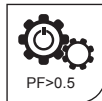

A25

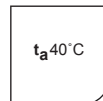

A26



A29



A37

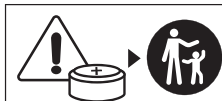

A38

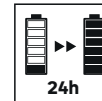

A39

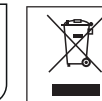

E1

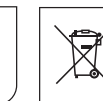

E2



T4



T6

- FR Ce produit contient une source lumineuse de classe d'efficacité énergétique D.
- ES Este producto contiene una bombilla de clase de eficiencia D.
- PT Este produto contém uma fonte de luz de eficiência energética de classe D.
- IT Questo prodotto contiene una sorgente luminosa di classe di efficienza energetica D.
- EL Αυτό το προϊόν περιέχει πηγή φωτός κατηγορίας ενεργειακής απόδοσης D.
- PL Niniejszy produkt zawiera źródło światła klasy efektywności energetycznej D.
- UA Данное изделие содержит источник света класса энергоэффективности D.
- RO Acest produs conține o sursă de lumină din clasa de eficiență energetică D.
- DE Dieses Produkt enthält ein Licht der Energieeffizienzklasse D.
- EN This product includes a light of the energy efficiency class D.



A

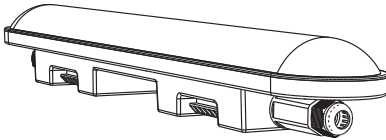

B



X4
(ST4.2*30)

D

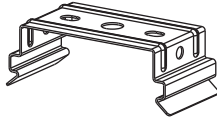

x2

C



X4
(ϕ 6*30)

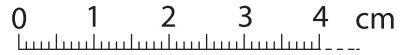

| | |
|-----|---|
| SL | switch live wire |
| X | self-contained |
| 0 | non-maintained |
| 1 | maintained |
| A | including test device |
| F | automatic test gear complying with IEC 61347-2-7 denoted EL-T |
| 180 | to indicate 3 h duration |

| EAN | Mains supply | supply Power rating | Lumens | IP class | Emergency | Duration mode | Battery Voltage | Charging time |
|---------------|--------------------------------|---------------------|--------|----------|-----------|---------------|-----------------|---------------|
| 3276007662528 | 220-240V ~ 50Hz (luminaire) | 20W | 2100 | IP65 | 1.2W100lm | 3Hours | 3.2V1500mAh | 24Hours |
| | 220-240V ~ 50Hz (light source) | 20W | 2800 | IP65 | 1.2W140lm | 3Hours | 3.2V1500mAh | 24Hours |

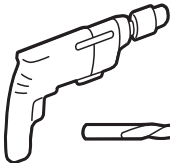
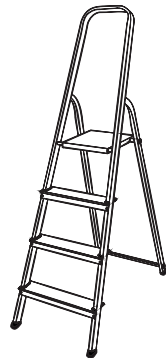
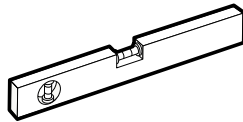

ϕ 6mm

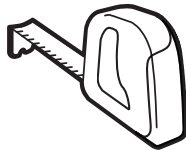

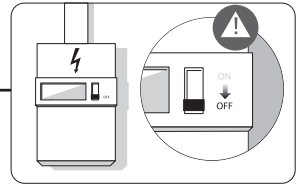

1

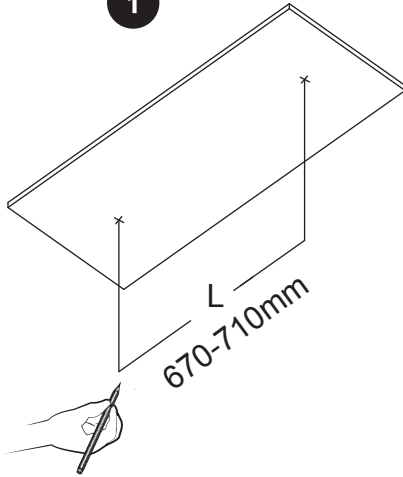

2

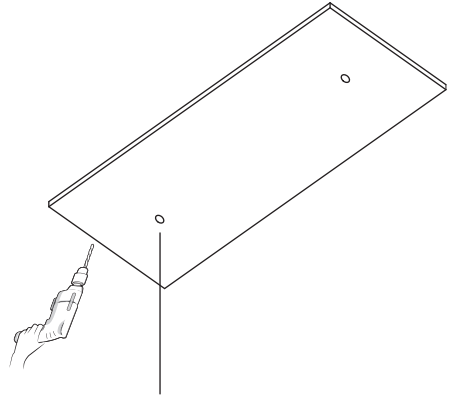

3

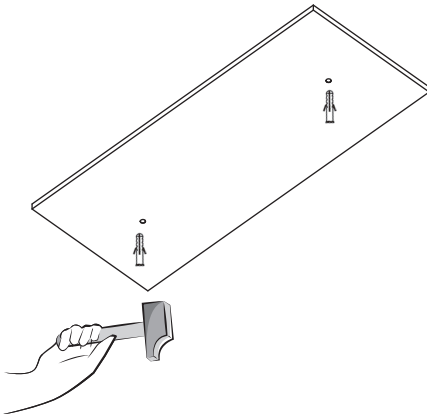

4

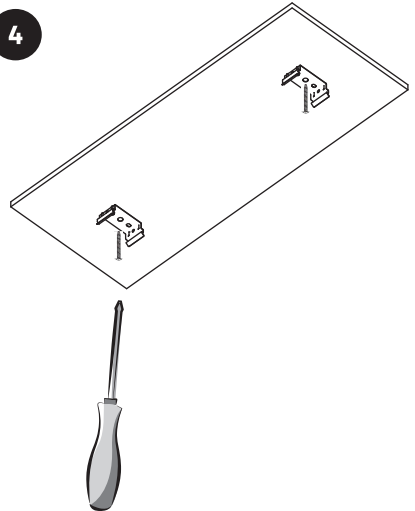

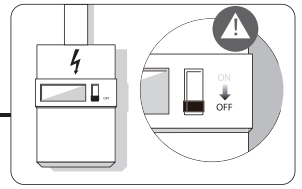
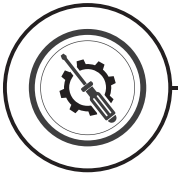

2

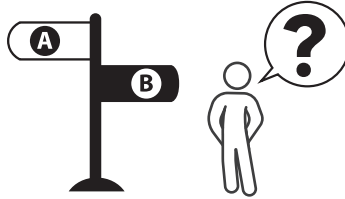
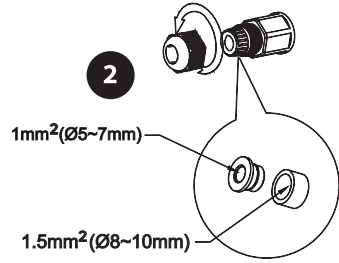
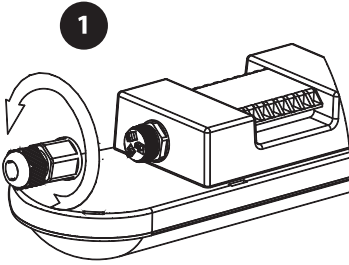

A

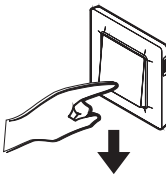

ON

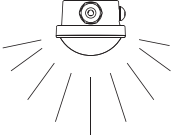

100%

OFF

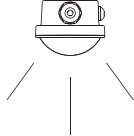

**4.7%
100LM
≥3hours**

B

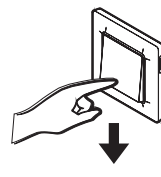

ON

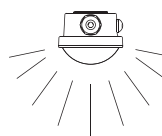

100%

OFF



0%

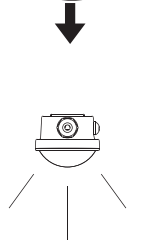
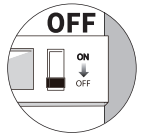

**4.7%
100LM
≥3hours**



3-A

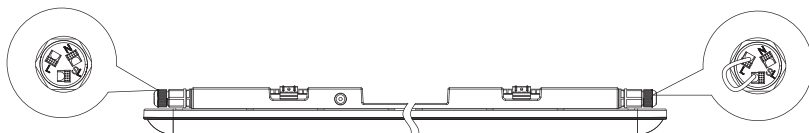

L = FR: Marron / ES: Marrón / PT: Castanho / IT: Marrone / EL: Καστανό / PL: Brązowy / UA: Коричневий / RO: Maro / BR: Marrom / NL: Bruin / DE: Braun / EN: Brown

N = FR: Bleu / ES: Azul / PT: Azul / IT: Blu / EL: Μπλε / PL: Niebieski / UA: Синій / RO: Albastru / BR: Azul / NL: Blauw / DE: Blau / EN: Blue

ON 100%

OFF 4.7%

100LM
≥3hours

20 6 L N
2x1-1.5 mm²



3-B

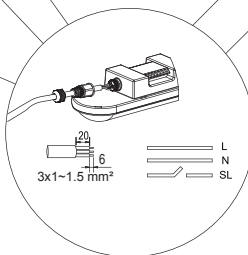
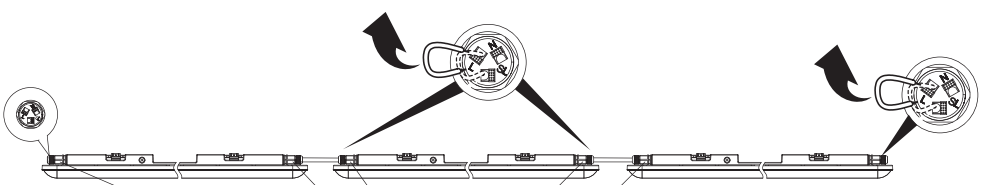
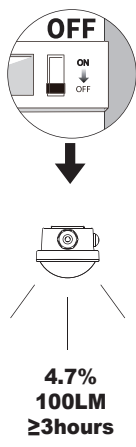
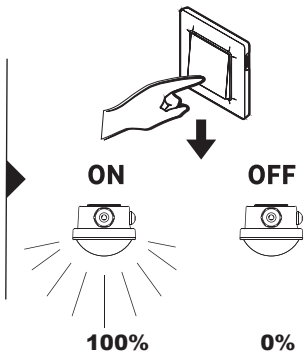
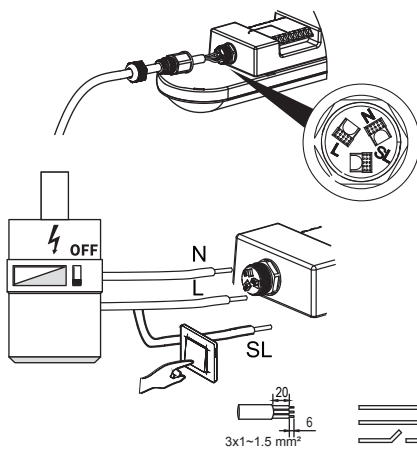
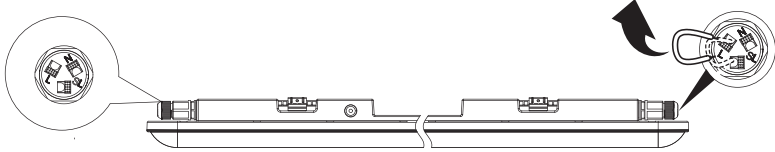

- ② Spécifications de câblage :Utiliser uniquement : H05RN-F2x1,0 mm²ou H07RN-F2x1,5mm² (Attention :ne pas utiliser de fil PVC).
- ③ Especificaciones de cableado: Utilice únicamente: H05RN-F2x1,0 mm² o H07RN-F2x1,5 mm² (Advertencia: no utilice cable de PVC).
- ④ Especificação de fiação: Use apenas: H05RN-F2x1,0 mm²ou H07RN-F2x1,5mm²(Atenção: não use fio de PVC).
- ⑤ Specifiche di cablaggio: utilizzare solo: H05RN-F2x1,0 mm² o H07RN-F2x1,5 mm² (Attenzione: non utilizzare filo in PVC).
- ⑥ Προειδοποίηση καλωδίων: Χρησιμοποιήστε μόνο: H05RN-F2x1,0 mm² ή H07RN-F2x1,5 mm² (Προειδοποίηση: μην χρησιμοποιείτε σύρμα PVC).
- ⑦ Specyfikacja okablowania: Używaj wyłącznie: H05RN-F2x1,0 mm² lub H07RN-F2x1,5mm² (Ostrzeżenie: nie używaj drutu PVC).
- ⑧ Спецификация проводов: используйте лишь: H05RN-F2x1,0 мм² або H07RN-F2x1,5 мм² (Попередження: не використовуйте дрот з ПВХ).
- ⑨ Τεχνική χαρακτηριστική проводов: να χρησιμοποιείτε только: H05RN-F2x1,0 mm² або H07RN-F2x1,5 mm² (Παράγγραφο: не використовуйте дрот з ПВХ).
- ⑩ Especificação de fiação: Somente use: H05RN-F2x1,0 mm²ou H07RN-F2x1,5mm²(Aviso: não use fio de PVC).
- ⑪ Verdrahtungsspezifikation: Nur verwenden: H05RN-F2x1,0 mm²oder H07RN-F2x1,5mm²(Warnung:Verwenden Sie keinen PVC-Draht).
- ⑫ Wiring specification: Only use H05RN-F2x1,0 mm²or H07RN-F2x1,5mm²(Warning:do not use PVC wire).

| EAN | REF | luminaire can be linked | number of loop links |
|---------------|--------------|-------------------------|----------------------|
| 3276007662528 | HT-VOL110-EM | 8,8m | 7 |



4

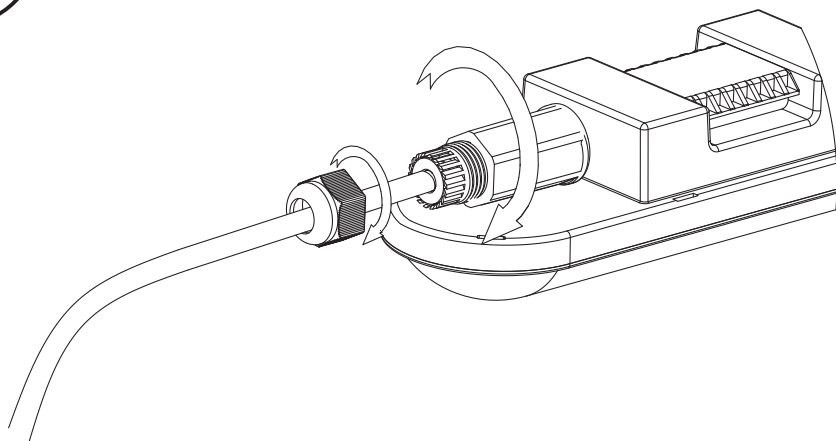

5

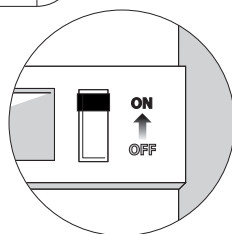
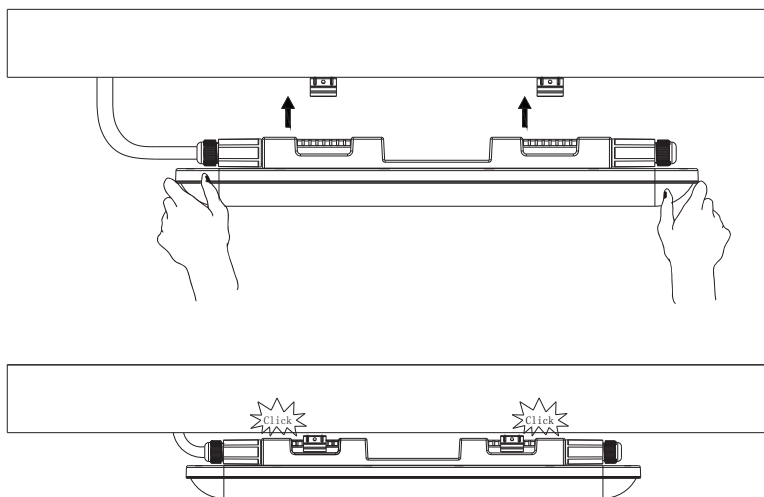

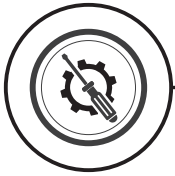

6

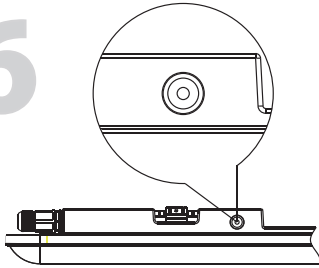

mode test/modo de prueba/modo de teste/modalità di prova
/κατάσταση δοκιμής/tryb testowy/тестовий режим
/mod de testare/modo de teste/testmodus/Testmodus/test mode

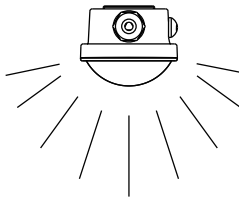

100%

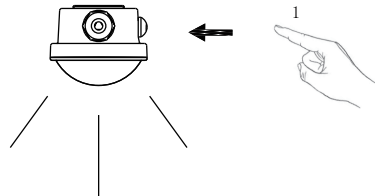

5%

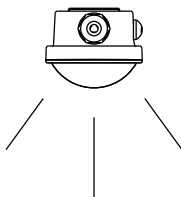

5%

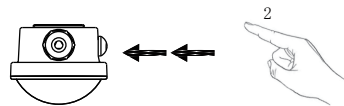

OFF

- FR** Batterie remplaçable ou luminaire complet par un professionnel
- ES** Batería sustituible o luminaria completa por un profesional
- PT** Bateria substituível ou luminária inteira por um profissional
- IT** Batteria sostituibile o intero apparecchio da parte di un professionista
- EL** Αντικατάσταση της μπαταρίας ή ολόκληρου του φωτιστικού από επαγγελματία
- PL** Możliwość wymiany baterii lub całej oprawy przez profesjonalistę
- UA** Заміна батареї або всього світильника професіоналом
- RO** Baterie înlocuibilă sau înlocuirea întregului corp de iluminat de către un profesionist
- BR** Bateria substituível ou luminária inteira por um profissional
- DE** Auswechselbare Batterie oder ganze Leuchte durch einen Fachmann
- EN** Replaceable battery or whole luminaire by a professional

- FR** Le remplacement de la batterie ou de l'ensemble du luminaire (s'il est équipé d'une lampe et/ou d'une batterie non remplaçable) est nécessaire lorsque la durée nominale de fonctionnement n'est plus respectée après la période de recharge correspondante.
- ES** La sustitución de la batería o de toda la luminaria (si dispone de lámpara(s) y/o batería no sustituibles) es necesaria cuando dejan de cumplir su duración nominal de funcionamiento tras el periodo de recarga correspondiente.
- PT** A substituição da bateria ou de toda a luminária (se tiver lâmpada(s) não substituível(eis) e/ou bateria) é necessária quando estas deixam de cumprir a sua duração nominal de funcionamento após o período de recarga correspondente.
- IT** La sostituzione della batteria o dell'intero apparecchio (se dotato di lampada/e o batteria non sostituibili) è necessaria quando non soddisfano più la durata di funzionamento nominale dopo il corrispondente periodo di ricarica.
- EL** Η αντικατάσταση της μπαταρίας ή ολόκληρου του φωτιστικού σώματος (εάν διαθέτει μη αντικαταστάσιμες λάμπες ή/και μπαταρία) είναι απαραίτητη όταν αυτές δεν ανταποκρίνονται πλέον στην ονομαστική διάρκεια λειτουργίας τους μετά την αντίστοιχη περίοδο επαναφόρτισης.
- PL** Wymiana akumulatora lub całej oprawy oświetleniowej (jeśli posiada ona niewymienne lampy i/lub akumulator) jest konieczna, gdy po odpowiednim okresie ładowania przestają one spełniać swój znamionowy czas działania.
- UA** Заміна батареї або всього світильника (якщо він має незмінну лампу(и) та/або батарею) необхідна, коли вони більше не відповідають номінальній тривалості роботи після відповідного періоду перезарядки.
- RO** Înlocuirea bateriei sau a întregului corp de iluminat (dacă are lampă(e) și/sau baterie neînlocuibilă(e)) este necesară atunci când acestea nu mai îndeplinesc durata nominală de funcționare după perioada de reîncărcare corespunzătoare.

- **BR** A substituição da bateria ou de toda a luminária (se tiver lâmpada(s) e/ou bateria não substituível(eis)) é necessária quando elas não atingem mais sua duração nominal de operação após o período de recarga correspondente.
- **DE** Der Austausch des Akkus oder der gesamten Leuchte (bei nicht austauschbaren Lampen und/oder Akkus) ist erforderlich, wenn sie nach der entsprechenden Aufladezeit ihre Nennbetriebsdauer nicht mehr erreichen.
- **EN** The replacement of the battery or of the whole luminaire (if having non-replaceable lamp(s) and/or battery) is needed when they no longer meet their rated duration of operation after the corresponding recharge period.



- FR** Ce produit est recyclable. S'il ne peut plus être utilisé, veuillez l'apporter dans un centre de recyclage de déchets.
- ES** Este producto es reciclable. Si ya no se puede usar, llévelo a un centro de reciclaje de residuos.
- PT** Este produto é reciclável. Se deixar de o utilizar, entregue-o num centro de reciclagem de resíduos.
- IT** Questo prodotto può essere riciclato. Se deve essere smaltito, portalo presso un centro di riciclaggio.
- EL** Αυτό το προϊόν είναι ανακυκλώσιμο. Εάν δεν μπορεί πλέον να χρησιμοποιηθεί, μεταφέρετε την σε κάποιο κέντρο ανακύκλωσης απορριμμάτων.
- PL** Ten produkt poddawany jest recyklingowi, kiedy przestaje być użyteczny należy dostarczyć go do punktu zbiórki odpadów.
- UA** Цей продукт може перероблятися. Якщо воно більше не є придатне для використання, здайте його в утилізаційний центр.
- RO** Acest produs este reciclabil. Dacă nu mai poate fi folosit, vă rugăm să îl aduceți într-un centru de reciclare a deșeurilor.
- BR** Este produto é reciclável. Se não puder mais ser usado, descarte em um centro de reciclagem de resíduos.
- DE** Dieses Produkt ist recycelbar. Wenn es nicht mehr verwendet werden kann, bringen Sie es bitte zum Recycling-Center.
- EN** This product is recyclable. If it cannot be used anymore, please take it to waste recycling centre.



FR: Traduction de la version originale du mode d'emploi / ES: Traducción de las Instrucciones originales / PT: Tradução das Instruções Originais / IT: Traduzione delle istruzioni originali / EL: Μετάφραση των πρωτότυπων οδηγιών / PL: Tłumaczenie instrukcji oryginalnej / UA: Переклад оригінальної інструкції / RO: Traducerea instrucțiunilor originale / BR: Tradução das Instruções Originais / DE: Übersetzung der Originalversion der Gebrauchsanweisung / Original Instructions.

Made in China
Країна походження: Китай

EU ADEO Services - 135 Rue Sadi Carnot - CS00001 - 59790 RONCHIN - FRANCE

UA Виробник: ТОВ "Адео Сервісес С.А.", вул. Саді Карно, CS 00001, 59790 Роншен, Франція.
Імпортер: ТОВ "Леруа Мерлен Україна", 04201 Україна, м. Київ, вул. Полярна 17А, +380 44 498 46 00. Імпортер приймає претензії від споживачів щодо товару, а також проводить його ремонт, технічне і гарантійне обслуговування

BR LEROY MERLIN COMPANHIA BRASILEIRA DE BRICOLAGEM
CNPJ: 01.438.784/0001-05
Rua Pascoal Pais, nº. 525, 6º andar cj 61 a 64, Vila Cordeiro, São Paulo - SP. CEP: 04581-060
CALM (Central de Atendimento Leroy Merlin) Capitais
4020-5376 Demais Regiões 0800-0205376

ZA Imported by Adeo South Africa (PTY) LTD T/A Leroy Merlin,
Hosted in Leroy Merlin Fourways Store 35 Roos Street, Witkoppen
Ext 97, Sandton, 2191 Johannesburg, Gauteng, South Africa.
Tel: +27 10 493 8000 Email: contact@leroymerlin.co.za.