

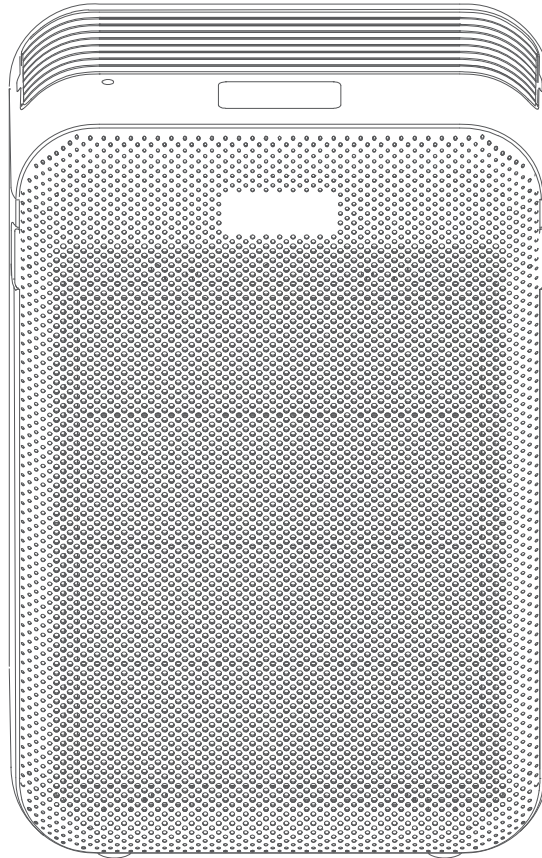

PURI AIR CORNER



Modèle/Modelo/Modelo/Modello/Μοντέλο/ Model/Модель/Модель/модель/Model/Model			EAN
KJ350G-S1	2021R08P07-0025	88282985	3276007335927



EAN CODE :
3276007335927

FR Notice de Montage -
Utilisation - Entretien

ES Instrucciones de Montaje,
Utilización y Mantenimiento

PT Instruções de Montagem,
Utilização e Manutenção

IT Istruzioni per il Montaggio,
l'Uso e la Manutenzione

EL Εγχειρίδιο συναρμολόγησης,
χρήσης και συντήρησης

PL Instrukcja Montażu,
Użytkowania i Konserwacji

RO Manual asamblare,
utilizare și întreținere

EN Assembly - Use -
Maintenance Manual

KJ350G-S1

Traduction de la version originale du mode d'emploi / Traducción de las Instrucciones originales / Tradução das Instruções Originais / Traduzione delle istruzioni originali / Μετάφραση των πρωτότυπων οδηγιών / Tłumaczenie instrukcji oryginalnej / Traducerea instructiunilor originale / Original Instructions



A x1

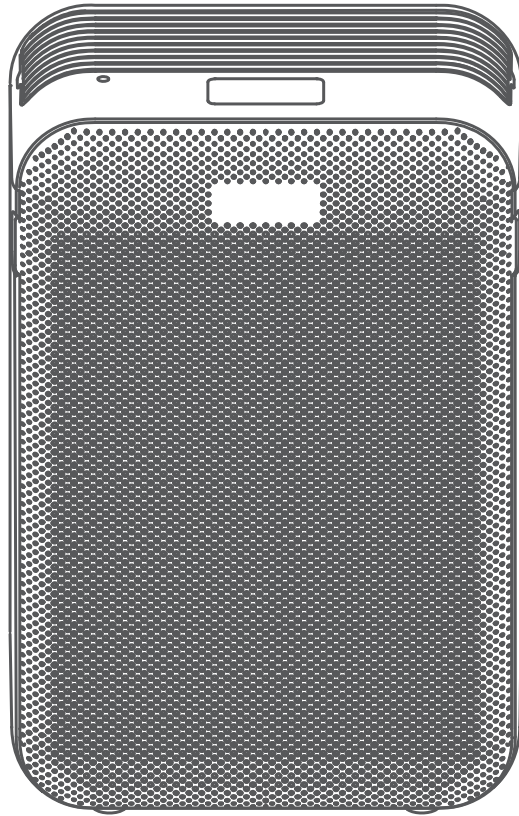

B x1

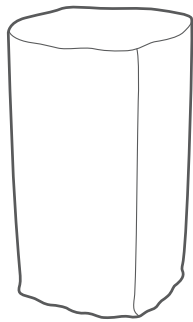

C x1

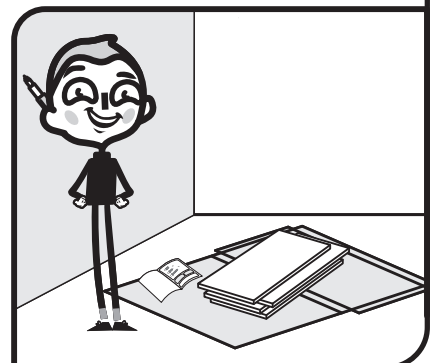
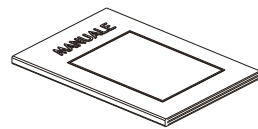



**FR: Mentions Légales & Consignes de Sécurité / ES: Instrucciones Legales y de Seguridad /
PT: Avisos Legais e instruções de Segurança / IT: Istruzioni Legali e di Sicurezza /
EL: Νομικό σημείωμα και οδηγίες ασφαλείας / PL: Uwagi Prawne i Instrukcja Bezpieczeństwa /
RO: Manual privind siguranța / EN: Legal & Safety Instructions /**



4 → 66



**FR: Montage / ES: Montaje / PT: Montagem / IT: Montaggio / EL: Συναρμολόγηση /
PL: Montaż / RO: Montaj / EN: Assembly /**



17 → 17



**FR: Utilisation / ES: Utilización / PT: Utilização / IT: Uso / EL: Χρήση /
PL: Użytkowanie / RO: Utilizare / EN: Use /**



67 → 70





**FR: Entretien / ES: Mantenimiento / PT: Manutenção / IT: Manutenzione / EL: Συντήρηση /
PL: Konserwacja / RO: Întreținere / EN: Maintenance**



71 → 71

1.Symboles d'avertissement

	Lire les instructions
	Attention
	Equipement Classe II

2.Instructions générales de sécurité

Lisez attentivement ce manuel d'instructions avant d'utiliser l'appareil et conservez-le pour vous y référer ultérieurement et, si nécessaire, transmettez le manuel d'instructions à une tierce personne.

AVERTISSEMENT : Lors de l'utilisation d'outils électriques, les précautions de sécurité de base doivent être respectées, notamment les suivantes, afin de réduire les risques d'incendie, d'électrocution et de blessures corporelles.

1)Généralités

- Ne pas utiliser avec des mains mouillées.
- N'appuyez pas trop fort sur le panneau de commande du dessus.
- Ne pas charger d'objets sur le dessus de l'appareil.
- Ne pas insérer d'objets dans l'entrée et la sortie d'air.
- Ne jamais placer les purificateurs d'air dans un endroit où il y a des gaz inflammables et combustibles.
- Éviter l'ensoleillement direct à long terme.
- N'utilisez pas l'appareil dans un endroit humide et susceptible d'entrer en contact avec de l'eau, tel que les salles de bains.
- Ne placez jamais cet appareil sur des surfaces inclinées ou inégales.
- N'utilisez pas cette machine dans un environnement où il y a de l'huile et de la fumée, comme les cuisines.
- N'utilisez pas cette machine à l'extérieur.
- Ne modifiez pas la longueur du cordon d'alimentation et n'utilisez pas de rallonge pour alimenter l'appareil.
- Ne partagez pas une même prise avec d'autres appareils électriques. Une alimentation électrique incorrecte peut provoquer un incendie ou une décharge électrique.
- Cet appareil peut être utilisé par des enfants à partir de 8 ans et des personnes ayant des capacités physiques, sensorielles ou mentales réduites ou manquant d'expérience et de connaissances si elles ont été supervisées ou si elles ont reçu des instructions concernant l'appareil en toute sécurité et comprennent les risques encourus.

- Les enfants ne doivent pas jouer avec l'appareil.
- Le nettoyage et l'entretien par l'utilisateur ne doivent pas être effectués par des enfants sans surveillance.
- (s'applique aux pays européens).
- Cet appareil n'est pas destiné à être utilisé par des personnes (y compris des enfants) ayant des capacités physiques, sensorielles ou mentales réduites ou manquant d'expérience et de connaissances, à moins qu'elles n'aient reçu une surveillance ou des instructions concernant l'utilisation de l'appareil par une personne responsable de leur sécurité.
- (applicable pour autres pays sauf les pays européens).
- Les enfants doivent être surveillés afin de s'assurer qu'ils ne jouent pas avec l'appareil.
- N'installez pas l'appareil dans un endroit qui pourrait être exposé à des gaz combustibles.
- Si du gaz combustible s'accumule autour de l'appareil, cela peut provoquer un incendie.
- Si l'appareil est renversé pendant son utilisation, éteignez-le et débranchez immédiatement de l'alimentation électrique principale. Inspectez visuellement l'appareil pour vous assurer qu'il n'est pas endommagé. Si vous pensez que l'appareil a été endommagé, contactez un technicien ou le service clientèle pour obtenir de l'aide.
- En cas d'orage, l'alimentation doit être coupée afin d'éviter d'endommager la machine par la foudre.
- Ne pas faire passer le cordon sous la moquette. Ne recouvrez pas le cordon avec des tapis, des patins ou des couvertures similaires.
- Ne pas faire passer le cordon sous des meubles ou des appareils. Placez le cordon à l'écart de la circulation et où il ne risque pas de trébucher.
- Cet appareil est destiné à être utilisé dans un foyer.

DÉPANNAGE

Diagnostic des défauts	Raisons possibles	Solutions possibles
Le purificateur d'air ne fonctionne pas.	<ul style="list-style-type: none"> - Vous avez peut-être oublié de connecter les fils d'alimentation ou les connexions ne sont pas en bon état. - Vous avez peut-être oublié d'appuyer sur l'interrupteur d'alimentation. 	<ul style="list-style-type: none"> - Branchez le boîtier d'alimentation. - Appuyez sur l'interrupteur d'alimentation.
Mauvais effets de l'élimination des huiles et des odeurs.	<ul style="list-style-type: none"> - Les composants du filtre sont peut-être dans une position opposée. - La durée de vie des composants du filtre est peut-être dépassée. - Peut-être que l'entrée d'air est bloquée par quelque chose. 	<ul style="list-style-type: none"> - Installez correctement les composants du filtre. - Remplacez les nouveaux composants du filtre. - Veuillez retirer les objets présents dans l'entrée d'air.
Le voyant de nettoyage des composants du filtre ne s'éteint pas.	<ul style="list-style-type: none"> - Peut-être que vous n'avez pas appuyé sur le bouton "TIMER" pendant 3 secondes après avoir nettoyé les composants du filtre. 	<ul style="list-style-type: none"> - Appuyez sur le bouton "TIMER" pendant 3 secondes après avoir nettoyé les composants du filtre.
Les odeurs et la fumée sont difficiles à éliminer.	<ul style="list-style-type: none"> - Les composants du filtre sont peut-être encore dans les sacs d'emballage. 	<ul style="list-style-type: none"> - Veuillez retirer les sacs d'emballage des composants du filtre.

2) Sécurité électrique

Si le cordon d'alimentation est endommagé, il doit être remplacé par le fabricant, son agent de service ou des personnes de qualification similaire afin d'éviter tout danger.

3. Règles de sécurité spécifiques

Avant tout nettoyage ou autre entretien, l'appareil doit être débranché du réseau d'alimentation.

4. Protection de l'environnement

Mise au rebut respectueuse de l'environnement

Vous pouvez contribuer à la protection de l'environnement ! N'oubliez pas de respecter la réglementation locale : remettez le matériel électrique hors d'usage à un centre de traitement des déchets approprié. Le matériau d'emballage est recyclable. Mettez l'emballage au rebut en respectant l'environnement et mettez-le à la disposition du service de collecte des matériaux recyclables.

ENVIRONNEMENT

Signification de la poubelle à roulettes barrée :



Ne jetez pas les appareils électriques avec les déchets municipaux non triés, utilisez des installations de collecte séparée. Contactez votre administration locale pour obtenir des informations sur les systèmes de collecte disponibles. Si les appareils électriques sont mis au rebut dans des décharges, des substances dangereuses peuvent s'infiltrer dans les eaux souterraines et entrer dans la chaîne alimentaire, nuisant ainsi à votre santé et à votre bien-être.

Lorsque vous remplacez de vieux appareils par de nouveaux, le commerçant est légalement tenu de reprendre votre ancien appareil pour le mettre au rebut, au moins gratuitement.

5. Caractéristiques de l'appareil

CARACTÉRISTIQUES TECHNIQUES	
Tension mesurée	220-240 V~
Fréquence nominale	50/60Hz
Puissance nominale	36W
Température ambiante de fonctionnement	-10°C~40°C
Classe de protection électrique	II
Adapté à la taille d'une pièce de	< 45 m ²
Débit d'air propre (CADR)	360 m ³ /h

6. entretien/nettoyage

- 1) Doit être réparé par des professionnels.
- 2) Assurez-vous d'éteindre l'appareil et de débrancher l'alimentation électrique avant de procéder à l'entretien, au déplacement, au nettoyage de l'appareil et au retrait du filtre.
- 3) Ne pas échanger les lignes électriques sans autorisation.
- 4) Assurez-vous de débrancher l'appareil lorsque vous ne l'utilisez pas pendant une longue période.

7. Autres (Service, Réparation, Garantie, etc...)

1. Faites réparer votre produit par une personne qualifiée.
2. Ce produit électrique est conforme aux exigences de sécurité en vigueur. Les réparations ne doivent être effectuées que par des personnes qualifiées utilisant des pièces de rechange originales, dans le cas contraire, cela peut entraîner un danger considérable pour l'utilisateur.
3. Veuillez contacter le magasin dans lequel vous avez acheté le produit pour les services après-vente.

Adeo Services offre une garantie constructeur pour ses produits.

> Champ d'application de la garantie constructeur Adeo Services :

Les produits Adeo Services sont conçus et construits pour offrir des performances qualitatives destinées à un usage normal. Si un produit s'avère défectueux au cours de la période de garantie dans des conditions d'utilisation normales, il incombe à Adeo Services de le réparer ou de le remplacer.

La garantie Adeo Services couvre la réparation ou le remplacement (à la discrétion d'Adeo services) de votre appareil mis sur le marché par Adeo Services s'il s'avère défectueux en raison d'un défaut matériel ou de fabrication pendant la période de garantie. En cas d'indisponibilité d'une pièce nécessaire au bon fonctionnement du produit, Adeo Services s'engage à la remplacer par une pièce aux caractéristiques et niveaux de performance équivalents.

La mise en œuvre de cette garantie ne remet pas en cause l'exercice de vos droits au titre des garanties légales prévues par le code civil et le code de la consommation.

> Les cas exclus de la garantie constructeur Adeo Services :

La garantie constructeur Adeo Services n'a pas vocation à s'appliquer dans les cas listés ci-dessous :

- Usure normale du produit et/ou de ses composants, (p. ex. fusible, courroie, brosse, batteries, filtres, revêtement protecteur, etc.)
- Dommages accidentels (liés à une chute du produit, à un choc ou à une mauvaise pose du produit)
- Dommages résultant d'une utilisation non conforme aux informations présentes dans la notice d'utilisation et/ou packaging (ex: mauvaise tension d'alimentation)
- Dommages causés par le non-respect des recommandations d'entretien du produit.
- Dommages causés par des sources externes telles que le transport, les intempéries, les pannes d'électricité ou les surtensions.
- Dommages cosmétiques, y compris, mais sans s'y limiter, les rayures, les éraflures ou les bris d'éléments en plastique,
- Les défaillances causées par des cas de forces majeures (événement échappant au contrôle d'Adeo Services, imprévisible au moment de la vente du produit et dont les effets n'ont pu être évités par des mesures appropriées (ex : catastrophes naturelles).
- Les défaillances causées par :
 - ° *Une utilisation négligente, une mauvaise utilisation, la mauvaise manipulation ou l'utilisation imprudente du produit*
 - ° *Une utilisation non conforme au manuel d'utilisation du produit*
 - ° *Une utilisation du produit à des fins autres que des fins domestiques normales dans le pays où il a été acheté.*
 - ° *L'utilisation de pièces qui ne sont pas assemblées ou installées conformément aux instructions de montage Adeo Services*
 - ° *L'utilisation de pièces et d'accessoires qui ne sont pas des Composants Adeo Services authentiques.*
 - ° *Une installation ou un assemblage défectueux*
 - ° *Des réparations ou modifications effectuées par des parties autres que celles autorisées par Adeo Services ou ses agents autorisés.*
- La garantie ne sera également pas valide si le numéro de série ou la plaque signalétique du produit (si le produit possède une plaque signalétique) est retiré ou dégradé
- Si Adeo Services reçoit de la part d'autorités publiques compétentes des informations indiquant que le produit a été volé.

> Quelles sont les modalités de mise en oeuvre de la garantie ?

Les modalités de mise en oeuvre de la garantie Adeo Services sont les suivantes :

- La garantie prend effet à la date d'achat (ou à la date de livraison si celle-ci est ultérieure).
- La production préalable d'un justificatif de livraison/d'achat avant toute intervention sur votre appareil sous garantie. Veuillez noter que sans cette preuve, tout travail à effectuer fera l'objet de l'émission d'un devis, qui devra être accepté par le client avant toute intervention. Veuillez conserver votre reçu d'achat ou votre bon de livraison.
- Toutes les interventions seront effectuées par Adeo Services ou ses prestataires agréés.
- Toute pièce remplacée devient la propriété d'Adeo Services
- La réparation ou le remplacement de votre appareil sous garantie ne prolonge pas la période de garantie.
- La garantie ne remet pas en cause l'exercice de vos droits au titre des garanties légales prévues par le code civil et le code de la consommation.
- Pour faire valoir cette garantie, vous devez vous rapprocher de l'enseigne auprès de laquelle vous avez acheté votre produit.

> Date d'entrée en vigueur de la garantie :

La garantie Adeo Services entre en vigueur à la date d'achat ou à la date de livraison de votre produit, la date la plus tardive étant retenue.

La durée de garantie (mécanisme et traitement de surface) est consentie pour une durée de 2-3 - 5 ou 10 ans (voir mention sur l'emballage du produit) à l'exception des traitements de surface couleur (blanc, noir, gris...) dont la durée de garantie est limitée à 2 ans.

> Périmètre géographique de la garantie Adeo Services :

- La garantie est valable dans le pays d'achat du produit.
- Si vous utilisez votre appareil dans un pays autre que celui dans lequel vous l'avez acheté, la garantie peut être invalidée. Dans ce cas, veuillez vous rapprocher de l'enseigne du pays d'origine dans laquelle vous avez acheté le produit qui étudiera au cas par cas la demande de garantie.



> Sort de la garantie Adeo Services en cas de revente du produit :

En cas de revente du produit au cours de sa période de garantie, celle-ci demeure valable au bénéfice de l'acheteur et peut être mise en oeuvre par ce dernier sous réserve toutefois :

- Que le justificatif d'achat d'origine du produit soit apporté,
- Que la preuve du bon fonctionnement du produit au moment de la revente soit apportée,
- Que les conditions de mise en oeuvre de la garantie exposées au sein des présentes soient rassemblées.

Il est précisé que la revente du produit n'a aucune incidence sur la durée de garantie restant à courir à la date de la revente. Ainsi, l'acheteur du produit revendu peut réclamer le bénéfice de la garantie Adeo Services dans la limite de la durée de validité restant à courir de ladite garantie à la date de la revente.

1. Símbolos de advertencia

	Lea las instrucciones
	¡Atención!
	Equipo de clase II

2. Instrucciones generales de seguridad

Lea detenidamente este manual de instrucciones antes de utilizar el aparato y guárdelo para futuras consultas y, si es necesario, entrégueselo a un tercero.

ADVERTENCIA: Al utilizar un aparato eléctrico, deben seguirse siempre las precauciones básicas de seguridad para reducir el riesgo de incendio, de descarga eléctrica y de lesiones personales.

1) General

- No manipular con las manos mojadas.
- No presione el panel de control de la parte superior.
- No cargue cosas encima de la unidad.
- No introduzca objetos ni en la entrada ni en la salida de aire.
- No coloque nunca los purificadores de aire en un lugar donde haya gases inflamables y combustibles.
- Evite la exposición prolongada a luz solar directa.
- No lo use en lugares húmedos o donde resulte fácil que entre en contacto con agua como, por ejemplo, los cuartos de baño.
- No coloque nunca esta máquina en superficies inclinadas o irregulares.
- No use esta máquina en un ambiente con aceite y humo como las cocinas.
- No use esta máquina en exteriores.
- No modifique la longitud del cable de alimentación eléctrica ni use un cable alargador para alimentar la unidad.
- No comparta una única toma de corriente con otros aparatos eléctricos. Una fuente de alimentación inadecuada puede provocar un incendio o una descarga eléctrica.
- Este aparato puede ser utilizado por niños de más de 8 años y por personas con capacidades físicas, sensoriales o mentales reducidas o con falta de experiencia y conocimientos, si han recibido supervisión o instrucciones sobre el uso del aparato de forma segura y entienden el peligro que implica.
 - Los niños no deben jugar con el aparato. La limpieza y el mantenimiento no deben ser realizados por niños sin supervisión.

- (aplicable a países europeos).
- Este aparato no puede ser utilizado por personas (menores incluidos) con capacidades físicas, sensoriales o mentales reducidas o sin experiencia ni conocimientos a menos que lo hagan bajo supervisión o se les haya instruido en el uso del aparato por la persona a cargo de su seguridad.
- (aplicable a otros países excepto los países europeos).
- Se supervisará a los niños para asegurarse de que no juegan con la máquina. No instale el aparato en un lugar expuesto a gases combustibles.
- Si se acumulase gas combustible alrededor de la unidad, se podría producir un incendio.
- Si el aparato volcase durante su uso, apáguelo y desenchúfelo de inmediato.
- Inspeccione visualmente la unidad para comprobar que no haya sufrido daños.
- Si sospecha que el aparato ha resultado dañado, póngase en contacto con un técnico o con el servicio de atención al cliente para que le asesore.
- Durante una tormenta eléctrica, desenchúfelo de la toma eléctrica para evitar daños en la máquina provocados por rayos.
- No pase el cable eléctrico por debajo de la alfombra. No lo tape con tapetes ni lo cubra con ningún otro tipo de elementos.
- No pase tampoco el cable por debajo de muebles o electrodomésticos. Coloque el cable fuera de las zonas de paso para evitar tropiezos.
- Este aparato se ha diseñado para uso doméstico.

RESOLUCIÓN DE PROBLEMAS		
Diagnóstico de fallos	Posibles razones	Posibles soluciones
El purificador de aire no funciona.	<ul style="list-style-type: none"> - Compruebe que ha enchufado el aparato o que la conexión eléctrica esté en buen estado. - Compruebe que ha pulsado el interruptor de encendido. 	<ul style="list-style-type: none"> - Enchufe el aparato. - Pulse el interruptor de encendido.
Malos resultados eliminando olores y aceites.	<ul style="list-style-type: none"> - Asegúrese de que los componentes del filtro no se han colocado al revés. - Puede que los componentes del filtro hayan agotado su vida útil. - La toma de aire podría estar obstruida por algo. 	<ul style="list-style-type: none"> - Instale correctamente los componentes del filtro. - Cambie los componentes del filtro. - Retire los objetos extraños de la toma de aire.
La luz de limpieza de los componentes del filtro no se apaga.	<ul style="list-style-type: none"> - Podría ser que no hubiera pulsado el botón "TIMER" durante 3 segundos después de limpiar los componentes del filtro. 	<ul style="list-style-type: none"> - Pulse el botón "TIMER" durante 3 segundos después de limpiar los componentes del filtro.
Los olores y el humo son difíciles de eliminar.	<ul style="list-style-type: none"> - Puede que los componentes del filtro estén todavía en las bolsas de embalaje. 	<ul style="list-style-type: none"> - Retire los componentes del filtro de sus bolsas de embalaje.

2) Seguridad eléctrica

Si el cable de alimentación está dañado, deberá ser sustituido por el fabricante, por su servicio técnico o por una persona cualificada para evitar un peligro.

3. Normas específicas de seguridad

Antes de proceder a la limpieza u otro tipo de mantenimiento, el aparato debe desconectarse de la red eléctrica.

4. Protección medioambiental

Eliminación respetuosa con el medioambiente

¡Puede ayudar a proteger el medioambiente! Recuerde respetar la normativa local: entregue el equipo eléctrico que no funcione en un centro de eliminación de residuos adecuado. El material de embalaje es reciclable. Elimine los envases de forma respetuosa con el medioambiente y póngalos a disposición del servicio de recogida de material reciclable.

MEDIOAMBIENTE

Significado del cubo de basura con ruedas tachado:



No elimine los aparatos eléctricos como residuos urbanos sin clasificar, utilice instalaciones de recogida selectiva. Póngase en contacto con su gobierno local para obtener información sobre los sistemas de recogida disponibles, si los aparatos eléctricos se eliminan en vertederos o basureros, las sustancias peligrosas pueden filtrarse a las aguas subterráneas y entrar en la cadena alimentaria, dañando su salud y bienestar.

Cuando se sustituyen los electrodomésticos antiguos por otros nuevos, el minorista está obligado por ley a retirar su antiguo electrodoméstico para su eliminación de forma gratuita.

5. Especificaciones del aparato

CARACTERÍSTICAS TÉCNICAS	
Tensión nominal	220-240 V~
Frecuencia nominal	50/60Hz
Potencia de entrada nominal	36W
Temperatura ambiente de funcionamiento	-10°C~40°C
Clase de protección eléctrica	II
Adecuado para el tamaño de una habitación	< 45 m ²
Tasa de flujo de aire limpio (CADR)	360 m ³ /h

6. Mantenimiento/limpieza

- 1) Debe ser reparado por profesionales.
- 2) Asegúrese de apagar la unidad y de desenchufarla antes de realizar tareas de mantenimiento, de trasladarla o de limpiarla y de extraerle el filtro.
- 3) No cambie los cables de alimentación sin autorización.
- 4) Asegúrese de desenchufar el aparato si no lo va a usar durante un prolongado período de tiempo.

7. Otros (Servicio, Reparación, Garantía, etc.)

1. Encargue la reparación de su producto a una persona cualificada.
2. Este producto eléctrico cumple con los requisitos de seguridad pertinentes. Las reparaciones solamente deben ser realizadas por personal cualificado y con piezas de repuesto originales; de lo contrario, esto puede suponer un peligro considerable para el usuario.
3. Por favor, póngase en contacto con la tienda en la que compró el producto para los servicios posventa.

Adeo Services ofrece una garantía del fabricante para sus productos.

> Campo de aplicación de la garantía del fabricante Adeo Services:

Los productos Adeo Services están diseñados y construidos para ofrecer rendimientos cualitativos destinados a un uso normal. Si un producto resulta defectuoso durante el transcurso del período de garantía en condiciones de uso normales, le corresponderá a Adeo Services arreglarlo o sustituirlo.

La garantía Adeo Services cubre la reparación o la sustitución (a discreción de Adeo services) de su aparato comercializado por Adeo Services si resulta defectuoso por un defecto material o de fabricación durante el período de garantía. En caso de indisponibilidad de una pieza necesaria para el correcto funcionamiento del producto, Adeo Services se compromete a sustituirlo por una pieza con características y niveles de rendimiento equivalentes.

La aplicación de esta garantía no pone en entredicho el ejercicio de sus derechos con respecto a las garantías legales previstas por el código civil y el código de consumo.

> Los casos excluidos de la garantía del fabricante Adeo Services:

La garantía del fabricante Adeo Services no está indicada para aplicarse en los casos de la siguiente lista:

- *Desgaste normal del producto y/o de sus componentes, (p. ej. fusible, correa, cepillo, baterías, filtros, revestimiento de protección, etc.)*
- *Daños accidentales (relacionados con una caída del producto, con un golpe o con una mala colocación del producto)*
- *Daños que resulten de un uso no conforme con la información que figura en las instrucciones de uso y/o en el embalaje (ej.: mala tensión de alimentación)*
- *Daños causados por no respetar las recomendaciones de mantenimiento del producto.*
- *Daños causados por fuentes externas como el transporte, las inclemencias meteorológicas, las averías eléctricas o la sobretensión.*
- *Daños estéticos, incluidos, pero sin limitarse a ello, las rayaduras, las marcas o la rotura de elementos de plástico,*
- *Las averías causadas por casos de fuerza mayor (acontecimiento que escape del control de Adeo Services, imprevisible en el momento de la venta del producto y cuyos efectos no se han podido evitar con medidas apropiadas (ej.: catástrofes naturales).*
- *Las averías causadas por:*
 - ° *Un uso negligente, un mal uso, la mala manipulación o el uso imprudente del producto.*
 - ° *Un uso no conforme con el manual de utilización del producto.*
 - ° *Un uso del producto para fines diferentes a los domésticos normales en el país en el que se ha comprado.*
 - ° *La utilización de piezas que no están ensambladas ni instaladas en conformidad con las instrucciones de montaje Adeo Services.*
 - ° *La utilización de piezas y de accesorios que no son Componentes Adeo Services originales.*
 - ° *Una instalación o un ensamblaje defectuoso.*
 - ° *Reparaciones o arreglos realizados por parte de otras personas diferentes a las autorizadas por Adeo Services o por sus agentes autorizados.*

-La garantía tampoco será válida si el número de serie o la placa de características del producto (en caso de que el producto tenga placa de características) haya sido retirada o esté deteriorada.

-En caso de que Adeo Services reciba notificación por parte de las autoridades competentes de que el producto ha sido robado.

Las modalidades de la aplicación de la garantía Adeo Services son las siguientes

- La garantía entrará en vigor en la fecha de compra (o en la fecha de entrega si esta fecha es posterior).
- La producción previa de un justificante de entrega/de compra antes de cualquier intervención en su aparato en garantía. Tenga en cuenta que, sin este documento, cualquier trabajo a realizar será objeto de un presupuesto que deberá ser aceptado por el cliente antes de cualquier tipo de intervención. Conserve el recibo de compra o el albarán de entrega.
- Todas las intervenciones serán realizadas por Adeo Services o por agentes autorizados.
- Cualquier pieza sustituida pasa a ser propiedad de Adeo Services.
- La reparación o sustitución de su aparato en garantía no prorroga el período de garantía.
- La garantía no pone en entredicho el ejercicio de sus derechos con respecto a las garantías legales previstas por el código civil y el código de consumo.
- Para hacer valer esta garantía, debe acercarse a la tienda en la que compró el producto.

> Fecha de entrada en vigor de la garantía:

La garantía Adeo Services entra en vigor el día de la fecha de compra o en la fecha de entrega de su producto, se tendrá en cuenta la fecha posterior.

La duración de la garantía (mecanismo y tratamiento de superficie) está autorizada para una duración de 2-3-5 o 10 años (véase lo que está indicado en el embalaje del producto) excepto los tratamientos de superficie de color (blanco, negro, gris...), para los cuales la duración de la garantía está limitada a 2 años.

> Perímetro geográfico de la garantía Adeo Services:

- La garantía es válida en el país de compra del producto.
- Si utiliza el aparato en un país distinto al que lo ha comprado, la garantía puede ser invalidada. En ese caso, diríjase a la tienda del país de origen en el que ha comprado el producto y ésta estudiará caso por caso la solicitud de garantía.



> Sobre la garantía Adeo Services en caso de reventa del producto:

En caso de reventa del producto durante el período de garantía, ésta seguirá siendo válida en beneficio del comprador y podrá ser aplicada por este último siempre que:

- Se presente el justificante de compra original del producto,
- Se aporte prueba del buen funcionamiento del producto en el momento de la reventa,
- Se reúnan las condiciones de aplicación de la garantía que se exponen al principio de este documento.

Se indica que la reventa del producto no tiene ninguna incidencia sobre la duración de la garantía que quede en el momento de la reventa. De este modo, el comprador del producto revendido podrá reclamar el beneficio de la garantía Adeo Services dentro del límite de la duración de validez que le quede a dicha garantía en el momento de la reventa

1. Símbolos de aviso

	Leia as instruções
	Aviso
	Equipamento de Classe II

2. Instruções gerais de segurança

Leia este manual de instruções atentamente antes de utilizar o aparelho e guarde-o para referência futura e, se necessário, transmita o manual de instruções a terceiros.

AVISO: Durante a utilização de ferramentas elétricas, as precauções básicas de segurança devem ser respeitadas, particularmente as seguintes, a fim de reduzir os riscos de incêndio, de eletrocussão e ferimentos corporais.

1) Geral

- Não utilize com as mãos molhadas.
- Não pressione com muita força o painel de comando superior.
- Não coloque objetos em cima do aparelho.
- Não insira nenhum objeto na entrada e saída de ar.
- Nunca coloque os purificadores de ar num local onde existam gases inflamáveis e combustíveis.
- Evite a exposição à luz solar direta durante um longo período.
- Não utilize o aparelho em locais húmidos e suscetíveis de entrar em contato com a água, como casas de banho.
- Nunca coloque o aparelho em superfícies inclinadas ou irregulares.
- Não utilize esta máquina num ambiente onde haja óleo e fumo, como cozinhas.
- Não utilize esta máquina no exterior.
- Não modifique o comprimento do cabo de alimentação ou utilize um cabo de extensão para alimentar o aparelho.
- Não utilize a mesma tomada com outros aparelhos elétricos. Uma fonte de alimentação inadequada pode provocar um incêndio ou eletrocussão.
- Este dispositivo pode ser utilizado por crianças a partir dos 8 anos de idade e por pessoas com capacidades físicas, sensoriais ou mentais reduzidas ou sem experiência e conhecimento, desde que sobre vigilância ou tenham recebido instruções sobre o aparelho em toda segurança e compreendam os riscos envolvidos.
- As crianças não devem brincar com o aparelho.
- A limpeza e manutenção pelo utilizador não devem ser feitas por crianças sem vigilância.
- (aplica-se para os países europeus).

- Este aparelho não se destina a uma utilização por pessoas (incluindo crianças) com capacidades físicas, sensoriais ou mentais reduzidas ou sem experiência e conhecimento, a menos que sob vigilância ou tenham recebido instruções sobre a utilização do aparelho por uma pessoa responsável pela sua segurança.
- (aplicável para outros países, exceto os países europeus).
- As crianças devem ser vigiadas para garantir que não brinquem com o aparelho.
- Não instale o aparelho num local onde possa ser exposto a gases combustíveis.
- Se gás combustível se acumular perto do aparelho, pode provocar um incêndio.
- Se o aparelho cair durante a utilização, desligue-o e desconecte-o imediatamente da fonte de alimentação principal. Inspeccione visualmente o aparelho para se certificar de que não está danificado. Se suspeitar que o aparelho sofreu danos, entre em contato com um técnico ou com o serviço pós-venda para obter assistência.
- No caso de tempestade, a energia deve ser cortada para evitar que raios possam provocar danos na máquina.
- Não passe o cabo por baixo de um tapete ou alcatifa. Não cubra o cabo com tapetes, patins ou coberturas semelhantes.
- Não faça passar o cabo embaixo de móveis ou de eletrodomésticos. Coloque o cabo longe de lugares de passagem e onde não provoque o risco de tropeçar.
- Este aparelho destina-se a uma utilização doméstica.

SOLUÇÃO DOS PROBLEMAS

Diagnóstico de avarias	Razões possíveis	Soluções possíveis
O purificador de ar não funciona.	<ul style="list-style-type: none"> - Pode ter esquecido de conectar os fios de alimentação ou as conexões não estão em boas condições. - Pode ter esquecido de pressionar o botão ligar/desligar. 	<ul style="list-style-type: none"> - Conecte a fonte de alimentação. - Pressione o botão ligar/desligar.
Maus resultados na eliminação dos óleos e de cheiros.	<ul style="list-style-type: none"> - Os componentes do filtro podem estar na posição oposta. - A vida útil dos componentes do filtro pode ter sido excedida. - Talvez a entrada de ar esteja bloqueada por qualquer coisa. 	<ul style="list-style-type: none"> - Instale os componentes do filtro corretamente. - Substitua os novos componentes do filtro. - Retire todos os objetos presentes na entrada de ar.
O indicador de limpeza dos componentes do filtro não se apaga.	<ul style="list-style-type: none"> - Talvez você não tenha pressionado o botão "TIMER" durante 3 segundos após ter limpado os componentes do filtro. 	<ul style="list-style-type: none"> - Pressione o botão "TIMER" durante 3 segundos após ter limpado os componentes do filtro.
Os cheiros e o fumo são difíceis de eliminar.	<ul style="list-style-type: none"> - Os componentes do filtro podem ter ficado nos sacos de embalagem. 	<ul style="list-style-type: none"> - Retire os sacos de embalagem dos componentes do filtro.

2)Segurança elétrica

Se o cabo de alimentação estiver danificado, deve ser substituído pelo fabricante, pelo seu agente de serviço ou por pessoas qualificadas para evitar qualquer perigo.

3.Regras de segurança específicas

Antes de qualquer limpeza ou outra manutenção, o aparelho deve ser desconectado da fonte de alimentação.

4.Proteção do meio ambiente

Pode ajudar a proteger o meio ambiente! Não se esqueça de respeitar os regulamentos locais: entregue o equipamento elétrico em fim de vida a um centro de tratamento de resíduos apropriado. O material da embalagem é reciclável. Elimine a embalagem de forma ecologicamente correta e coloque-a à disposição do serviço de recolha de materiais recicláveis.

MEIO AMBIENTE

Significado da lata de lixo com rodas riscada:



Não elimine os aparelhos elétricos com o lixo municipal não selecionados, utilize as instalações de recolha seletiva. Entre em contato com as autoridades locais para obter informações sobre os sistemas de recolha disponíveis. Se os aparelhos elétricos forem eliminados em aterros, substâncias perigosas podem derramar nas águas subterrâneas e entrar na cadeia alimentar, prejudicando a saúde e o bem-estar.

Quando substituir aparelhos antigos por novos, o comerciante é legalmente obrigado a recuperar o aparelho antigo para eliminação, pelo menos gratuitamente.

5. Características do aparelho

CARACTERÍSTICAS TÉCNICAS	
Tensão medida	220-240 V~
Frequência nominal	50/60Hz
Potência nominal	36W
Temperatura ambiente de funcionamento	-10°C~40°C
Classe de proteção elétrica	II
Adaptado para o tamanho de uma sala	< 45 m ²
Caudal de ar limpo (CADR)	360 m ³ /h

6. Manutenção / Limpeza

- 1) Deve ser reparado por profissionais.
- 2) Certifique-se de desligar o aparelho e desconectar a fonte de alimentação antes de fazer uma manutenção, mover, limpar o aparelho e retirar o filtro.
- 3) Não troque os fios de alimentação sem autorização.
- 4) Certifique-se de desconectar o aparelho quando não o utilizar durante um longo período.

7. Outros (Serviço, Reparação, Garantia, etc ...)

1. Faça reparar o produto por uma pessoa qualificada.
2. Este produto elétrico está em conformidade com os requisitos de segurança em vigor.
As reparações só devem ser efetuadas por pessoas qualificadas e com peças sobressalentes de origem; caso contrário, pode causar um perigo considerável para o utilizador.
3. Entre em contato com a loja onde adquiriu o produto para o serviço pós-venda.

Adeo Services oferece uma garantia de fabricante para os seus produtos.

> Campo de aplicação da garantia fabricante Adeo Services:

Os produtos da Adeo Services são concebidos e construídos para oferecer performances qualitativas destinadas a uma utilização normal. Se um produto apresentar defeitos durante o período de garantia em condições normais de utilização, a Adeo Services é responsável por consertá-lo ou substituí-lo.

A garantia da Adeo Services cobre o reparação ou a substituição (a critério da Adeo Services) do aparelho colocado no mercado pela Adeo Services se for considerado defeituoso devido a um defeito do material ou de fabricação durante o período de garantia. Caso uma peça necessária ao bom funcionamento do produto não esteja disponível, a Adeo Services compromete-se a substituí-la por uma peça com características e níveis de performance equivalentes.

A aplicação desta garantia não põe em causa o exercício dos seus direitos ao abrigo das garantias legais previstas no Código Civil e no Código do Consumidor.

> Os casos excluídos da garantia fabricante Adeo Services:

A garantia fabricante Adeo Services não se destina a ser aplicada nos casos abaixo indicados:

- Desgaste normal do produto e/ou dos seus componentes (por exemplo, fusível, correia, escova, baterias, filtros, revestimento protetor, etc.)
- Danos acidentais (relacionados a uma queda do produto, a um impacto ou uma instalação incorreta do produto)
- Danos decorrentes de uma utilização não conforme com as informações presentes no manual de instruções e/ou na embalagem (ex: má tensão de alimentação)
- Danos causados pelo não cumprimento das recomendações de manutenção do produto.
- Danos causados por fontes externas, tais como o transporte, as intempéries, as falhas de eletricidade, as sobretensões.
- Danos cosméticos, incluindo, mas não se limitando, a riscos, arranhões ou quebra de peças de plástico,
- As avarias causadas por casos de força maior (acontecimento fora do controle da Adeo Services, imprevisível no momento da venda do produto e cujos efeitos não puderam ser evitados por medidas apropriadas (ex: catástrofes naturais).
- As avarias causadas por:
 - ° *Uma utilização sem cuidado, uma utilização incorreta, um manuseio incorreto ou a utilização imprudente do produto.*
 - ° *Uma utilização não conforme com o manual de instruções do produto.*
 - ° *Uma utilização do produto para outros fins que não os fins domésticos normais no país onde foi adquirido.*
 - ° *A utilização de peças que não são montadas ou instaladas de acordo com as instruções de montagem da Adeo Services.*
 - ° *A utilização de peças e acessórios que não sejam Componentes de origem da Adeo Services.*
 - ° *Uma instalação ou montagem defeituosa.*
 - ° *Reparações ou modificações realizadas por terceiros que não os autorizados pela Adeo Services ou os seus agentes autorizados.*
- A garantia também não será válida se o número de série ou a placa de identificação do produto (se o produto possuir uma placa de identificação) foi retirado ou degradada.
- Se a Adeo Services receber informações de autoridades públicas competentes indicando que o produto foi roubado.

As modalidades para a aplicação da garantia da Adeo Services são as seguintes:

- A garantia entra em vigor na data de compra (ou na data de entrega se esta for posterior).
- A produção prévia do comprovativo de entrega/de compra antes de qualquer intervenção no aparelho sob garantia. Note que sem esta prova, qualquer reparação a ser realizada estará sujeita à emissão de um orçamento, que terá de ser aceite pelo cliente antes de qualquer intervenção. Guarde o recibo de compra ou a guia de entrega.
- Todas as intervenções serão realizadas pela Adeo Services ou os seus prestadores de serviço aprovados.
- Qualquer peça substituída torna-se propriedade da Adeo Services
- A reparação ou a substituição do aparelho sob garantia não aumenta o período de garantia.
- A garantia não põe em causa o exercício dos seus direitos ao abrigo das garantias legais previstas pelo Código Civil e pelo Código do Consumidor.
- Para reivindicar esta garantia, deve entrar em contato com a marca da loja na qual adquiriu o produto.

> Data de entrada em vigor da garantia:

A garantia Adeo Services entra em vigor na data de compra ou na data de entrega do produto, consoante o que ocorrer por último.

A duração da garantia (mecanismo e tratamento de superfície) é consentida por uma duração de 2-3-5 ou 10 anos (ver a menção na embalagem do produto), com exceção de tratamentos de superfície cor (branco, preto, cinzento ...) cuja garantia é limitada a 2 anos.

> Âmbito geográfico da garantia da Adeo Services:

- A garantia é válida no país de compra do produto.
- Se utilizar o aparelho num país diferente daquele em que o comprou, a garantia pode ser invalidada. Nesse caso, entre em contato com a marca da loja do país de origem em que adquiriu o produto, que analisará o pedido de garantia caso a caso.



> Destino da garantia Adeo Services em caso de revenda do produto:

En cas de revente du produit au cours de sa période de garantie, celle-ci demeure valable au bénéfice de l'acheteur et peut être mise en oeuvre par ce dernier sous réserve toutefois: Em caso de revenda do produto durante o período de garantia, a mesma permanece válida em benefício do comprador e pode ser aplicada por este último, sob reserva no entanto:

- Que seja fornecido o justificativo de compra de origem do produto,
- Que seja fornecida a prova do bom funcionamento do produto no momento da revenda,
- Que sejam recolhidas as condições de aplicação da garantia exposta no presente.

Fica especificado que a revenda do produto não tem incidência sobre o período de garantia que resta a correr na data da revenda. Assim, o comprador do produto revendido pode reclamar o benefício da garantia Adeo Services dentro do limite do prazo de validade restante a contar da referida garantia na data da revenda.

1.FRESPTITELPLROUAEN

	Leggere le istruzioni
	Attenzione
	Dispositivo di classe II

2.Istruzioni generali di sicurezza

Leggere attentamente questo manuale per le istruzioni prima di usare il dispositivo e conservarle per ulteriore consultazione e, se il caso, passare queste istruzioni a terze parti.

AVVERTENZA: Quando si usano dispositivi elettrici, devono sempre essere applicate delle precauzioni di sicurezza fondamentali per ridurre il rischio di incendio, shock elettrico e lesioni personali.

1)Generale

- Non usare con le mani bagnate.
- Non premere forte il pannello di controllo in alto.
- Non posare niente sopra l'unità.
- Non inserire niente nelle aperture di entrata e uscita aria.
- Non mettere mai dei purificatori d'aria in luoghi in cui si trovano gas infiammabili e combustibili.
- Evitare di esporre al sole direttamente e a lungo.
- Non usare in luogo umido e in cui il contatto con l'acqua è facile, come il bagno.
- Non posare mai questo dispositivo su una superficie inclinata o non uniforme.
- Non usare questo dispositivo in ambienti in cui sono presenti oli e fumi, come in una cucina.
- Non usare questo dispositivo all'esterno.
- Non modificare la lunghezza del cavo di alimentazione o usare una prolunga per alimentare l'unità.
- Non condividere la stessa presa con altri dispositivi elettrici. Una fonte d'alimentazione non adatta può causare incendi o shock elettrici.
- Questo dispositivo può essere usato da bambini da 8 anni in su e persone dalle capacità fisiche, sensoriali o mentali ridotte o che manchino di pratica e conoscenza del dispositivo, se sotto supervisione o se hanno ricevuto istruzioni riguardo l'uso del dispositivo in modo sicuro e che abbiano conoscenza dei relativi rischi.
- I bambini non devono giocare con questo dispositivo.
- La pulizia e la manutenzione non devono essere eseguite da bambini che non siano sorvegliati.
- (Applicabile per i paesi europei).

- Questo dispositivo non è destinato ad essere usato da persone (inclusi i bambini) con capacità fisiche, sensoriali o mentali ridotte o che manchino di pratica e conoscenza del dispositivo, a meno che non siano sotto supervisione o se abbiano ricevuto istruzioni riguardo l'uso del dispositivo da una persona responsabile della loro sicurezza.
- (applicabile per altri paesi tranne che per i paesi europei)
- I bambini devono essere sorvegliati per assicurarsi che non giochino con il dispositivo.
- Non installare il dispositivo in un luogo che potrebbe essere esposto a gas combustibili.
- Se del gas combustibile si accumulasse attorno all'unità, potrebbe essere causa d'incendi.
- Se il dispositivo subisce un urto durante l'uso, spegnerlo e staccare immediatamente la spina. Effettuare un'ispezione visiva sull'unità per assicurarsi che non vi sia alcun danno. Se si sospettasse danni sull'unità, rivolgersi a un tecnico o al servizio assistenza clienti.
- Durante un temporale, staccare la spina per evitare danni al dispositivo dovuti ai fulmini.
- Non passare il cavo sotto la moquette. Non coprire il cavo con tappeti, tovaglie, o simili coperture.
- Non passare il cavo sotto mobili o dispositivi. Sistemare il cavo lontano da superfici ingombrate e dove non sarà causa d'inciampo.
- Questo dispositivo è destinato ad essere usato in casa.

PROBLEMI E SOLUZIONI

Diagnosi dei guasti	Possibili motivi	Possibili soluzioni
Il purificatore non funziona.	<ul style="list-style-type: none"> - Forse si è dimenticato di collegare il cavo elettrico o la connessione non è in buone condizioni. - Forse si è dimenticato di premere sull'interruttore di accensione. 	<ul style="list-style-type: none"> - Collegare bene la spina. - Premere sull'interruttore di accensione.
Poco effetto dell'olio e rimozione di cattivi odori.	<ul style="list-style-type: none"> - Forse i componenti del filtro si trovano in posizione opposta. - Forse la durata dei componenti del filtro è giunta a termine. - Forse la presa d'aria è ostruita da qualcosa. 	<ul style="list-style-type: none"> - Installare correttamente i componenti del filtro. - Sostituire i componenti del filtro. - Rimuovere ciò che ingombra le prese d'aria.
La spia della pulizia del filtro non si spegne.	<ul style="list-style-type: none"> - Forse non si è premuto sul pulsante "TIMER" per 3 secondi dopo aver pulito i componenti del filtro. 	<ul style="list-style-type: none"> - Premere sul pulsante "TIMER" per 3 secondi dopo aver pulito i componenti del filtro.
Difficile far sparire cattivi odori e fumo.	<ul style="list-style-type: none"> - Forse i componenti del filtro si trovano ancora nella loro confezione. 	<ul style="list-style-type: none"> - Togliere le confezioni dai componenti del filtro.

2) Sicurezza elettrica

Se il cavo di alimentazione è danneggiato, deve essere sostituito dal fabbricante, dal suo agente incaricato dell'assistenza o altra persona similmente qualificata per evitare ogni pericolo.

3. Regole specifiche di sicurezza

Prima di effettuare la pulizia o altra manutenzione, il dispositivo deve essere scollegato dalla rete elettrica.

4. Salvaguardia dell'ambiente

Smaltimento ecologico

Puoi aiutare a salvaguardare l'ambiente! Si ricorda di rispettare le normative locali: consegnare le apparecchiature elettriche non funzionanti in un apposito centro di smaltimento dei rifiuti. Il materiale di imballaggio è riciclabile. Smaltire l'imballaggio in modo rispettoso dell'ambiente e renderlo disponibile per il servizio di raccolta materiale riciclabile.

AMBIENTE

Significato della pattumiera a ruote sbarrata:



Non smaltire apparecchi elettrici come rifiuti solidi urbani non differenziati, utilizzare impianti di raccolta separati. Contattare gli enti locali per informazioni sui sistemi di raccolta disponibili, se gli apparecchi elettrici sono gettati in discariche o abbandonati, delle sostanze pericolose possono infiltrarsi nelle acque sotterranee e entrare nella catena alimentare, pregiudicando la salute e il benessere.

Se si sostituiscono vecchi dispositivi con nuovi, il rivenditore è legalmente obbligato a riprendere il vecchio dispositivo per lo smaltimento a titolo gratuito.

5. Specifiche del dispositivo

CARATTERISTICHE TECNICHE	
Tensione nominale	220-240 V~
Frequenza nominale	50/60Hz
Potenza nominale	36W
Temperatura ambiente di funzionamento	-10°C~40°C
Classe di protezione elettrica	II
Adatto alle dimensioni di una stanza	< 45 m ²
Tasso di flusso d'aria filtrata (CADR)	360 m ³ /h

6. Manutenzione / pulizia

- 1) Deve essere riparato da professionisti
- 2) Assicurarsi di spegnere il dispositivo e staccare la spina prima di riparare, spostare, pulire l'unità e togliere il filtro.
- 3) Non cambiare i cavi elettrici senza autorizzazione.
- 4) Assicurarsi di staccare la spina se non si usa l'unità per un tempo prolungato.

7. Altro (Assistenza, Riparazione, Garanzia, etc...)

1 Far riparare il prodotto da personale qualificato.

2 Questo prodotto elettrico è conforme ai requisiti di sicurezza più importanti.

Le riparazioni devono essere effettuate da personale qualificato che usi pezzi di ricambio originali, altrimenti si rischia di mettere in pericolo l'utilizzatore.

3 Si prega di contattare il negozio in cui si è effettuato l'acquisto per il servizio di assistenza clienti.

Adeo Services offre una garanzia fabbricante per i suoi prodotti.

> Campo d'applicazione della garanzia del fabbricante Adeo Services:

I prodotti Adeo Services sono concepiti per offrire delle prestazioni qualitative destinate ad un uso normale. Se un prodotto si rivelasse difettoso durante il periodo coperto dalla garanzia in condizioni di uso normali, spetta a Adeo Services il compito di ripararlo o di sostituirlo.

La garanzia Adeo Services copre la riparazione o la sostituzione (a discrezione di Adeo services) del dispositivo messo sul mercato da Adeo Services, se si rivela difettoso a causa di un difetto del materiale o di fabbricazione durante il periodo coperto dalla garanzia. Se il pezzo necessario al buon funzionamento del prodotto è indisponibile, Adeo Services s'impegna a sostituirlo con un pezzo che abbia le caratteristiche ed i livelli di prestazione equivalenti. *L'applicazione di questa garanzia non rimette in causa l'esercizio dei vostri diritti, ai sensi delle garanzie legali previste dal Codice civile e dal Codice del consumo.*

> Casi esclusi dalla garanzia del fabbricante Adeo Services:

La garanzia del fabbricante Adeo Services non ha vocazione ad essere applicata ai casi qui di seguito elencati:

- Usura normale del prodotto e/o dei suoi componenti, (es. fusibile, cinghia, spazzola, batterie, filtri, involucro protettivo, etc.)
- Danni accidentali (dovuti a caduta del prodotto, urto o cattiva posa del prodotto)
- Danni che risultino da un uso non conforme alle informazioni fornite dal libretto delle istruzioni e/o sulla confezione (es: voltaggio di alimentazione sbagliato)
- Danni causati dal mancato rispetto delle raccomandazioni di manutenzione del prodotto.
- Danni causati da cause esterne come il trasporto, le intemperie, interruzioni di corrente o sovratensione.
- Danni esterni, compresi, ma non solo, strisce, graffi o la rottura di elementi di plastica.
- I guasti causati da casi di forza maggiore (eventi che sfuggono al controllo d'Adeo Services, imprevisibili al momento in cui il prodotto è stato venduto e i cui effetti non è stato possibile evitare con misure appropriate (es: catastrofi naturali).
- I guasti causati da:
 - ° *Un uso negligente, un cattivo uso, un uso improprio o imprudente del prodotto.*
 - ° *Un uso non conforme al manuale delle istruzioni del prodotto.*
 - ° *Un uso del prodotto a fini diversi da quelli domestici normali nel paese in cui è stato acquistato.*
 - ° *L'uso di pezzi di ricambio che non siano stati assemblati o installati secondo le istruzioni di montaggio fornite da Adeo Services.*
 - ° *L'uso di pezzi di ricambio e accessori che non siano Componenti Adeo Services autentici.*
 - ° *L'installazione o l'assemblaggio difettosi.*
 - ° *Le riparazioni o le modifiche effettuate da terzi che non siano personale autorizzato da Adeo Services o i suoi agenti autorizzati.*
- La garanzia non sarà valida neanche se il numero di serie o la piastra segnaletica del prodotto (se il prodotto dispone di una piastra segnaletica) sono stati tolti o degradati.
- Se Adeo Services riceve da parte di autorità pubbliche competenti delle informazioni che indichino che il prodotto è stato rubato.

Le modalità di applicazione della garanzia Adeo Services sono le seguenti

- La garanzia ha effetto a partire dalla data di acquisto (o la data di consegna se questa è successiva).
- La previa presentazione di una prova di consegna / acquisto prima di qualsiasi intervento sul dispositivo garantito. Da notare che senza tale prova, qualsiasi lavoro da effettuare farà oggetto del rilascio di un preventivo, che dovrà essere accettato dal cliente prima di qualsiasi intervento. Si prega di conservare la ricevuta d'acquisto o la bolla di consegna.
- Tutti gli interventi saranno effettuati da Adeo Services o prestatori autorizzati.
- Ogni pezzo di ricambio sostituito diventa proprietà d'Adeo Services
- La riparazione o la sostituzione del dispositivo sotto garanzia non prolunga la durata della garanzia.
- La garanzia non rimette in causa l'esercizio dei vostri diritti ai sensi delle garanzie legali previste dal codice civile ed il codice del consumo.
- Per far valere tale garanzia, rivolgersi al rivenditore da cui si è effettuato l'acquisto.

> Data di entrata in vigore della garanzia:

La garanzia d'Adeo Services entra in vigore alla data d'acquisto o la data di consegna del prodotto. Sarà presa in considerazione la data più tardiva.

La durata della garanzia (meccanismo e trattamento della superficie) è autorizzata per una durata di 2-3-5 o 10 anni (vedi menzione sulla confezione del prodotto) tranne che per i trattamenti della superficie colorata (bianco, nero, grigio...) la cui garanzia è limitata a 2 anni.

> Perimetro geografico della garanzia d'Adeo Services:

- La garanzia è valida nel paese d'acquisto del prodotto.
- Se il dispositivo viene usato in un paese diverso da quello in cui lo si è acquistato, la garanzia può essere invalidata. In questo caso, si prega di rivolgersi al rivenditore del paese in cui si è acquistato il prodotto, che prenderà in esame la domanda di applicazione della garanzia.



> Condizioni della garanzia Adeo Services in caso di rivendita del prodotto:

In caso di rivendita del prodotto nel corso del suo periodo di garanzia, questa resta valida a beneficio dell'acquirente e può essere applicata da quest'ultimo a condizione che:

- Venga fornita la prova d'acquisto originale del prodotto,
- Venga fornita la prova del corretto funzionamento del prodotto al momento della rivendita,
- Le condizioni d'applicazione della garanzia elencate nelle presenti siano riunite.

Si precisa che la rivendita del prodotto non ha alcun impatto sulla durata della garanzia restante a partire dalla data di rivendita. L'acquirente del prodotto rivenduto può dunque reclamare il beneficio della garanzia Adeo Services, nel limite della durata di validità restante della suddetta garanzia alla data della rivendita

1. Προειδοποιητικά σύμβολα

	Διαβάστε τις οδηγίες.
	Προσοχή
	Εξοπλισμός Κατηγορίας II

2. Γενικές οδηγίες ασφαλείας

Διαβάστε διεξοδικά αυτό το εγχειρίδιο οδηγιών πριν χρησιμοποιήσετε τη συσκευή, φυλάξτε το για μελλοντική χρήση και, αν είναι απαραίτητο, δώστε το και σε τρίτα άτομα.

ΠΡΟΔΕΙΔΟΠΟΙΗΣΗ: Όταν χρησιμοποιείτε ηλεκτρικές συσκευές, θα πρέπει πάντα να τηρείτε τις βασικές προφυλάξεις ασφαλείας, προκειμένου να μειωθεί ο κίνδυνος πυρκαγιάς, ηλεκτροπληξίας και σωματικής βλάβης.

1) Γενικά

- Μη χρησιμοποιείτε με υγρά χέρια.
- Μην πιέζετε δυνατά τον πίνακα ελέγχου στο πάνω τμήμα.
- Μην τοποθετείτε αντικείμενα στο πάνω τμήμα της μονάδας.
- Μην εισαγάγετε αντικείμενα στην είσοδο και την έξοδο αέρα.
- Ποτέ μην τοποθετείτε καθαριστήρες αέρα σε μέρη όπου υπάρχει εύφλεκτο και αναφλέξιμο αέριο.
- Αποφύγετε τη μακροχρόνια άμεση έκθεση στο ηλιακό φως.
- Μη χρησιμοποιείτε σε μέρη όπου υπάρχει υγρασία και άμεση επαφή με νερό, όπως σε μπάνια.
- Ποτέ μην τοποθετείτε αυτό το μηχάνημα σε επικλινείς ή ανώμαλες επιφάνειες.
- Μη χρησιμοποιείτε αυτό το μηχάνημα σε περιβάλλον με λάδι και καπνό, όπως σε κουζίνες.
- Μη χρησιμοποιείτε αυτό το μηχάνημα σε εξωτερικούς χώρους.
- Μην τροποποιείτε το μήκος του καλωδίου τροφοδοσίας και μη χρησιμοποιείτε καλώδιο προέκτασης για την τροφοδοσία της μονάδας.
- Μη συνδέετε άλλες ηλεκτρικές συσκευές στην ίδια πρίζα. Η λανθασμένη παροχή ρεύματος μπορεί να προκαλέσει πυρκαγιά ή ηλεκτροπληξία.
- Αυτή η συσκευή μπορεί να χρησιμοποιηθεί από παιδιά ηλικίας από 8 ετών και άνω και από άτομα με μειωμένες σωματικές, αισθητήριες ή διανοητικές ικανότητες ή με ελλιπή εμπειρία και γνώση, εφόσον επιβλέπονται ή καθοδηγούνται, όσον αφορά την ασφαλή χρήση της συσκευής και έχουν κατανοήσει τους ενδεχόμενους κινδύνους.
- Τα παιδιά δεν πρέπει να παίζουν με τη συσκευή.
- Ο καθαρισμός και η συντήρηση δεν πρέπει να γίνονται από παιδιά χωρίς επιτήρηση.
- (Ισχύει για τις ευρωπαϊκές χώρες).

- Αυτή η συσκευή δεν προορίζεται για χρήση από άτομα (συμπεριλαμβανομένων των παιδιών) με μειωμένες σωματικές, αισθητήριες ή διανοητικές ικανότητες ή με ελλιπή εμπειρία και γνώση, παρά μόνον εφόσον επιβλέπονται ή καθοδηγούνται, όσον αφορά τη χρήση της συσκευής από άτομο που είναι υπεύθυνο για την ασφάλειά τους.
- (Ισχύει για άλλες χώρες εκτός των ευρωπαϊκών χωρών).
- Τα παιδιά θα πρέπει να βρίσκονται υπό επιτήρηση για να διασφαλιστεί ότι δεν παίζουν με τη συσκευή.
- Μην τοποθετείτε τη συσκευή σε τοποθεσία όπου μπορεί να είναι εκτεθειμένη σε αναφλέξιμο αέριο.
- Εάν συσσωρευτεί αναφλέξιμο αέριο γύρω από τη μονάδα, μπορεί να προκληθεί πυρκαγιά.
- Εάν η συσκευή αναποδογυρίσει κατά τη χρήση, απενεργοποιήστε τη μονάδα και αποσυνδέστε την από την κύρια παροχή ρεύματος αμέσως. Επιθεωρήστε οπτικά τη μονάδα για να διασφαλίσετε ότι δεν υπάρχει βλάβη. Εάν υποπτευθείτε ότι η μονάδα έχει υποστεί βλάβη, επικοινωνήστε με έναν τεχνικό ή με την εξυπηρέτηση πελατών για βοήθεια.
- Κατά τη διάρκεια καταιγίδας, η τροφοδοσία πρέπει να διακοπεί για να αποφευχθεί η πρόκληση βλάβης στο μηχάνημα λόγω κεραυνού.
- Μην τοποθετείτε το καλώδιο κάτω από χαλί. Μην καλύπτετε το καλώδιο με χαλάκια, διαδρόμους ή παρόμοια καλύμματα.
- Μην τυλίγετε το καλώδιο κάτω από έπιπλα ή συσκευές. Τοποθετήστε το καλώδιο μακριά από πολυσύχναστα σημεία και από όπου μπορεί να εμπλακεί στα πόδια σας, καθώς βαδίζετε.
- Αυτή η συσκευή προορίζεται για οικιακή χρήση.

Πιθανές αιτίες

Διάγνωση βλαβών	Possibili motivi	Πιθανές λύσεις
Ο καθαριστήρας αέρα δεν λειτουργεί.	- Ενδέχεται να ξεχάσατε να συνδέσετε τα καλώδια τροφοδοσίας ή η σύνδεση δεν είναι σωστή. - Ενδέχεται να ξεχάσατε να πιέσετε τον διακόπτη ενεργοποίησης.	- Συνδέστε σωστά στην παροχή ρεύματος. - Πιέστε τον διακόπτη ενεργοποίησης.
Ανεπαρκής καθαρισμός λαδιών και οσμών.	- Ενδέχεται τα εξαρτήματα του φίλτρου να βρίσκονται στην αντίθετη θέση. - Ενδέχεται ο κύκλος ζωής των εξαρτημάτων του φίλτρου να έχει λήξει. - Ενδέχεται η είσοδος αέρα να έχει φραγεί από κάποιο αντικείμενο.	- Εγκαταστήστε τα εξαρτήματα του φίλτρου σωστά. - Αντικαταστήστε με νέα εξαρτήματα φίλτρου. - Αφαιρέστε τα αντικείμενα από την είσοδο αέρα.
Η λυχνία καθαρισμού των εξαρτημάτων του φίλτρου δεν σβήνει.	- Ενδέχεται να μην πιέσατε το κουμπί «TIMER» για 3 δευτερόλεπτα μετά τον καθαρισμό των εξαρτημάτων του φίλτρου.	- Πιέστε το κουμπί «TIMER» για 3 δευτερόλεπτα μετά τον καθαρισμό των εξαρτημάτων του φίλτρου.
Οι οσμές και ο καπνός καθαρίζονται με δυσκολία.	- Ενδέχεται τα εξαρτήματα του φίλτρου να βρίσκονται ακόμη στις σακούλες της συσκευασίας.	- Αφαιρέστε τις σακούλες συσκευασίας από τα εξαρτήματα του φίλτρου.

2) Ασφάλεια από τον ηλεκτρισμό

Αν το καλώδιο τροφοδοσίας έχει υποστεί βλάβη, πρέπει να αντικαθίσταται από τον κατασκευαστή, τον εξουσιοδοτημένο αντιπρόσωπο ή εξίσου καταρτισμένα άτομα, ώστε να αποφευχθεί ο κίνδυνος.

3. Συγκεκριμένοι κανόνες ασφαλείας

Πριν από τον καθαρισμό ή από άλλη εργασία συντήρησης, η συσκευή πρέπει να αποσυνδέεται από την κεντρική παροχή ρεύματος.

4. Περιβαλλοντική προστασία

Απόρριψη φιλική προς το περιβάλλον

Μπορείτε να συμβάλλετε στην προστασία του περιβάλλοντος! Παρακαλείστε να σέβεστε τους τοπικούς κανονισμούς: παραδώστε τις ηλεκτρικές συσκευές που δεν λειτουργούν στο κατάλληλο κέντρο απόρριψης αποβλήτων. Τα υλικά συσκευασίας του προϊόντος είναι ανακυκλώσιμα. Απορρίψτε τη συσκευασία με τρόπο φιλικό προς το περιβάλλον, ώστε η αποκομιδή της να πραγματοποιηθεί από την υπηρεσία συλλογής ανακυκλώσιμων υλικών.

ΠΕΡΙΒΑΛΛΟΝ

Σημασία του διαγεγραμμένου τροχοφόρου κάδου απορριμμάτων:



Μην απορρίπτετε ηλεκτρικές συσκευές μαζί με αδιαχώριστα αστικά απορρίμματα - χρησιμοποιήστε διαφορετικές εγκαταστάσεις αποκομιδής. Επικοινωνήστε με τον κατάλληλο φορέα τοπικής αυτοδιοίκησης για πληροφορίες σχετικά με τα διαθέσιμα συστήματα αποκομιδής καθώς, εάν απορριφθούν ηλεκτρικές συσκευές σε χώρους υγειονομικής ταφής ή χωματερές, ενδέχεται να εισρεύσουν επικίνδυνες ουσίες στα υπόγεια ύδατα και να εισχωρήσουν στην τροφική αλυσίδα, βλάπτοντας την υγεία και την ευεξία σας.

Όταν αντικαθιστάτε τις παλιές συσκευές με νέες, ο πωλητής λιανικής είναι υποχρεωμένος από τον νόμο να παραλάβει την παλιά συσκευή σας τουλάχιστον για αποκομιδή, δωρεάν.

5. Προδιαγραφές συσκευής

ΤΕΧΝΙΚΑ ΧΑΡΑΚΤΗΡΙΣΤΙΚΑ	
Ονομαστική τάση	220-240 V~
Ονομαστική συχνότητα	50/60Hz
Ονομαστική ισχύς	36W
Θερμοκρασία περιβάλλοντος κατά τη λειτουργία	-10°C~40°C
Κλάση ηλεκτρικής προστασίας	II
Κατάλληλη για μέγεθος δωματίου	< 45 m ²
Συντελεστής ροής καθαρού αέρα (CADR)	360 m ³ /h

6. Συντήρηση/Καθαρισμός

- 1) Πρέπει να επισκευάζεται από επαγγελματίες.
- 2) Βεβαιωθείτε ότι απενεργοποιήσατε τη μονάδα και ότι την αποσυνδέσατε από το ρεύμα πριν από το σέρβις, τη μετακίνηση, τον καθαρισμό της μονάδας και την αφαίρεση του φίλτρου.
- 3) Μην εναλλάσσετε τις γραμμές ρεύματος χωρίς έγκριση.
- 4) Βεβαιωθείτε ότι αποσυνδέσατε τη μονάδα από την τροφοδοσία, όταν δεν πρόκειται να τη χρησιμοποιήσετε για πολύ χρόνο.

7. Διάφορα (σέρβις, επισκευές, εγγύηση κ.λπ.)

1. Η επισκευή του προϊόντος να γίνεται μόνο από κατάλληλα καταρτισμένα άτομα.
2. Αυτό το ηλεκτρικό προϊόν συμμορφώνεται με τις σχετικές απαιτήσεις ασφαλείας.
Οι επισκευές πρέπει να πραγματοποιούνται μόνο από κατάλληλα καταρτισμένα άτομα, με τη χρήση αυθεντικών ανταλλακτικών, διαφορετικά, ενδέχεται να θέσουν τον χρήστη σε σημαντικό κίνδυνο.
3. Επικοινωνήστε με το κατάστημα αγοράς του προϊόντος για παροχή υπηρεσιών μετά την πώληση.

FR

ES

PT

IT

EL

PL

RO

EN

Η Adeo Services προσφέρει εγγύηση κατασκευαστή για τα προϊόντα της.

> Πεδίο εφαρμογής της εγγύησης κατασκευαστή Adeo Services:

Τα προϊόντα της Adeo Services έχουν σχεδιαστεί και κατασκευαστεί για να προσφέρουν ποιοτικές επιδόσεις κατά τη φυσιολογική χρήση. Εάν ένα προϊόν παρουσιάσει ελάττωμα κατά τη διάρκεια της περιόδου εγγύησης υπό φυσιολογική χρήση, η Adeo Services ευθύνεται για την επισκευή ή την αντικατάστασή του.

Η εγγύηση της Adeo Services καλύπτει την επισκευή ή την αντικατάσταση (κατά τη διακριτική ευχέρεια της Adeo Services) της συσκευής σας που διατίθεται από την Adeo Services, σε περίπτωση εμφάνισης ελαττώματος των υλικών ή κατασκευαστικού ελαττώματος κατά τη διάρκεια της περιόδου εγγύησης. Σε περίπτωση μη διαθεσιμότητας ενός εξαρτήματος απαραίτητου για την καλή λειτουργία του προϊόντος, η Adeo Services δεσμεύεται για την αντικατάστασή του με εξάρτημα ανάλογων χαρακτηριστικών και επιπέδων απόδοσης.

Η εφαρμογή της παρούσας εγγύησης δεν επηρεάζει τα δικαιώματά σας βάσει των νομικών εγγυήσεων που προβλέπονται από τον γαλλικό αστικό κώδικα και τον γαλλικό κώδικα καταναλωτή.

> Περιπτώσεις που εξαιρούνται από την εγγύηση κατασκευαστή Adeo Services:

Η εγγύηση κατασκευαστή Adeo Services δεν ισχύει στις περιπτώσεις που αναφέρονται παρακάτω:

- Φυσιολογική φθορά του προϊόντος ή/και των εξαρτημάτων του (π.χ. ασφάλεια, ιμάντας, βούρτσα, μπαταρίες, φίλτρα, προστατευτική επίστρωση κ.λπ.).
- Τυχαία ζημιά (λόγω πτώσης του προϊόντος, χτυπήματος ή εσφαλμένης εγκατάστασης του προϊόντος).
- Ζημιά που προκλήθηκε από χρήση που δεν συμμορφώνεται με τα προβλεπόμενα που αναφέρονται στις οδηγίες χρήσης ή/και στη συσκευασία (π.χ. εσφαλμένη τάση τροφοδοσίας).
- Ζημιά που προκλήθηκε από μη τήρηση των συστάσεων συντήρησης του προϊόντος.
- Ζημιά που προκλήθηκε από εξωτερικές πηγές, όπως μεταφορά, δυσμενείς καιρικές συνθήκες, διακοπή ρεύματος ή υπερτάσεις.
- Αισθητική ζημιά, συμπεριλαμβανομένων, ενδεικτικά, γρατζουνιών, γδαρσίματος ή θραύσης πλαστικών εξαρτημάτων.
- Βλάβες που οφείλονται σε ανωτέρα βία (γεγονότα πέραν του ελέγχου της Adeo Services, τα οποία είναι απρόβλεπτα κατά τη στιγμή της πώλησης του προϊόντος και τα αποτελέσματα των οποίων δεν θα μπορούσαν να αποφευχθούν με κατάλληλα μέτρα (π.χ. φυσικές καταστροφές).
 - Βλάβες που προκαλούνται από:
 - ° Αμέλεια, κακή χρήση, κακό χειρισμό ή απρόσεκτη χρήση του προϊόντος.
 - ° Χρήση που δεν συμμορφώνεται με το εγχειρίδιο χρήσης του προϊόντος.
 - ° Χρήση του προϊόντος για σκοπούς άλλους από τους συνήθεις οικιακούς σκοπούς στη χώρα όπου αγοράστηκε.
 - ° Χρήση εξαρτημάτων που δεν έχουν συναρμολογηθεί ή εγκατασταθεί σύμφωνα με τις οδηγίες συναρμολόγησης της Adeo Services.
 - ° Χρήση εξαρτημάτων και αξεσουάρ που δεν αποτελούν αυθεντικά εξαρτήματα της Adeo Services.
 - ° Ελαττωματική εγκατάσταση ή συναρμολόγηση.
 - ° Επισκευές ή τροποποιήσεις που πραγματοποιούνται από μέρη που δεν έχουν εξουσιοδοτηθεί από την Adeo Services ή δεν περιλαμβάνονται στους εξουσιοδοτημένους αντιπροσώπους της.
- Η εγγύηση δεν θα είναι, επίσης, έγκυρη, εάν ο σειριακός αριθμός ή η ετικέτα σήμανσης του προϊόντος (εφόσον το προϊόν διαθέτει ετικέτα σήμανσης) αφαιρεθεί ή αλλοιωθεί.
- Εάν η Adeo Services ενημερωθεί από τις αρμόδιες δημόσιες αρχές ότι το προϊόν έχει κλαπεί.

Οι όροι και οι προϋποθέσεις της εγγύησης της Adeo Services είναι οι εξής

- Η εγγύηση τίθεται σε ισχύ από την ημερομηνία αγοράς (ή από την ημερομηνία παράδοσης, εάν είναι μεταγενέστερη).
 - Απαιτείται η προσκόμιση της απόδειξης παράδοσης/αγοράς πριν από οποιαδήποτε παρέμβαση στη συσκευή σας στο πλαίσιο της εγγύησης.
- Να σημειωθεί ότι χωρίς την εν λόγω απόδειξη κάθε σχεδιαζόμενη εργασία θα υπόκειται σε εκτίμηση κόστους, την οποία θα πρέπει να αποδεχθεί ο πελάτης πριν από οποιαδήποτε παρέμβαση. Να φυλάσσετε την απόδειξη αγοράς ή το δελτίο αποστολής.
- Όλες οι παρεμβάσεις θα πραγματοποιούνται από την Adeo Services ή τους εξουσιοδοτημένους παρόχους υπηρεσιών της.
 - Οποιοδήποτε αντικαθιστούμενο εξάρτημα μετατρέπεται σε ιδιοκτησία της Adeo Services
 - Η επισκευή ή αντικατάσταση της συσκευής σας βάσει εγγύησης δεν παρατείνει τη διάρκεια της εγγύησης.
 - Η εγγύηση δεν επηρεάζει την άσκηση των δικαιωμάτων σας βάσει των νομικών εγγυήσεων που προβλέπονται από τον γαλλικό αστικό Κώδικα και τον γαλλικό κώδικα καταναλωτή.
 - Προκειμένου να κάνετε χρήση της παρούσας εγγύησης, επικοινωνήστε με την εταιρεία από την οποία αγοράσατε το προϊόν σας.

> **Ημερομηνία έναρξης ισχύος της εγγύησης:**

Η εγγύηση της Adeo Services τίθεται σε ισχύ από την ημερομηνία αγοράς ή την ημερομηνία παράδοσης του προϊόντος σας, όποια από τις δύο ημερομηνίες είναι μεταγενέστερη.

Η διάρκεια της εγγύησης (μηχανισμός και επιφανειακή επεξεργασία) ανέρχεται σε 2-3-5 ή 10 έτη (βλ. ένδειξη στη συσκευασία του προϊόντος) με εξαίρεση τις επεξεργασίες σε χρωματιστές επιφάνειες (άσπρο, μαύρο, γκρι), για τις οποίες η διάρκεια της εγγύησης περιορίζεται σε 2 έτη.

> **Γεωγραφικό πεδίο εφαρμογής της εγγύησης Adeo Services:**

- Η εγγύηση ισχύει στη χώρα αγοράς του προϊόντος.
- Αν χρησιμοποιήσετε τη συσκευή σας σε διαφορετική χώρα από τη χώρα αγοράς, η εγγύηση ενδέχεται να ακυρωθεί. Σε αυτήν την περίπτωση, επικοινωνήστε με την εταιρεία στη χώρα αγοράς του προϊόντος, η οποία θα εξετάσει την αξίωση εγγύησης κατά περίπτωση.



> **Τι ισχύει για την εγγύηση Adeo Services σε περίπτωση μεταπώλησης του προϊόντος:**

Σε περίπτωση μεταπώλησης του προϊόντος κατά τη διάρκεια της περιόδου εγγύησης, η εγγύηση παραμένει σε ισχύ προς όφελος του αγοραστή και μπορεί να χρησιμοποιηθεί από τον τελευταίο, με την επιφύλαξη ωστόσο:

- της προσκόμισης της αρχικής απόδειξης αγοράς του προϊόντος,
- της προσκόμισης της απόδειξης καλής λειτουργίας του προϊόντος κατά τη στιγμή της μεταπώλησης,
- της ικανοποίησης των προϋποθέσεων για τη χρήση της εγγύησης που ορίζονται στο παρόν.

Διευκρινίζεται ότι η μεταπώληση του προϊόντος δεν επηρεάζει την εναπομείνουσα περίοδο εγγύησης κατά την ημερομηνία μεταπώλησης. Συνεπώς, ο αγοραστής του μεταπωληθέντος προϊόντος μπορεί να αξιώσει την εγγύηση Adeo Services και τα οφέλη που απορρέουν από αυτήν, εντός του ορίου της εναπομένουσας ισχύος της εν λόγω εγγύησης κατά την ημερομηνία της μεταπώλησης.

1. Symbole ostrzegawcze

	Przeczytać instrukcje
	Ostrzeżenie
	Urządzenie Klasy II

2. Ogólne instrukcje bezpieczeństwa

Przed rozpoczęciem użytkowania urządzenia należy dokładnie przeczytać instrukcję obsługi i zachować ją na przyszłość, a w razie potrzeby przekazać ją osobom trzecim.

OSTRZEŻENIE: Podczas korzystania z urządzeń elektrycznych należy zawsze przestrzegać podstawowych zasad bezpieczeństwa, aby zmniejszyć ryzyko pożaru, porażenia prądem elektrycznym i obrażeń ciała.

1) Ogólne zasady

- Nie obsługiwać urządzenia mokrymi rękami.
- Nie należy naciskać zbyt mocno na panel sterowania w górnej części urządzenia.
- Nie umieszczać żadnych przedmiotów na urządzeniu.
- Nie wolno wkładać przedmiotów do wlotu i wylotu powietrza.
- Nigdy nie należy używać oczyszczaczy powietrza w miejscach, gdzie występują łatwopalne i palne gazy.
- Unikać długotrwałego bezpośredniego nasłonecznienia.
- Nie używać w miejscach, gdzie jest wilgotno i łatwo o kontakt z wodą, np. łazienki.
- Nigdy nie stawiać urządzenia na pochyłym lub nierównym podłożu.
- Nie używać urządzenia w środowisku, w którym używany jest olej lub wytwarzany jest dym, na przykład w kuchni.
- Nie używać tego urządzenia na zewnątrz pomieszczeń.
- Nie należy zmieniać długości przewodu zasilającego ani używać przedłużacza do zasilania urządzenia.
- Nie należy używać tego samego gniazdka z innymi urządzeniami elektrycznymi. Nieodpowiednia moc zasilania może spowodować pożar lub porażenie prądem.
- Urządzenie może być używane przez dzieci w wieku od 8 lat oraz osoby o ograniczonych zdolnościach fizycznych, sensorycznych lub umysłowych, a także osoby nieposiadające doświadczenia i niedysponujące odpowiednią wiedzą, jeśli są pod nadzorem osoby odpowiedzialnej za ich bezpieczeństwo lub zostały poinstruowane na temat bezpiecznego użytkowania urządzenia i w pełni rozumieją wiążące się z nim zagrożenia.

- Dzieci nie powinny bawić się urządzeniem.
- Dzieci nie powinny czyścić i konserwować urządzenia bez nadzoru.
- (dotyczy krajów europejskich).
- To urządzenie nie jest przeznaczone do użytku przez osoby (w tym dzieci) z ograniczonymi zdolnościami fizycznymi, sensorycznymi lub umysłowymi, lub nieposiadającymi doświadczenia i osoby niedysponujące odpowiednią wiedzą, chyba że są pod nadzorem osoby odpowiedzialnej za ich bezpieczeństwo lub zostały poinstruowane na temat bezpiecznego użytkowania urządzenia. (ma zastosowanie do innych krajów z wyjątkiem krajów europejskich).
- Pilnować dzieci, aby nie bawiły się tym urządzeniem.
- Nigdy nie umieszczać urządzenia w obszarze, w którym znajdują się łatwopalne i palne gazy.
- Jeśli wokół urządzenia nagromadzi się palny gaz, może to spowodować pożar.
- Jeśli urządzenie zostanie przewrócone podczas użytkowania, należy natychmiast je wyłączyć i odłączyć od sieci elektrycznej. Sprawdzić wzrokowo urządzenie, aby upewnić się, że nie ma żadnych uszkodzeń. Jeśli istnieje podejrzenie o uszkodzeniu urządzenia należy skontaktować się z technikiem lub działem obsługi klienta w celu uzyskania pomocy.
- W czasie burzy należy odłączyć zasilanie, aby uniknąć uszkodzenia urządzenia w wyniku uderzenia pioruna.
- Nie należy kłaść przewodu pod dywanami. Nie przykrywać przewodu dywanikami, chodnikami lub innymi podobnymi nakryciami.
- Nie należy prowadzić przewodu pod meblami lub urządzeniami. Ułożyć przewód z dala od obszarów ruchu i w miejscu, w którym nie będzie można się o niego potknąć.
- To urządzenie jest przeznaczone do użytku w gospodarstwie domowym.

ROZWIĄZYWANIE PROBLEMÓW

Diagnostyka błędów	Możliwe Przyczyny	Środki Zaradcze
Oczyszczacz powietrza nie funkcjonuje.	- Urządzenie nie jest prawidłowo podłączone do zasilania lub połączenie jest wadliwe. - Zapomniano wcisnąć przycisk zasilania.	- Proszę włożyć wtyczkę do gniazdka. - Proszę wcisnąć przycisk zasilania.
Słabe efekty usuwania oleju i zapachu.	- Być może elementy filtrujące znajdują się w niewłaściwym położeniu. - Skończył się okres żywotności filtra. - Wlot powietrza jest czymś zablokowany.	- Proszę poprawnie zainstalować wszystkie elementy filtra. - Proszę zainstalować nowe elementy filtrujące. - Proszę usunąć blokadę wlotu powietrza.
Lampka sygnalizująca konieczność czyszczenia elementów filtra nie gaśnie.	- Być może zapomniano przycisnąć przycisk "TIMER" przez 3 sekundy po wyczyszczeniu elementów filtra.	- Po oczyszczeniu wszystkich elementów filtrujących przycisnąć przycisk "TIMER" przez 3 sekundy.
Zapach i dym są trudne do usunięcia.	- Być może elementy filtra znajdują się jeszcze w swoim opakowaniu.	- Proszę usunąć woreczki opakowaniowe z elementów filtra.

2)Bezpieczeństwo elektryczne

W przypadku uszkodzenia przewodu zasilającego musi on zostać wymieniony przez producenta, jego przedstawiciela serwisowego lub osoby o podobnych kwalifikacjach, aby uniknąć zagrożeń.

3.Szczególne zasady bezpieczeństwa

Przed przystąpieniem do czyszczenia lub innych czynności konserwacyjnych należy odłączyć urządzenie od zasilania.

4.Ochrona środowiska

Utylizacja przyjazna dla środowiska

Możesz przyczynić się do ochrony środowiska! Należy pamiętać o przestrzeganiu lokalnych przepisów: niedziałające urządzenia elektryczne należy oddać do odpowiedniego punktu utylizacji odpadów. Materiał opakowania nadaje się do recyklingu. Opakowanie należy zutylizować w sposób przyjazny dla środowiska i dostarczyć do punktu zajmującego się zbiórką surowców wtórnych.

ŚRODOWISKO

Znaczenie symbolu przekreślony kosz na śmieci:



Nie wyrzucać urządzeń elektrycznych jako nieposortowanych odpadów komunalnych, korzystać z oddzielnych punktów zbiórki. Skontaktować się z lokalnymi władzami, aby uzyskać informacje na temat dostępnych systemów zbierania odpadów, Jeśli urządzenia elektryczne usuwane są na wysypiskach śmieci, niebezpieczne substancje mogą przedostać się do wód gruntowych i dostać się do łańcucha pokarmowego, szkodząc zdrowiu i dobremu samopoczuciu.

Przy wymianie starych urządzeń na nowe, sprzedawca jest prawnie zobowiązany do bezpłatnego odbioru starego urządzenia w celu jego utylizacji.

5. Specyfikacja urządzenia

PARAMETRY TECHNICZNE	
Napięcie znamionowe	220-240 V~
Częstotliwość znamionowa	50/60Hz
Moc znamionowa	36W
Temperatura otoczenia podczas pracy	-10°C~40°C
Klasa ochrony elektrycznej	II
Nadaje się do wielkości pokoju	< 45 m ²
Natężenie przepływu czystego powietrza (CADR)	360 m ³ /h

6. Konserwacja/czyszczenie

- 1) Urządzenie musi być naprawiane przez wykwalifikowany personel.
- 2) Przed przystąpieniem do serwisowania, przenoszenia, czyszczenia i wyjmowania filtra należy wyłączyć urządzenie i odłączyć wtyczkę od zasilania.
- 3) Nie wolno wymieniać przewodów zasilających bez zezwolenia.
- 4) Pamiętać, aby odłączyć zasilanie, jeśli urządzenie nie jest używane przez dłuższy czas.

7. Inne (Serwis, naprawa, gwarancja itp....)

1. Naprawę produktu należy zlecić wykwalifikowanej osobie.
2. Ten produkt elektryczny jest zgodny z odpowiednimi wymogami bezpieczeństwa.
Naprawy powinny być wykonywane wyłącznie przez wykwalifikowane osoby przy użyciu oryginalnych części zamiennych, w przeciwnym razie może to spowodować znaczne zagrożenie dla użytkownika.
3. W celu skorzystania z usług posprzedażowych prosimy o kontakt z punktem sprzedaży, w którym produkt został zakupiony.

FR

ES

PT

IT

EL

PL

RO

EN

Adeo Services oferuje gwarancję producenta na swoje produkty.

> Zakres gwarancji producenta Adeo Services:

Produkty Adeo Services zostały zaprojektowane i skonstruowane w taki sposób, aby zapewnić wysoką jakość działania w normalnych warunkach użytkowania. Jeśli produkt okaże się wadliwy w okresie obowiązywania gwarancji przy normalnym użytkowaniu, Adeo Services jest odpowiedzialne za jego naprawę lub wymianę. Gwarancja Adeo Services obejmuje naprawę lub wymianę (według uznania Adeo Services) urządzenia wprowadzonego na rynek przez Adeo Services, jeżeli okaże się ono wadliwe z powodu wady materiałowej lub produkcyjnej w okresie gwarancyjnym. W przypadku niedostępności części niezbędnej do prawidłowego funkcjonowania produktu, Adeo Services zobowiązuje się do jego wymiany na część o równoważnych cechach i parametrach.

Realizacja uprawnień z tytułu niniejszej gwarancji nie narusza Twoich praw wynikających z gwarancji prawnych przewidzianych w Kodeksie Cywilnym i Kodeksie Konsumenckim.

> Wyłączenia odpowiedzialności z tytułu gwarancji producenta Adeo Services:

Gwarancja producenta Adeo Services nie ma zastosowania w przypadkach wymienionych poniżej:

- Normalnego zużycia produktu i/lub jego komponentów (np. bezpiecznika, paska, szczotek, baterii, filtrów, powłoki ochronnej, itp.)
- Przypadkowego uszkodzenia (na skutek upadku, uderzenia lub nieprawidłowej instalacji)
- Uszkodzenia wynikającego z użytkowania niezgodnego z informacjami zamieszczonymi w instrukcji obsługi i/lub opakowaniu (np. nieprawidłowe napięcie zasilania)
- Uszkodzeń spowodowanych nieprzestrzeganiem zaleceń dotyczących konserwacji produktu.
- Uszkodzeń spowodowanych przez czynniki zewnętrzne, takie jak transport, pogoda, awaria zasilania lub przepięcia.
- Uszkodzeń kosmetycznych, w tym między innymi zadrapań, otarć lub pęknięcia plastikowych elementów,
- Awarii spowodowanych przez siłę wyższą (zdarzenia poza kontrolą Adeo Services, nieprzewidywalne w momencie sprzedaży produktu, których skutków nie można było uniknąć przy zastosowaniu odpowiednich środków (np. klęski żywiołowe).
- Awarii spowodowanych przez:
 - *Niedbałe użytkowanie, niewłaściwe użycie, nieprawidłową obsługę lub nierozważne użycie produktu.*
 - Użytkowanie niezgodne z instrukcją obsługi produktu.
 - Wykorzystanie produktu do celów innych niż normalne użytkowanie w gospodarstwie domowym w kraju, w którym został on zakupiony.
 - Użycie części, które nie zostały zmontowane lub zainstalowane zgodnie z instrukcjami instalacji Adeo Services.
 - Użycie części i akcesoriów, które nie są oryginalnymi produktami Adeo Services oryginalne części.
 - Wadliwą instalację lub montaż.
 - Naprawę lub modyfikacje dokonywane przez osoby inne niż upoważnione przez Adeo Services, lub jej autoryzowanych przedstawicieli.
- Gwarancja nie będzie również obowiązywać, jeśli numer seryjny lub tabliczka znamionowa produktu (jeśli produkt posiada tabliczkę znamionową) zostaną usunięte lub uszkodzone.
- Jeżeli Adeo Services otrzyma informację od odpowiednich władz publicznych, że produkt został skradziony.

Warunki realizacji gwarancji Adeo Services są następujące:

- Gwarancja wchodzi w życie w dniu zakupu (lub w dniu dostawy, jeśli jest to data późniejsza).
- Przed wykonaniem jakichkolwiek prac przy urządzeniu w ramach gwarancji, należy przedstawić dowód dostawy/zakupu. Należy pamiętać, że bez tego dokumentu wszelkie prace będą uzależnione od wystawienia wyceny/faktury, która musi zostać zaakceptowana przez klienta przed wykonaniem jakichkolwiek prac. Prosimy o zachowanie dowodu zakupu lub dowodu dostawy.
- Wszystkie interwencje będą przeprowadzane przez Adeo Services lub przez zatwierdzonych przez Adeo usługodawców.
- Każda wymieniona część staje się własnością Adeo Services.
- Naprawa lub wymiana urządzenia w ramach gwarancji nie powoduje przedłużenia okresu gwarancji.
- Gwarancja nie narusza Twoich praw wynikających z gwarancji prawnych przewidzianych w Kodeksie Cywilnym i Kodeksie Konsumenckim.
- Aby skorzystać z tej gwarancji, należy skontaktować się ze sprzedawcą/marką, u którego zakupiono produkt.

> Data wejścia w życie gwarancji:

Gwarancja Adeo Services wchodzi w życie w dniu zakupu lub w dniu dostarczenia produktu, w zależności od tego, która z tych dat jest późniejsza.

Gwarancja dotycząca mechanizmu i obróbki powierzchni udzielana jest na okres 2-3-5 lub 10 lat (patrz informacja na opakowaniu produktu) z wyjątkiem obróbki powierzchni kolorowych (białe, czarne, szare), na które okres gwarancji ograniczony jest do 2 lat.

> Zasięg geograficzny gwarancji Adeo Services:

- Gwarancja jest ważna w kraju, w którym produkt został zakupiony.
- W przypadku korzystania z urządzenia w kraju innym niż ten, w którym zostało ono zakupione, gwarancja może zostać unieważniona. W takim przypadku należy skontaktować się z marką w kraju pochodzenia produktu, która rozpatrzy roszczenie gwarancyjne indywidualnie dla każdego przypadku.



> Co dzieje się z gwarancją Adeo Services w przypadku odsprzedaży produktu?:

W przypadku odsprzedaży produktu w okresie gwarancyjnym, zachowuje ona ważność na rzecz nabywcy i może być przez niego realizowana pod warunkiem:

- Dostarczenia oryginalnego dowodu zakupu produktu,
- Okazania dowodu prawidłowego działania produktu w momencie odsprzedaży,
- Spełnienia warunków realizacji gwarancji określonych w niniejszym dokumencie.

Stwierdza się, że odsprzedaż produktu nie ma wpływu na okres gwarancji pozostały do daty odsprzedaży. W związku z tym nabywca odsprzedawanego produktu może skorzystać z gwarancji Adeo Services w ramach limitu pozostałego okresu ważności wspomnianej gwarancji w dniu odsprzedaży.

1.Simboluri de alertă

	Citiți instrucțiunile
	Atenție
	Clasă echipament

2.Instrucțiuni de siguranță generale

Citiți cu atenție acest manual de instrucțiuni înainte de a utiliza aparatul și păstrați-l pentru referințe ulterioare și, dacă este necesar, transmiteți manualul de instrucțiuni unei terțe părți.

AVERTISMENT: Atunci când utilizați aparate electrice, trebuie respectate întotdeauna precauțiile de siguranță de bază, pentru a reduce riscul de incendiu, electrocutare și vătămare personală.

1)Informații generale

- Nu utilizați aparatul cu mâinile umede sau ude.
- Nu apăsați tare pe panoul de control din partea de sus.
- Nu așezați obiecte grele pe partea superioară a unității.
- Nu introduceți obiecte la intrarea și la evacuarea aerului.
- Nu puneți niciodată purificatoare de aer în locuri unde există gaze inflamabile și combustibile.
- Evitați lumina directă a soarelui pe termen lung.
- Nu utilizați în locuri umede sau unde poate ajunge ușor apa, cum ar fi în băi.
- Nu așezați niciodată acest aparat pe suprafețe înclinate sau neuniforme.
- Nu utilizați acest aparat în medii cu ulei și fum, cum ar fi bucătăriile.
- Nu utilizați aparatul în aer liber.
- Nu modificați lungimea cablului de alimentare și nu utilizați prelungitoare pentru alimentarea aparatului.
- Nu folosiți aceeași priză pentru mai multe aparate electrice. O sursă de alimentare necorespunzătoare poate provoca incendiu sau electrocutare.
- Acest aparat poate fi folosit de copiii cu vârsta peste 8 ani și de către persoane cu capacități fizice, senzoriale sau mentale reduse sau care nu dețin experiența și cunoștințele necesare pentru a-l utiliza, numai sub supravegherea sau îndrumarea referitoare la utilizarea aparatului în condiții de siguranță și luând la cunoștință riscurile implicate. Nu permiteți copiilor să se joace aparatul.
- Se interzice curățarea și întreținerea aparatului de către copii, fără supraveghere.
- (valabil pentru țările europene).

- Aparatul nu este destinat utilizării de către persoane (inclusiv copii) sau persoane cu capacități fizice, senzoriale sau mentale reduse sau care nu dețin experiența și cunoștințele necesare pentru a-l utiliza, decât sub supravegherea sau îndrumarea referitoare la utilizarea aparatului de către o persoană responsabilă de siguranța acestora. (valabil pentru state din afara Europei).
- Copiii trebuie supravegheați pentru a vă asigura că nu se joacă cu aparatul.
- Nu instalați aparatul într-un loc care poate fi expus la gaz inflamabil.
- Dacă se acumulează gaz inflamabil în jurul unității, acesta poate provoca un incendiu.
- Dacă aparatul se răstoarnă în timpul utilizării, opriți unitatea și deconectați-l imediat de la sursa principală de alimentare. Examinați vizual unitatea pentru a vă asigura că nu prezintă daune. Dacă bănuiți că unitatea a fost deteriorată, contactați un tehnician sau centrul servicii pentru clienți pentru asistență.
- Într-o furtună cu descărcări electrice, întrerupeți alimentarea cu energie pentru a evita deteriorarea aparatului ca urmare a fulgerelor.
- Nu treceți cablul pe sub covor. Nu acoperiți cablul cu covoare, traverse sau mijloace similare.
- Nu treceți cablul pe sub mobilă sau electrocasnice. Mențineți cablul în afara zonei de trafic și acolo unde nu reprezintă pericol de împiedicare.
- Acest aparat este destinat utilizării casnice.

DEPANAREA		
Diagnosticare defecțiuni	Motive posibile	Soluții posibile
Purificatorul de aer nu funcționează.	- Ați uitat să conectați cablurile de alimentare sau conexiunea obținută nu este în stare bună. - Ați uitat să apăsați întrerupătorul de alimentare.	- Conectați corespunzător cablul de alimentare. - Apăsați întrerupătorul de alimentare
Efecte slabe de eliminare a uleiului și mirosului.	- Componentele filtrului sunt în poziția opusă. - Durata de viață a componentelor filtrului s-a încheiat. - Orificiul de admisie a aerului este blocat de ceva.	- Instalați corect componentele filtrului. - Înlocuiți noile componente ale filtrului. - Îndepărtați obiectele din zona de admisie a aerului.
Lumina de curățare a componentelor filtrului nu se stinge.	- Nu ați apăsat butonul „TIMER” timp de 3 secunde după curățarea componentelor filtrului.	- Apăsați butonul „TIMER” timp de 3 secunde după curățarea componentelor filtrului.
Mirosul și fumul sunt greu de îndepărtat.	- Componentele filtrului sunt încă ambalate.	- Îndepărtați ambalajul componentelor filtrului.

2) Siguranța electrică

În cazul în care cablul de alimentare este deteriorat, acesta trebuie să fie înlocuit de producător, de agentul de service al acestuia sau de persoane calificate similar, pentru evitarea oricărui risc.

3. Norme specifice de siguranță

Înainte de curățare sau alte lucrări de întreținere, aparatul trebuie deconectat de la sursa de alimentare.

4. Protecția mediului

Eliminarea ecologică

Puteți contribui la protejarea mediului! Respectați reglementările locale: predați echipamentele electrice nefuncționale la un centru adecvat de eliminare a deșeurilor. Ambalajele sunt reciclabile. Aruncați ambalajele într-un mod ecologic și puneți-le la dispoziția serviciului de colectare a materialelor reciclabile.

MEDIU ÎNCONJURĂTOR

Semnificația coșului de gunoi cu roți tăiat:



Nu aruncați aparatele electrice ca deșeuri municipale nesortate. Duceți-le la punctele speciale de colectare. Contactați administrația locală pentru informații cu privire la sistemele de colectare disponibile. Dacă aparatele electrice sunt aruncate la groapa de gunoi sau în zonele de colectare de gunoi menajer, substanțele periculoase pot pătrunde în apele subterane și pot ajunge în lanțul trofic, ceea ce poate dăuna sănătății și bunăstării populației.

La înlocuirea aparatelor vechi cu altele noi, vânzătorul este obligat din punct de vedere legal să accepte aparatul vechi pentru reciclare, cel puțin în mod gratuit.

5. Specificațiile aparatului

CARACTERISTICI TEHNICE	
Tensiune nominală	220-240 V~
Frecvență nominală	50/60Hz
Putere nominală	36W
Temperatura ambiantă de funcționare	-10°C~40°C
Clasa de protecție electrică	II
Potrivit pentru dimensiunea unei camere	< 45 m ²
Debit de aer curat (CADR)	360 m ³ /h

6. Întreținere/curățare

- 1) Reparația se va efectua exclusiv de profesioniști.
- 2) Asigurați-vă că opriți și deconectați aparatul înainte de a efectua întreținerea, mutarea sau curățarea acestuia și înainte de demontarea filtrului.
- 3) Schimbarea cablurilor electrice este permisă exclusiv personalului calificat.
- 4) Deconectați aparatul atunci când nu îl utilizați pentru o perioadă lungă de timp.

7. Altele (Service, Reparații, Garanție, etc...)

1. Solicitați repararea produsului de către o persoană calificată.
2. Acest produs electric este în conformitate cu cerințele de siguranță relevante.

Reparațiile trebuie efectuate numai de către persoane calificate, utilizând piese originale,

în caz contrar, acest lucru poate constitui un risc considerabil pentru utilizator.

3. Contactați magazinul de la care ați cumpărat produsul pentru servicii post-vânzare.

1- Condițiile generale de garanție ale producătorului Adeo Services:

Adeo Services oferă o garanție de producător pentru produsele sale.

> Domeniul de aplicare a garanției producătorului Adeo Services:

Produsele Adeo Services sunt proiectate și construite pentru a oferi performanțe calitative destinate unei utilizări normale. Dacă se constată că un produs este defect pe durata perioadei de garanție în condiții normale de utilizare, Adeo Services are sarcina de a-l repara sau de a-l înlocui.

Garanția Adeo Services acoperă repararea sau înlocuirea (la latitudinea Adeo Services) echipamentului dumneavoastră pus pe piață de Adeo Services, în cazul în care se constată o defecțiune din cauza unui defect material sau de fabricare în perioada de garanție.

În cazul indisponibilității unei piese necesare bunei funcționări a produsului, Adeo Services se angajează să o înlocuiască cu o piesă cu caracteristici și niveluri de performanță echivalente.

Punerea în aplicare a acestei garanții nu pune în discuție exercitarea drepturilor dumneavoastră în temeiul garanțiilor legale prevăzute de Codul civil și de Codul consumatorului.

> Cazurile excluse din garanția producătorului Adeo Services:

Garanția producătorului Adeo Services nu se aplică în cazurile enumerate mai jos:

- Uzura normală a produsului și/sau a componentelor sale (de exemplu, ștecărul, cureaua, peria, bateriile, filtrele, stratul de protecție etc.)
- Daunele accidentale (legate de o cădere a produsului, un șoc sau o instalare defectuoasă a produsului)
- Daunele rezultate în urma unei utilizări care nu este în conformitate cu informațiile prezentate în manualul de utilizare și/sau pe ambalaj (de exemplu: tensiunea necorespunzătoare de alimentare)
- Daunele cauzate de nerespectarea recomandărilor de întreținere a produsului.
- Daunele cauzate de surse externe, cum ar fi transportul, intemperiiile, întreruperile de electricitate sau supratensiunile.
- Daunele cosmetice, inclusiv, dar fără a se limita, zgârieturi, semne sau ruperea pieselor din plastic,
- Defecțiunile cauzate de cazuri de forță majoră (eveniment care nu poate fi controlat de Adeo Service, imprevizibil în momentul vânzării produsului, ale cărui efecte nu au putut fi evitate prin măsuri adecvate (de exemplu: catastrofe naturale).
- Defecțiunile cauzate de:
 - ° O utilizare neglijentă, o utilizare incorectă, manipularea necorespunzătoare sau utilizarea imprudentă a produsului.
 - ° O utilizare care nu este conformă cu manualul de utilizare al produsului.
 - ° O utilizare a produsului în alte scopuri decât cele pentru uz casnic normale în țara în care a fost achiziționat.
 - ° Utilizarea de piese care nu sunt asamblate sau instalate în conformitate cu instrucțiunile de asamblare ale societății Adeo Services.
 - ° Utilizarea de piese și accesorii care nu sunt componente autentice ale Adeo Services.
 - ° O instalare sau o asamblare defectuoasă.
 - ° Reparații sau modificări efectuate de alte părți decât cele autorizate de Adeo Services sau de agenții săi autorizați.
- De asemenea, garanția nu va fi valabilă dacă numărul de serie sau plăcuța de identificare a produsului (dacă produsul deține o plăcuță de identificare) este retras/ă sau degradat/ă.
- Dacă Adeo Services primește din partea autorităților publice competente informații care indică faptul că produsul a fost furat.

Modalitățile de punere în aplicare a garanției Adeo Services sunt următoarele

- Garanția intră în vigoare la data achiziției (sau la data livrării, dacă aceasta este ulterioară).
- Prezentarea prealabilă a unui document justificativ de livrare / cumpărare înainte de orice intervenție asupra echipamentului dumneavoastră aflat în garanție.
Vă rugăm să rețineți că, fără această dovadă, orice lucrare care va fi efectuată va face obiectul emiterii unui deviz, care va trebui să fie acceptat de către client înainte de orice intervenție. Vă rugăm să păstrați chitanța de cumpărare sau bonul dumneavoastră de livrare.
- Toate intervențiile vor fi efectuate de Adeo Services sau de furnizorii săi de servicii autorizați.
- Orice piesă înlocuită devine proprietatea Adeo Services
- Repararea sau înlocuirea echipamentului dumneavoastră în perioada de garanție nu prelungește perioada de garanție.
- Garanția nu pune la îndoială exercitarea drepturilor dumneavoastră în temeiul garanțiilor legale prevăzute de Codul civil și de Codul consumatorului.
- Pentru a valorifica această garanție, trebuie să contactați firma de la care ați achiziționat produsul.

> Data de intrare în vigoare a garanției:

Garanția Adeo Services intră în vigoare la data achiziției sau la data de livrare a produsului dumneavoastră, reținându-se data care survine mai târziu.

Perioada de garanție (mecanism și tratament de suprafață) se acordă pentru o perioadă de 2-3-5 sau 10 ani (vezi mențiunea pe ambalajul produsului) pentru cu excepția tratamentelor de suprafață color (alb, negru, gri) a căror perioadă de garanție este limitată la 2 ani.

> Perimetrul geografic al garanției Adeo Services:

- Garanția este valabilă în țara de achiziție a produsului.
- Dacă utilizați echipamentul într-o altă țară decât cea în care l-ați achiziționat, garanția poate fi invalidată. În acest caz, vă rugăm să contactați firma din țara de origine de la care ați achiziționat produsul, care va studia cererea de garanție de la caz la caz.



> Leșirea din garanția Adeo Services în cazul revânzării produsului:

În cazul revânzării produsului pe durata perioadei sale de garanție, acesta rămâne valabilă în beneficiul cumpărătorului și poate fi pusă în aplicare de către acesta din urmă cu condiția:

- Să furnizeze în original documentul justificativ de achiziție a produsului,
- Să furnizeze dovada bunei funcționări a produsului în momentul revânzării,
- Să îndeplinească condițiile de punere în aplicare a garanției expuse în cadrul prezentului document

Se precizează faptul că revânzarea produsului nu afectează perioada de garanție rămasă la data revânzării. Astfel, cumpărătorul produsului revândut poate solicita să beneficieze de garanția Adeo Services în limita perioadei de valabilitate rămasă din garanția în cauză la data revânzării.

1.Warning symbols

	Read the instructions
	Caution
	Class II Equipment

2. General Safety Instructions

Read this instruction manual thoroughly before using the appliance and save it for future reference and if necessary pass the instruction manual on to a third party.

WARNING: When using electrical appliance, basic safety precautions should always be followed to reduce the risk of fire, electrical shock and personal injury.

1) General

Do not operate with wet hands.

Do not press hard control panel of the top.

Do not load things on top of the unit.

Do not insert things to the air inlet and outlet.

Never put air purifiers to the place where there is flammable and combustible gas.

Avoid long-term direct sunshine.

Do not use at the place where is humid and easy to contact water, such as bathrooms.

Never place this machine on inclined or uneven surfaces.

Do not use this machine at environment with oil and smoke, such as kitchens.

Do not use this machine at outdoors.

Do not modify the length of the power cord or use an extension cord to power the unit.

Do not share a single outlet with other electrical appliances. Improper power supply can cause fire or electrical shock.

This appliance can be used by children aged from 8 years and above and person with reduced physical, sensory or mental capabilities or lack of experience and knowledge if they have been given supervision or instruction concerning use of the appliance in a safe way and understand the hazards involved. Children

shall not play the appliance. Cleaning and user maintenance shall not be made by children without supervision.(be applicable for the European Countries).

This appliance is not intended for use by persons (including children) with reduced physical, sensory or mental capabilities or lack of experience and knowledge, unless they have been given supervision or instruction concerning use of the appliance by a person responsible for their safety. (be applicable for other countries except the European Countries)

Children should be supervised to ensure that they do not play with the appliance. Do not install the appliance in a location that may be exposed to combustible gas. If combustible gas accumulates around the unit, it may cause fire.

If the appliance is knocked over during use, turn off the unit and unplug it from the main power supply immediately. Visually inspect the unit to ensure there is no damage. If you suspect the unit has been damaged, contact a technician or customer service for assistance.

In a thunderstorm, the power must be cut off to avoid damage to the machine due to lightning.

Do not run cord under carpeting. Do not cover cord with throw rugs, runners, or similar coverings.

Do not route cord under furniture or appliances. Arrange cord away from traffic area and where it will not be tripped over.

This appliance is intended to be used in household.

TROUBLE SHOOTING

Faults Diagnosis	Possible Reasons	Possible Solutions
Air purifier does not run.	<ul style="list-style-type: none"> - Maybe forget to connect the power wires or the connection were not in good condition. - Maybe forget to press down the power switch. 	<ul style="list-style-type: none"> - Please plug in the power well. - Please press down the power switch.
Poor effects of oil and smell removal.	<ul style="list-style-type: none"> - Maybe filter components are in opposite position. - Maybe the lifetime of filter components is over. - Maybe the air inlet is stuck by something. 	<ul style="list-style-type: none"> - Please install filter components correctly. - Please replace new filter components. - Please remove the things in air inlet.
Cleaning light of filter components does not turn off.	<ul style="list-style-type: none"> - Maybe does not press "TIMER" button for 3 seconds after cleaning filter components. 	<ul style="list-style-type: none"> - Press "TIMER" button for 3 seconds after cleaning filter components.
Smell and smoke is hard to remove.	<ul style="list-style-type: none"> - Maybe filter components are still in packaging bags. 	<ul style="list-style-type: none"> - Please remove packaging bags of filter components.

2) Electrical safety

If the supply cord is damaged, it must be replaced by the manufacturer, its service agent or similarly qualified persons in order to avoid a hazard.

3. Specific Safety Rules

Prior to cleaning or other maintenance, the appliance must be disconnected from the supply mains.

4. Environmental protection

Environment friendly disposal

You can help protect the environment!

Please remember to respect the local regulations: hand in the non-working electrical equipments to an appropriate waste disposal centre. The packaging material is recyclable. Dispose of the packaging in an environmentally friendly manner and make it available for the recyclable material collection-service.

ENVIRONMENT

Meaning of crossed-out wheeled dustbin:



Do not dispose of electrical appliances as unsorted municipal waste, use separate collection facilities. Contact your local government for information regarding the collection systems available. If electrical appliances are disposed of in landfills or dumps, hazardous substances can leak into the groundwater and get in the food chain, damaging your health and well-being.

When replacing old appliances with new ones, the retailer is legally obligated to take back your old appliance for disposals at least free of charge.

5. Appliance specifications

TECHNICAL CHARACTERISTICS	
Rated voltage	220-240 V~
Rated frequency	50/60Hz
Rated wattage	36W
Ambient operating temperature	-10°C~40°C
Electrical protection class	II
Suitable for a room size	< 45 m ²
Clean air flow rate (CADR)	360 m ³ /h

6. Maintenance /cleaning

- 1) Must be repaired by professionals.
- 2) Be sure to turn off unit and unplug power before servicing, moving, cleaning unit and removing filter.
- 3) Do not exchange power lines without authorization.
- 4) Be sure to unplug power when not using unit for a long time.

7. Others (Service, Repairing, Guarantee, etc ...)

1. Have your product repaired by a qualified person.
2. This electric product is in accordance with the relevant safety requirements. Repairs should only be carried out by qualified persons using original spare parts, otherwise this may result in considerable danger to the user.
3. Please contact the store which you bought the product for after sale services.

Adeo Services offers a manufacturer warranty on its products.

> The scope of the Adeo Services manufacturer warranty:

Adeo Services products are designed and built to provide quality performance for normal use. If a product proves to be defective during the warranty period under normal use, it is Adeo Services' responsibility to repair or replace it. The Adeo Services warranty covers the repair or replacement (at the discretion of Adeo Services) of your device marketed by Adeo Services if it proves to be defective due to a material or manufacturing defect during the warranty period. In case of unavailability of a part required for proper functioning of the product, Adeo Services commits to replacing it with a part of equivalent characteristics and performance levels

The implementation of this warranty does not affect the exercise of your rights under the legal warranties provided by the civil code and the consumer code.

> Cases excluded from the coverage of the Adeo Services manufacturer warranty:

The Adeo Services manufacturer warranty is not intended to apply in the cases listed below:

- Normal wear and tear of the product and/or its components, (e.g. fuse, belt, brush, batteries, filters, protective coating, etc.)
- Accidental damage (due to dropping the product, impact or improper installation of the product)
- Damage resulting from use that does not comply with the information in the user manual and/or packaging (e.g. incorrect power supply voltage)
- Damage caused by failure to comply with the product maintenance recommendations.
- Damage caused by external sources such as transportation, weather, power failure or power surges.
- Cosmetic damage, including, but not limited to, scratches, scuffs, or broken plastic components,
- Failures caused by Acts of God (events beyond the control of Adeo Services, unforeseeable at the time of sale of the product and the effects of which could not be avoided by appropriate measures (e.g. natural disasters).
- Failures caused by:
 - ° *Negligent use, misuse, mishandling or careless use of the product.*
 - ° *Use not in accordance with the product user manual.*
 - ° *Use of the product for purposes other than normal domestic use in the country where it was purchased.*
 - ° *Use of parts that are not assembled or installed in accordance with Adeo Services installation instructions.*
 - ° *Use of parts and accessories that are not genuine Adeo Services components.*
 - ° *Faulty installation or assembly.*
 - ° *Repairs or modifications performed by parties other than those authorized by Adeo Services or its authorized agents.*
- The warranty will also not be valid if the serial number or the nameplate of the product (if the product has a nameplate) is removed or defaced.
- If Adeo Services receives information from competent public authorities that the product has been stolen.

> What are the terms and conditions for implementing the warranty?

The terms and conditions for implementing the Adeo Services warranty are as follows

- The warranty takes effect on the date of purchase (or on the date of delivery if later).
- A proof of delivery/purchase is required prior to performing any operation on your device under warranty. Please note that without this proof, any work to be done will be subject to an estimate, which must be accepted by the customer before any work can be done. Please keep your purchase receipt or delivery note.
- All work will be performed by Adeo Services or its authorized service providers.
- Any replaced part becomes the property of Adeo Services
- The repair or replacement of your device under warranty does not extend the warranty period.
- The warranty does not affect the exercise of your rights under the legal warranties provided by the civil code and the consumer code.
- To make use of this warranty, you must contact the brand company from which you purchased your product.

> Date of entry into force of the warranty:

The Adeo Services warranty takes effect on the date of purchase or the date of delivery of your product, whichever is later.

The duration of the guarantee (mechanism and surface treatment) is set at 2-3-5 or 10 years (see statement on the product packaging) with the exception of colour surface treatments (white, black, grey...) whose guarantee is limited to a duration of 2 years.

> Geographic scope of Adeo Services warranty:

- The warranty is valid in the country of purchase of the product.
- If you use your device in a country other than the one in which you purchased it, the warranty may be invalidated. In this case, please contact the brand company in the country of origin where you purchased the product who will study the warranty claim on a case by case basis.

> Fate of Adeo Services warranty in case of resale of the product:

In case of resale of the product during its warranty period, the warranty remains valid for the benefit of the buyer and can be implemented by the latter provided however:

- That the proof of original purchase of the product is brought along,
- That the proof of proof of proper functioning of the product at the time of the resale is brought along,
- That the terms and conditions of implementation of the warranty as detailed within the present document are met.

It is specified that the resale of the product has no effect on the warranty period remaining at the date of resale. Thus, the buyer of the resold product can claim the benefit of the Adeo Services warranty within the limit of the remaining validity time of the warranty at the date of the resale.



FR: Montage / ES: Montaje / PT: Montagem / IT: Montaggio / EL: Συναρμολόγηση /
PL: Montaż / RO: Montaj / EN: Assembly /

1

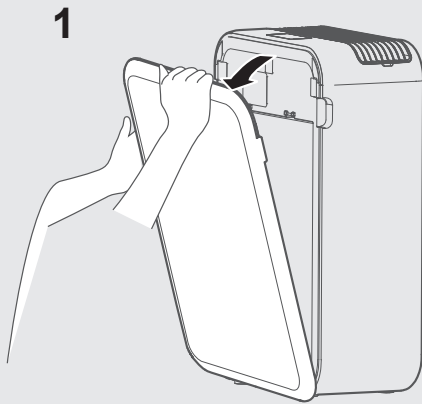

2

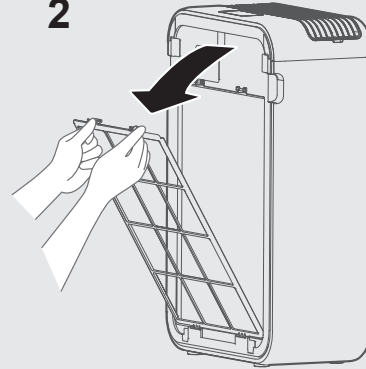

3

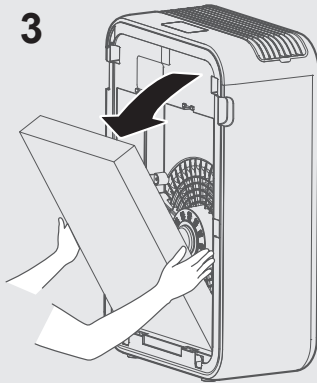

4

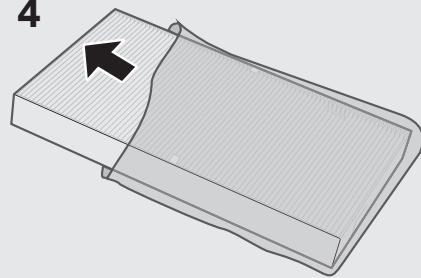

5

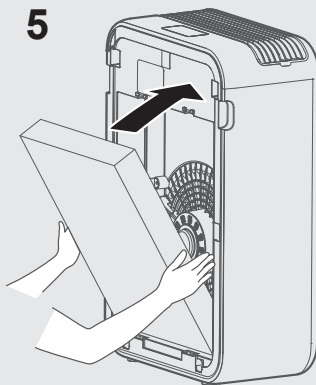

6



7

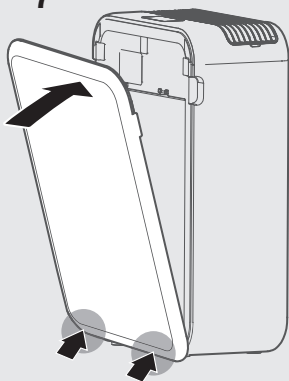



FR: Utilisation / ES: Utilización / PT: Utilização / IT: Uso / EL: Χρήση /
PL: Użytkowanie / RO: Utilizare / EN: Use /

4

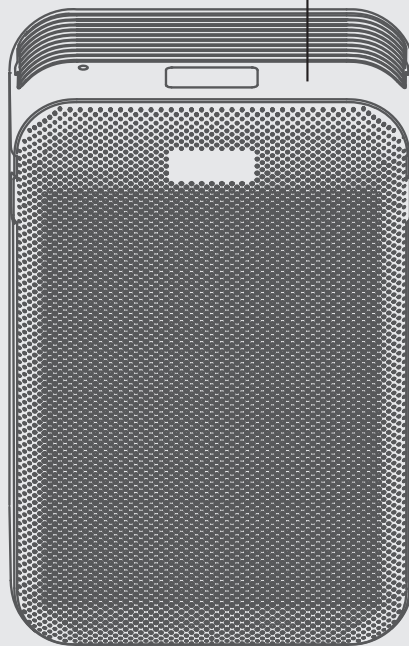
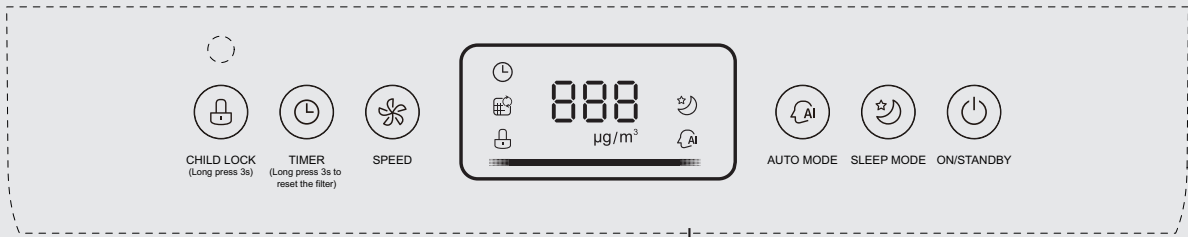
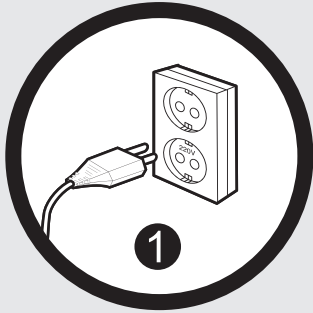



FR: Utilisation / ES: Utilización / PT: Utilização / IT: Uso / EL: Χρήση /
 PL: Użytkowanie / RO: Utilizare / UA: Використання / KZ: пайдалану /
 RU: выкарыстоўваць / EN: Use

5

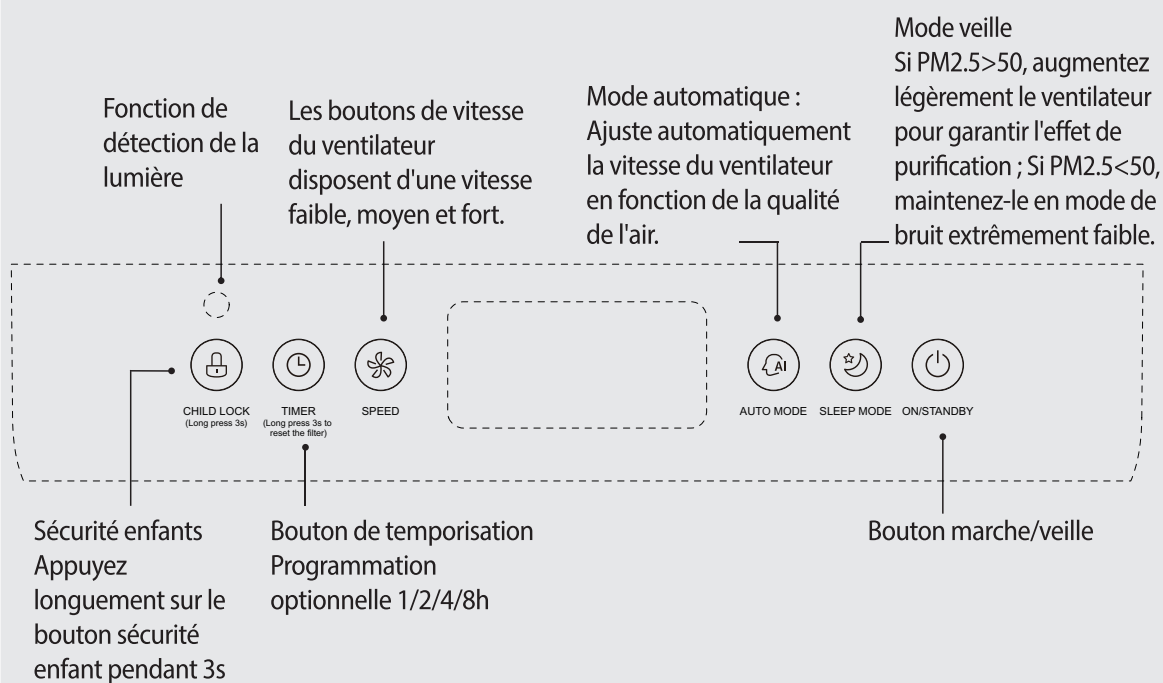

Panneau d'affichage

Invitation à la fonction de temporisation

Filtre HEPA Invite de remplacement de filtre

Sécurité enfants Invite

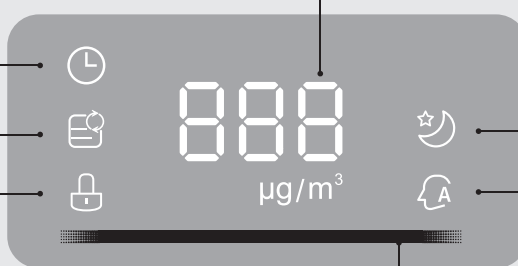

Affichage numérique des $PM_{2.5}$

Invite pour le mode veille

Invite pour le mode automatique

Témoin lumineux de la qualité de l'air

- Bleu — Qualité de l'air excellente ;
- Vert — Qualité de l'air bonne ;
- Orange — Qualité de l'air moyenne ;
- Rouge — Qualité de l'air médiocre ;



5

Función
detección de luz

Los botones de
velocidad circulación
del aire tienen las
configuraciones baja,
media y alta.

El modo automático
ajusta la velocidad de
circulación del aire
automáticamente de
acuerdo con la calidad del
aire.

Modo de espera
Si PM_{2,5} > 50, aumente
ligeramente la circulación
de aire para garantizar un
efecto purificador. Si PM_{2,5}
< 50, manténgalo en el
modo de ruido extremada-
mente bajo.



Bloqueo niños
Mantenga
presionado el botón
de bloqueo para
niños (child lock)
durante 3 segundos

Botón de temporizador
(Timing button)
Opciones de apagado
después de 1/2/4/8
horas

Botón de encendido (On)/posición de espera
(standby button)

Panel de visualización

Indicador de función
de temporización
Filtro HEPA
Aviso de sustitución
Bloqueo niños
Aviso

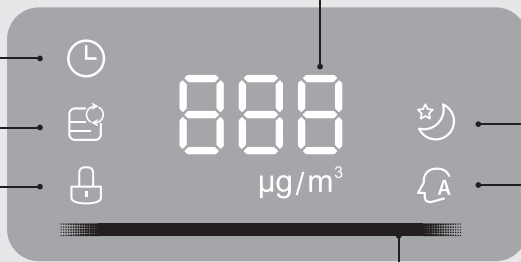

PM_{2.5} pantalla numérica

Aviso de modo de espera

Aviso de modo automático

Indicador luminoso de la calidad del aire

- Azul — Calidad del aire Excelente;
- Verde — Calidad del aire Buena;
- Naranja — Calidad del aire Media;
- Rojo — Calidad del aire Mala;



5

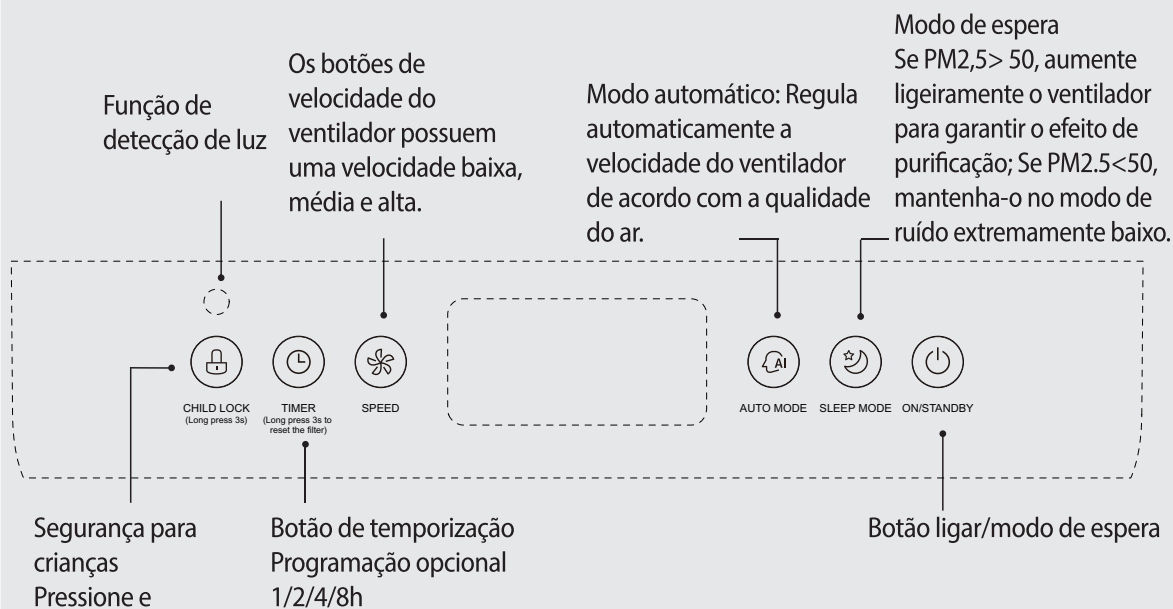

Painel de visualização





FR: Utilisation / ES: Utilización / PT: Utilização / IT: Uso / EL: Χρήση /
 PL: Użytkowanie / RO: Utilizare / EN: Use /

FR
 ES
 PT
IT
 EL
 PL
 RO
 EN

5

Modalità sonno
 Se $PM_{2.5} > 50$, aumentare un po' di più la ventilazione per assicurare l'effetto di purificazione; se $PM_{2.5} < 50$, mantenerlo in modalità di rumore bassissimo.

La modalità automatica regola la velocità di ventilazione automaticamente secondo la qualità dell'aria.

La velocità dei pulsanti di ventilazione sono bassa, media e alta.

Funzione di sensore di luce



Sicurezza bambini
 Premere a lungo sulla sicurezza bambini per 3s

Pulsante timer
 Opzione timer a 1/2/4/8h

Pulsante ON/standby

Pannello display

Simbolo funzione timer

Filtro HEPA
 Simbolo sostituzione

Sicurezza bambini
 Simbolo

PM2.5 display digitale

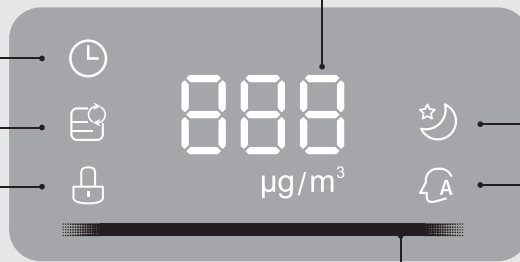

Simbolo modalità sonno

Simbolo modalità automatica

Spia qualità dell'aria

- Blu — Qualità dell'aria ottima;
- Verde — Qualità dell'aria buona;
- Giallo — Qualità dell'aria media;
- Rosso — Qualità dell'aria bassa;



5

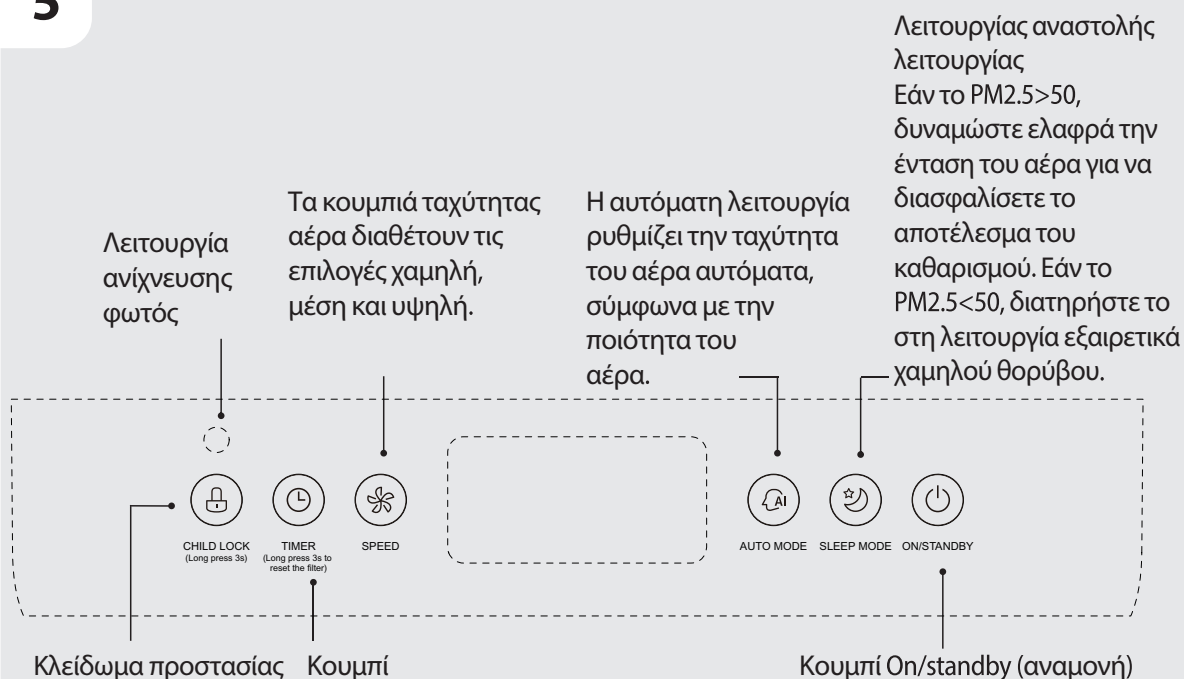

Οθόνη πίνακα

Κουμπί έναρξης λειτουργίας χρονοδιακόπτη
Φίλτρο HEPA
Κουμπί έναρξης αντικατάστασης Κλειδώμα προστασίας από παιδιά
Κουμπί έναρξης

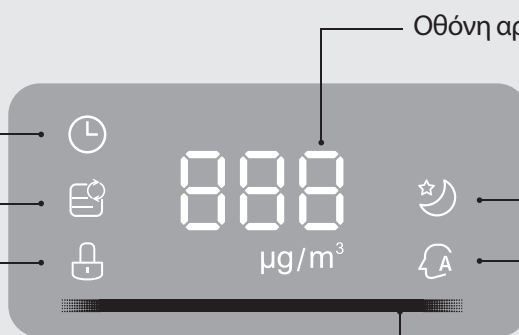

Οθόνη αριθμητικής προβολής $PM_{2.5}$

Κουμπί έναρξης λειτουργίας αναστολής λειτουργίας
Κουμπί έναρξης αυτόματης λειτουργίας

Λυχνία ένδειξης ποιότητας αέρα

- Μπλε — Ποιότητα αέρα Εξαιρετική.
- Πράσινο — Ποιότητα αέρα Καλή.
- Πορτοκί — Ποιότητα αέρα Μέτρια.
- Κόκκινο — Ποιότητα αέρα Κακή.



FR: Utilisation / ES: Utilización / PT: Utilização / IT: Uso / EL: Χρήση /
 PL: Użytkowanie / RO: Utilizare / EN: Use /

FR
 ES
 PT
 IT
 EL
PL
 RO
 EN

5

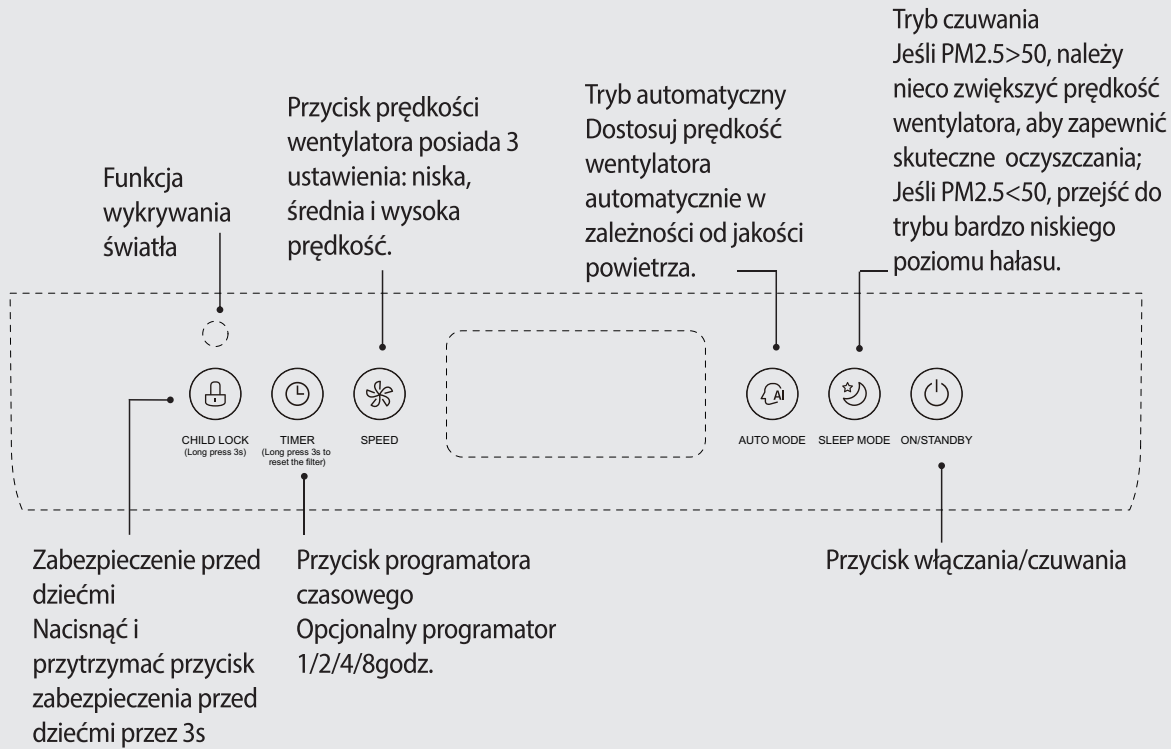

Panel wyświetlacza





5

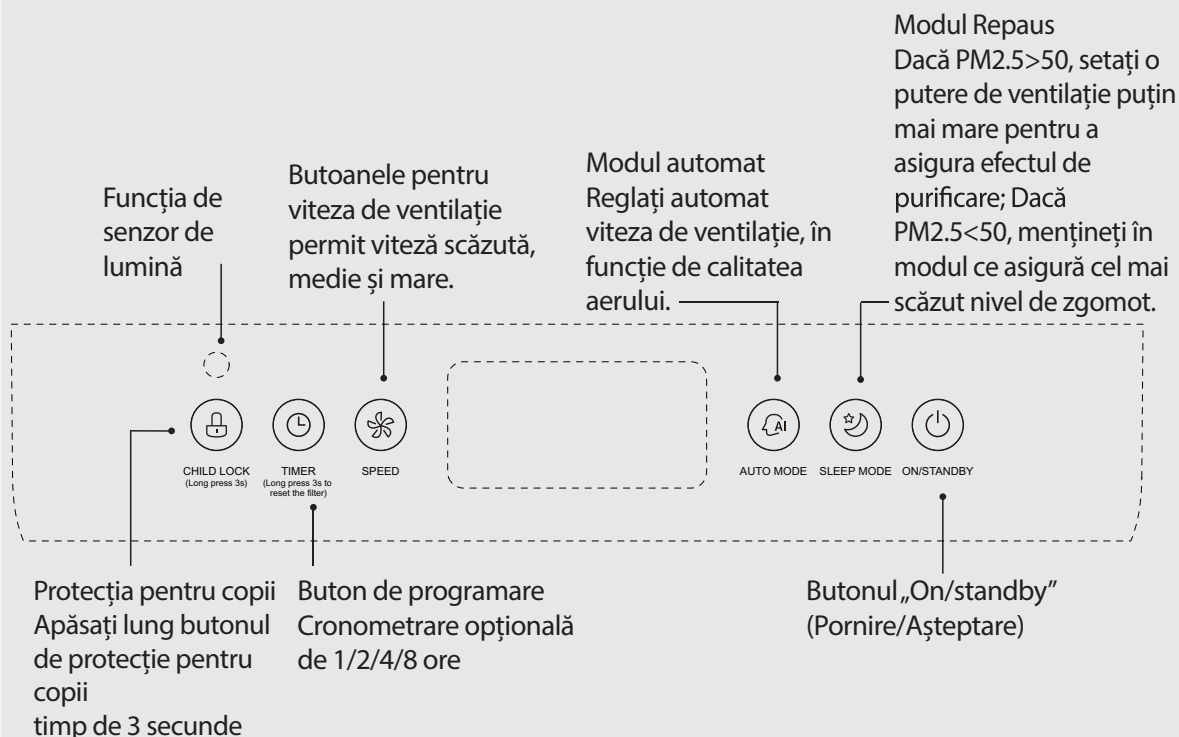

Panoul de afișare

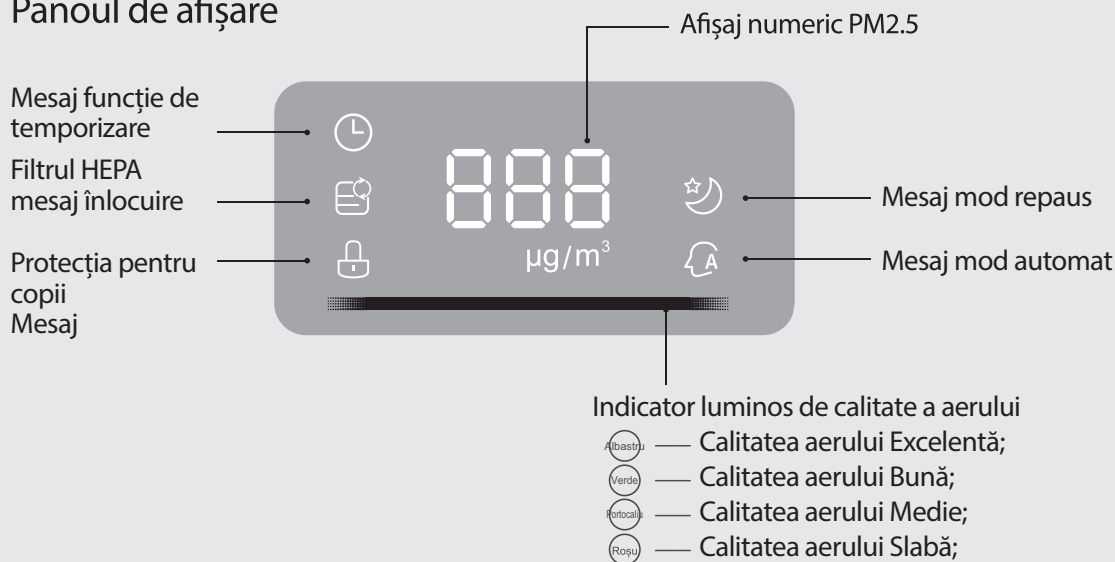



FR: Utilisation / ES: Utilización / PT: Utilização / IT: Uso / EL: Χρήση /
 PL: Użytkowanie / RO: Utilizare / EN: Use /

FR
 ES
 PT
 IT
 EL
 PL
 RO
 EN

5

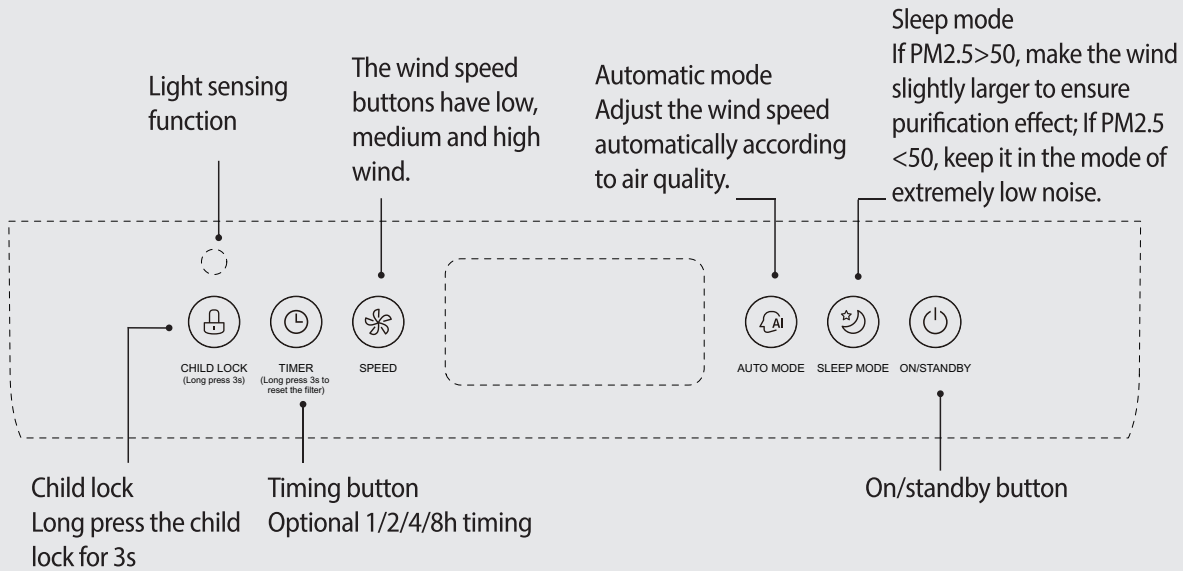

Display panel

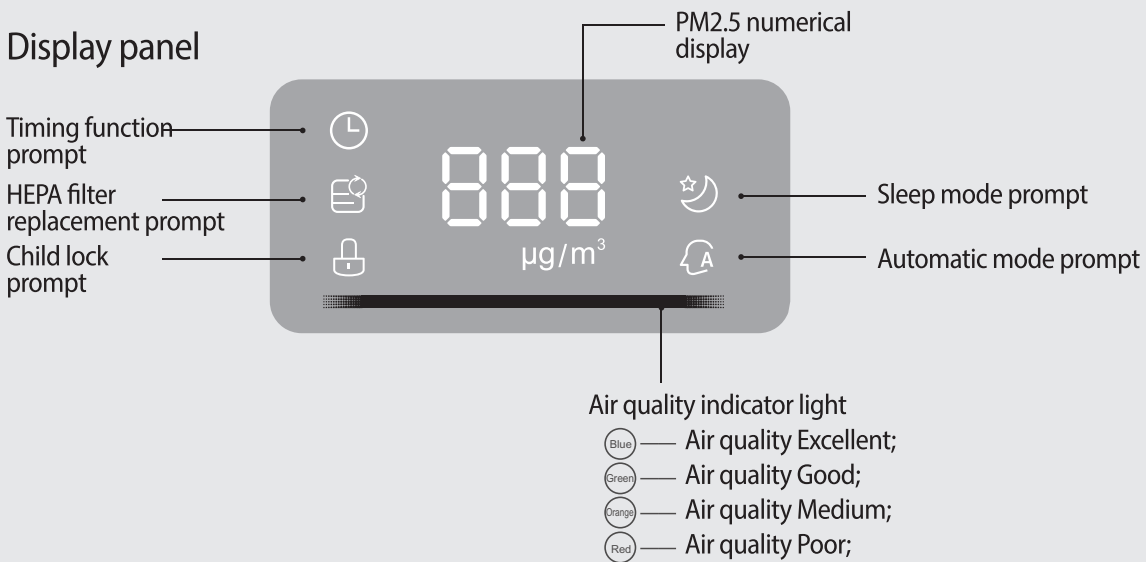



FR: Entretien / ES: Mantenimiento / PT: Manutenção / IT: Manutenzione / EL: Συντήρηση /
PL: Konserwacja / RO: Întreținere / EN: Maintenance

1



2

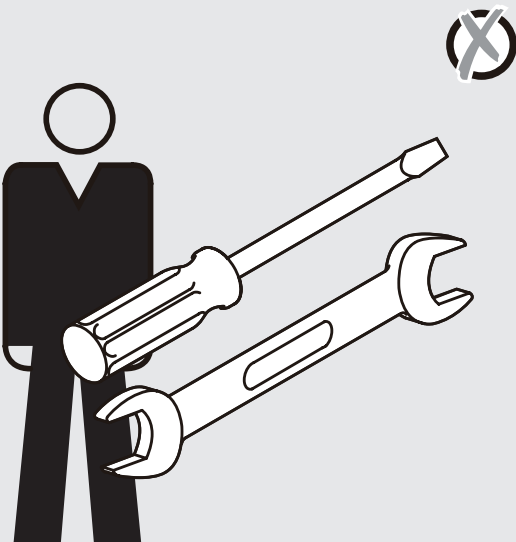

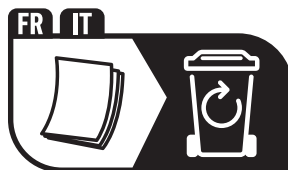

* Garantie 5 ans / 5 años de garantía / Garantia de 5 anos /
Garanzia 5 Anni / Εγγύηση 5 ετών / Gwarancja 5-letnia /
Гарантия 5 лет / Кепілдік 5 жыл / Гарантія 5 років / Ga-
ranție 5 ani / Garantia de 5 anos / 5-year guarantee

Made in China

ADEO Services - 135 Rue Sadi Carnot
CS 00001 - 59790 RONCHIN - France

EN Виробник: ТОВ "Адео Сервісез С.А.", вул. Саді Карно, CS 00001,
59790 Роншен, Франція.

Імпортер: ТОВ "Леруа Мерлен Україна", 04201 Україна, м.Київ,
вул. Полярна 17А, +380 44 498 46 00. Імпортер приймає
претензії від споживачів щодо товару, а також проводить
його ремонт, технічне і гарантійне обслуговування

Термін служби товару : 5 років