

geolia

3
YEAR
Warranty*

**GEOLIA
DRIP KIT
40 PLUS**

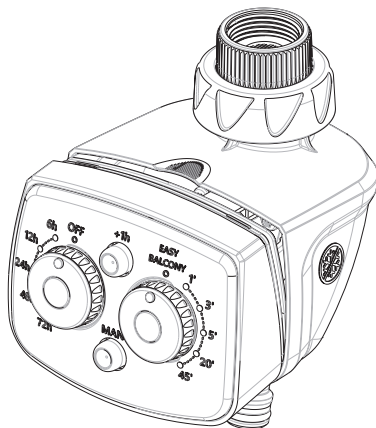

GF33491617
EAN CODE : 3276007718898

FR NOTICE POUR
PROGRAMMATEUR

IT MANUALE D'ISTRUZIONI PER IL
PROGRAMMATORE

UA ІНСТРУКЦІЯ З ЕКСПЛУАТАЦІЇ
ПРОГРАМУЮЧОГО ПРИСТРОЮ

ES INSTRUCCIONES PARA
PROGRAMADOR

EL ΠΡΟΕΙΔΟΠΟΙΗΣΗ ΓΙΑ
ΠΡΟΓΡΑΜΜΑΤΙΣΤΗ

RO INSTRUCȚIUNI DE UTILIZARE
PENTRU DISPOZITIVUL DE
PROGRAMARE

PT MANUAL PARA
PROGRAMADOR

PL INSTRUKCJA OBSŁUGI
STEROWNIKA

EN INSTRUCTIONS FOR
CONTROL UNIT

UA Виробник: ТОВ «Адео Сервісес СА», вул. Саї Карно, С5 00001,
39700 Роквіль, Франція. Імпортер: ТОВ «Лерей Мерлін Україна»,
04071 Україна, м.Київ, вул. Полторака 17А, +380-44-498 46 00.
Імпортер приймає претензії від споживачів щодо товару, а також
проводить його ремонт, технічне обслуговування.

ZA Imported by Adeo South Africa (PTY) LTD/A Leroy Merlin, Hosted
in Leroy Merlin Fourways Store, 35 Rooz Street, Wilkoppen Ext 97,
Sandton, 2191, Johannesburg, Gauteng, South Africa

Traduction de la version originale du mode d'emploi / Traducción de las Instrucciones originales / Tradução das Instruções Originais / Traduzione delle istruzioni originali / Μετάφραση
πρωτότυπου οδηγίου / Tłumaczenie instrukcji oryginalnej / Переклад оригінальної інструкції / Traducerea instrucțiunilor originale / Original Instructions



Préface

IMPORTANT ! AFIN QUE CE PRODUIT VOUS APORTE ENTIÈRE SATISFACTION LORS DU MONTAGE, DE L'UTILISATION ET DE L'ENTRETIEN, NOUS VOUS CONSEILLONS DE LIRE ATTENTIVEMENT CETTE NOTICE AVANT D'UTILISER CE PRODUIT. RESPECTEZ LES MISES EN GARDE DE SÉCURITÉ ÉLÉMENTAIRES QU'ELLE CONTIENT ET CONSERVEZ-LA PRÉCIEUSEMENT.



Prefacio

¡IMPORTANTE! PARA QUE ESTE PRODUCTO LE DEJE PLENAMENTE SATISFECHO, DURANTE EL MONTAJE, LA UTILIZACIÓN Y EL MANTENIMIENTO, LE ACONSEJAMOS QUE LEA ATENTAMENTE ESTAS INSTRUCCIONES ANTES DE UTILIZAR ESTE PRODUCTO. RESPETE LAS ADVERTENCIAS BÁSICAS RELATIVAS A LA SEGURIDAD DEL MANUAL Y CONSÉRVELAS CUIDADOSAMENTE.



Prefácio

IMPORTANTE! PARA GARANTIR QUE ESTE PRODUTO LHE FORNECE TOTAL SATISFAÇÃO NA MONTAGEM, NA UTILIZAÇÃO E NA MANUTENÇÃO, ACONSELHAMOS QUE LEIA CUIDADOSAMENTE ESTE MANUAL ANTES DE UTILIZAR O PRODUTO. RESPEITE OS AVISOS DE SEGURANÇA BÁSICOS DO MESMO E CONSERVE-O PARA CONSULTA FUTURA.



Introduzione

IMPORTANTE! PER IL MONTAGGIO, L'USO E LA MANUTENZIONE CORRETTI SI CONSIGLIA DI LEGGERE ATTENTAMENTE IL PRESENTE MANUALE PRIMA DI USARE IL PRODOTTO. RISPETTARE LE AVVERTENZE DI SICUREZZA DI BASE IN ESSO CONTENUTE E CONSERVARE IL MANUALE CON CURA.



Εισαγωγή

ΣΗΜΑΝΤΙΚΟ! ΓΙΑ ΝΑ ΣΑΣ ΙΚΑΝΟΠΟΙΗΣΕΙ ΠΛΗΡΩΣ ΤΟ ΣΥΓΚΕΚΡΙΜΕΝΟ ΠΡΟΪΟΝ ΚΑΤΑ ΤΗ ΣΥΝΑΡΜΟΛΟΓΗΣΗ, ΤΗ ΧΡΗΣΗ ΚΑΙ ΤΗ ΣΥΝΤΗΡΗΣΗ ΤΟΥ, ΣΑΣ ΣΥΜΒΟΥΛΕΥΟΥΜΕ ΝΑ ΔΙΑΒΑΣΕΤΕ ΠΡΟΣΕΚΤΙΚΑ ΑΥΤΟ ΤΟ ΕΓΧΕΙΡΙΔΙΟ ΠΡΟΤΟΥ ΧΡΗΣΙΜΟΠΟΙΗΣΕΤΕ ΤΟ ΠΡΟΪΟΝ. ΑΚΟΛΟΥΘΗΣΤΕ ΤΙΣ ΕΠΙΣΗΜΑΝΣΕΙΣ ΠΕΡΙ ΒΑΣΙΚΗΣ ΑΣΦΑΛΕΙΑΣ ΠΟΥ ΠΕΡΙΧΕΙΕ ΚΑΙ ΤΗΡΗΣΤΕ ΤΙΣ ΠΙΣΤΑ.



Wstęp

WAŻNE! PRZED ROZPOCZĘCIEM MONTAŻU, UŻYTKOWANIA I KONSERWACJI PRODUKTU, ZALECAMY DOKŁADNE ZAPOZNANIE SIĘ Z NINIEJSZĄ INSTRUKCJĄ CO ZAPEWNI PEŁNĄ SATYSFAKCJĘ Z JEGO UŻYTKOWANIA. PRZESTRZEGAĆ PODSTAWOWYCH WSKAZÓWEK BEZPIECZEŃSTWA ZAWARTYCH W NINIEJSZEJ INSTRUKCJI I PRZECHOWYWAĆ JĄ W BEZPIECZNYM MIEJSCU.



Вступ

ВАЖЛИВО! ЩОБ У ВАС НЕ ВИНИКАЛО ПРОБЛЕМ ПІД ЧАС ВСТАНОВЛЕННЯ, ЕКСПЛУАТАЦІЇ ТА ОБСЛУГОВУВАННЯ ПРИСТРОЮ, МИ РАДИМО ВАМ УВАЖНО ПРОЧИТАТИ ЦЕЙ ПОСІБНИК ПЕРЕД ВИКОРИСТАННЯМ ТОВАРУ. ДОТРИМУЙТЕСЬ ОСНОВНИХ ЗАСТЕРЕЖЕНЬ ЩОДО БЕЗПЕКИ ТА ЗБЕРЕЖІТЬ ПОСІБНИК ДЛЯ ПОДАЛЬШОГО ВИКОРИСТАННЯ.



Prefață

PRECIZARE IMPORTANTĂ! PENTRU CA ACEST PRODUS SĂ ÎNDEPLINEASCĂ TOATE CERINȚELE ÎN TIMPUL MONTĂRII, UTILIZĂRII ȘI ÎNȚEȚINERII, VĂ SFĂTUIM SĂ CITIȚI CU ATENȚIE ACEST ARTICOL ÎNAINTE DE A UTILIZA ACEST PRODUS. VĂ RUGĂM SĂ RESPECTAȚI AVERTISMENTELE DE SIGURANȚĂ ELEMENTARE DIN ACEST MANUAL ȘI SĂ PĂSTRAȚI MANUALUL PENTRU CONSULTĂRI ULTERIOARE.



Preface

IMPORTANT! IN ORDER FOR THIS PRODUCT TO PROVIDE YOU WITH COMPLETE SATISFACTION UPON SET-UP, USE, AND MAINTENANCE, WE RECOMMEND THAT YOU CAREFULLY READ THIS MANUAL BEFORE USING THE PRODUCT. PLEASE OBSERVE THE BASIC SAFETY WARNINGS WITHIN, AND KEEP THE MANUAL FOR FUTURE REFERENCE.



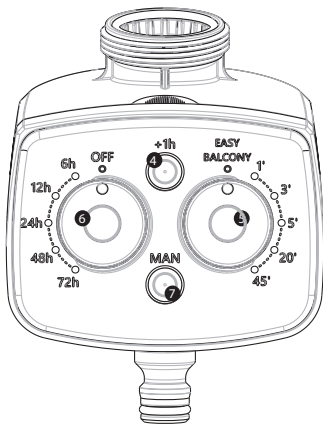
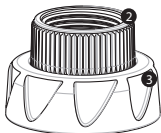

PROGRAMS
25

1

FR: Joint avec filtre
ES: Junta con filtro
PT: Guarnição com filtro
IT: Guarnizione con filtro
EL: Φλάντζα με Φίλτρο

PL: Uszczelka z filtrem
UA: Ущільнення з фільтром
RO: Garnitură cu filtru
EN: Gasket with filter

2

FR: Bague supérieure
ES: Anillo superior
PT: Aro superior
IT: Ghiera superiore
EL: Πάνω βακτύλιος

PL: Górna nasadka pierścieniowa
UA: Верхня кільцева гайка
RO: Piuliță inelară superioară
EN: Upper ring nut

3

FR: Bague extérieure
ES: Anillo exterior
PT: Aro externo
IT: Ghiera esterna
EL: Εξωτερικός βακτύλιος

PL: Zewnętrzna nasadka pierścieniowa
UA: Зовнішня кільцева гайка
RO: Piuliță inelară exterioră
EN: Outer ring nut

4

FR: Bouton pour retarder le début du premier arrosage.
ES: Botón para retrasar el inicio del primer riego.
PT: Botão para retardar o início da primeira irrigação.
IT: Pulsante per ritardare l'inizio della prima irrigazione.
EL: Κομπι για την καθυστέρηση της έναρξης του πρώτου ποτίσματος.
PL: Przycisk do opóźnienia rozpoczęcia pierwszego nawadniania.
UA: Кнопка для затримки початку першого поливу.
RO: Buton pentru întârzierea inceputului primei irigații.
EN: Pushbutton to delay the start of the first irrigation.

5

FR: Bouton de réglage de la durée de l'arrosage.
ES: Botón para configurar la duración del riego.
PT: Botão para configuração da duração da irrigação.
IT: Manopola per l'impostazione della durata dell'irrigazione.
EL: Κομπι για τη ρύθμιση της διάρκειας του ποτίσματος.
PL: Pokrętło do ustawiania czasu trwania nawadniania.
UA: Поворотна ручка для встановлення тривалості поливу.
RO: Buton rotativ pentru setarea duratei irigații.
EN: Rotary knob to set the irrigation duration.

6

FR: Bouton de réglage de la fréquence d'arrosage ou d'extinction de l'arrosage.
ES: Botón para configurar la frecuencia de riego y para apagarlo.
PT: Botão para configuração das frequências de irrigação e para desligar.
IT: Manopola per l'impostazione delle frequenze d'irrigazione e per lo spegnimento.
EL: Κομπι για τη ρύθμιση της συχνότητας ποτίσματος και τη διακοπή λειτουργίας.
PL: Pokrętło do ustawiania częstotliwości nawadniania i do wyłączenia.
UA: Ручка для встановлення частоти поливу та його вимкнення.
RO: Buton rotativ pentru setarea frecvențelor de irigare și oprire.
EN: Knob to set irrigation frequencies and switching-off.

7

FR: Bouton en caoutchouc d'ouverture et de fermeture manuelle.
ES: Botón de goma para apertura y cierre manual.
PT: Botão de borracha para a abertura e o fechamento manual.
IT: Pulsante in gomma per l'apertura e chiusura manuale.
EL: Λαστιχένιο κομπι για το χειρικό/πνιγνό άνοιγμα και κλείσιμο.
PL: Gumowy przycisk do ręcznego otwierania i zamykania.
UA: Гумова кнопка для ручного відкриття й закриття.
RO: Buton din cauciuc pentru deschidere și închidere manuală.
EN: Rubber pushbutton for manual opening and closing.

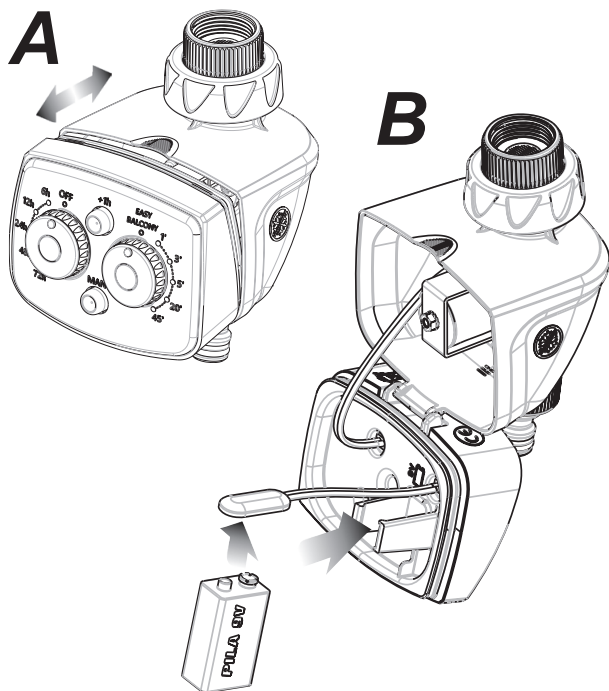



FR

ES

PT

IT

EL

PL

UA

RO

EN

INSERTION ET REMPLACEMENT DE LA PILE

Suivre les instructions décrites dans les Fig. A et B

Après l'insertion d'une pile neuve, il faut attendre au moins 10 secondes avant que le programmeur se mette en marche.

Utiliser uniquement une pile alcaline de 9V, pouvant assurer la fonctionnalité du programmeur pendant au moins 6 mois avec une utilisation continue à deux arrosages par jour.

VOTRE PROGRAMMATEUR EST ÉQUIPÉ D'UN SYSTÈME DE SÉCURITÉ CONÇU POUR INTERROMPRE LE DÉBIT D'EAU SI LA PILE EST ÉPUISEE.

RACCORDEMENT AU ROBINET

Desserrer la bague extérieure en la dévissant, puis visser la bague supérieure au robinet, en ne la serrant pas trop fort. Bloquer le tout en serrant la bague extérieure.

Ouvrir le robinet pour vérifier l'absence de fuites d'eau.

En cas de fuites, dévisser l'ensemble, contrôler si le joint intérieur est positionné correctement et répéter les opérations décrites ci-dessus. Vérifier également que le raccord de sortie est bien vissé.

**NOUS VOUS RECOMMANDONS DE CONSERVER LE PROGRAMMATEUR À L'ABRI DE LA PLUIE ET DE LA LUMIÈRE DIRECTE DU SOLEIL.
NE PAS ENTERRER DANS DES REGARDS.**

PROGRAMMATION DE L'ARROSAGE

Pour régler la fréquence de l'arrosage, tourner le bouton de gauche jusqu'à la valeur désirée (6, 12, 24, 48 ou 72 heures). Pour régler la durée de l'arrosage, tourner le bouton de droite jusqu'à la valeur désirée (1, 3, 5, 20 ou 45 minutes). L'arrosage commencera 3 secondes après la dernière rotation.

FONCTION « EASY BALCONY »

Cette fonction, idéale pour arroser les plantes en pot et les haies, produit un cycle quotidien de : 6 heures d'arrosage (1 minute toutes les heures) - 6 heures d'ARRÊT - 6 heures d'arrosage (1 minute toutes les heures) - 6 heures d'ARRÊT.

MODIFICATION DE LA PROGRAMMATION

Pour modifier la fréquence de l'arrosage, tourner le bouton de gauche jusqu'à la valeur désirée (6, 12, 24, 48 ou 72 heures). Pour modifier la durée de l'arrosage, tourner le bouton de droite jusqu'à la valeur désirée (1, 3, 5, 20 ou 45 minutes).

RETARDEMENT DE L'ARROSAGE

Pour retarder le début du premier arrosage, appuyer tout de suite après la programmation (dans les 3 secondes) sur le bouton « + ». À chaque pression du bouton, vous retardez de 1 heure le début du premier arrosage (max 8 heures).





FR

ES

PT

IT

EL

PL

UA

RO

EN

FNCTION MANUELLE

En appuyant sur le bouton « **man** », le programmeur fonctionnera comme un robinet normal, en ouvrant ou en fermant le jet d'eau à chaque pression du bouton en caoutchouc.

Il sera ainsi possible d'effectuer des ouvertures ou des fermetures manuelles, en sachant que, en cas d'ouverture de l'eau, s'il n'y a pas de fermeture manuelle, le jet est interrompu automatiquement au bout d'une heure. Appuyer sur le bouton « **man** » durant un arrosage causera l'interruption immédiate de l'arrosage et l'annulation du programme réglé.

FNCTION « OFF »

Tourner le bouton sur la position « **OFF** » entraîne la fermeture immédiate du robinet, la perte de tous les programmes et donc l'arrêt du programmeur.

PERFORMANCES

Pression minimale de service : 0,5 BAR

Pression maximale de service : 8 BAR

Litres par minute aux différentes pressions

BAR	1	2	3	4	5	6
L/min	15	20	25	30	32	35

AVERTISSEMENT

- UTILISER UNIQUEMENT DE L'EAU (N'UTILISER NI SUBSTANCES CHIMIQUES, NI SOLVANTS NI LIQUIDES D'ORIGINE ALIMENTAIRE).
- LA TEMPÉRATURE DE L'EAU NE DOIT PAS DÉPASSER LES 40°C.
- SI LA TEMPÉRATURE EST TROP BASSE, NE PAS GARDER LE PRODUIT À L'EXTÉRIEUR CAR IL CRAINT LE GEL.
- IL EST DÉCONSEILLÉ D'UTILISER CE PRODUIT À L'INTÉRIEUR DES HABITATIONS.
- TOUJOURS REMPLACER LES PILES AVANT UNE LONGUE PÉRIODE D'ABSENCE.
- NE JAMAIS UTILISER LE PRODUIT SANS LE FILTRE APPROPRIÉ.
- CONTRÔLER ET NETTOYER PÉRIODIQUEMENT LE FILTRE QUI SE TROUVE À L'INTÉRIEUR DE LA BAGUE.

SERVICE APRÈS-VENTE

Votre programmeur d'arrosage GEOLIA DRIP KIT 40 PLUS a été conçu et fabriqué pour répondre, de la meilleure façon et pendant longtemps, à vos besoins en matière d'arrosage.

Afin de garantir une qualité optimale, chaque programmeur GEOLIA DRIP KIT 40 PLUS est testé individuellement ; **si malgré cela, vous rencontrez des problèmes, nous vous prions de vous adresser au point de vente où vous l'avez acheté.**

VOTRE APPAREIL EST GARANTI PENDANT 5 ANS À PARTIR DE LA DATE D'ACHAT.

Si un produit défectueux nous est retourné accompagné de son document d'achat et dans le délai indiqué ci-dessus, il sera réparé ou remplacé gratuitement, à condition que le dysfonctionnement en question soit lié à un défaut de fabrication ou un défaut du matériel et que l'appareil n'ait subi aucune modification.





FR

ES

PT

IT

EL

PL

UA

RO

EN

CONSEIL D'USAGE :

Pour un usage avec une connexion au réseau d'eau (Pression comprise entre 2 et 3 bars)

- Le réducteur de pression est à positionner en amont du programmeur
- Un nettoyage des filtres (programmeur et filtre en ligne) est à réaliser 1 fois par mois. (à ajuster en fonction de la quantité d'impuretés contenues dans l'eau et de la source d'approvisionnement).
- Un hivernage des produits est à réaliser. L'hivernage comprend : la déconnexion du programmeur de la source d'eau, rangement des tuyaux et goutteurs en attendant le printemps prochain.

EXCLUSIONS DE LA GARANTIE

La garantie ne couvre pas l'ensemble des anomalies ou incidents dus à une utilisation anormale du produit.

- L'appareil n'a pas été manipulé de manière adéquate, suivant les instructions du mode d'emploi et l'usage prévu.
- L'appareil n'a pas été mis à l'abri du gel.
- L'appareil n'est pas utilisé avec le filtre fournis.
- Les détériorations dû à un effort important sur la jonction « Programmeur / Nez de robinet »
- Les anomalies du a une mauvaise mise en place des piles ou à l'utilisation de piles défectueuses.
- Le produit a subi des réparations par le client ou une tiers partie.

Garantie de 3 ans pour les accessoires.

Programmeur garantie 5 ans.





FR

ES

PT

IT

EL

PL

UA

RO

EN

MONTAJE Y SUSTITUCIÓN DE LAS PILAS

Seguir las instrucciones ilustradas en las figuras A y B

Tras haber introducido una nueva pila es necesario esperar al menos 10 segundos antes de que el programador comience a funcionar.

Utilizar solamente 1 pila alcalina de 9 V; esta garantiza el funcionamiento del programador durante un uso continuo de al menos 6 meses con dos riegos al día.

EL PROGRAMADOR ESTÁ EQUIPADO CON UN SISTEMA PARTICULAR DE SEGURIDAD QUE INTERRUMPE EL FLUJO DE AGUA EN CASO DE DESGASTE DE LA PILA.

CONEXIÓN AL GRIFO

Afloje desenroscando el anillo exterior y luego enrosque el anillo superior en el grifo sin apretarlo mucho. Ajuste el conjunto apretando el anillo exterior. Abra el grifo para comprobar que no hay pérdidas. En caso de pérdidas, desenrosque el conjunto, controle que la junta interior esté bien colocada y repita las operaciones descritas anteriormente.

Compruebe también que el empalme de salida esté bien enroscado.

**SE RECOMIENDA COLOCAR EL PROGRAMADOR EN UN LUGAR PROTEGIDO DE LA LLUVIA Y DE LA LUZ SOLAR DIRECTA.
NO ENTERRARLO BAJO TIERRA DENTRO DE POZOS.**

PROGRAMACIÓN DEL RIEGO

Para configurar la frecuencia de riego, gire el botón izquierdo hasta el valor deseado (6, 12, 24, 48 o 72 horas). Para configurar la duración del riego, gire el botón derecho hasta el valor deseado (1, 3, 5, 20 o 45 minutos). El riego comenzará 3 segundos después de la última configuración.

FUNCIÓN "EASY BALCONY"

Esta función, ideal para regar plantas en macetas y setos, produce un ciclo diario de: 6 horas de riego (1 minuto cada hora) - 6 horas de PAUSA - 6 horas de riego (1 minuto cada hora) - 6 horas de PAUSA.

MODIFICACIÓN DE LA PROGRAMACIÓN

Para modificar la frecuencia de riego, gire el botón hasta el valor deseado (6, 12, 24, 48 o 72 horas). Para modificar la duración del riego, gire el botón derecho hasta el valor deseado (1, 3, 5, 20 o 45 minutos).

RIEGO DIFERIDO

Para retrasar el inicio del primer riego, apriete el botón "+" después de la programación (durante de 3 segundos). Cada vez que se apriete el botón, el inicio del primer riego sufrirá un retraso de 1 hora (máx. 8 horas).



FR

ES

PT

IT

EL

PL

UA

RO

EN

FUNCIÓN MANUAL

Al presionar el botón "man", el programador funcionará como un grifo normal, abriendo o cerrando el paso del agua cada vez que se presione el botón de goma.

Por lo tanto, será posible efectuar aperturas o cierres manuales, considerando que, una vez abierta el agua, en caso de no cerrarla manualmente, el suministro se interrumpirá automáticamente transcurrida una hora.

Si se presiona el botón "man" durante el riego, se provocará la interrupción inmediata del mismo y la cancelación del programa configurado.

FUNCIÓN "off"

Si se gira el botón esférico hasta la posición "off" el grifo se cerrará automáticamente, se perderá el programa que esté configurado y el programador se apagará.

PRESTACIONES

Presión mín. de funcionamiento: 0,5 BAR

Presión máx. de funcionamiento: 8 BAR

Litros por minuto con las diferentes presiones

BAR	1	2	3	4	5	6
'Lt.1	15	20	25	30	32	35

ADVERTENCIAS

- UTILICE SOLAMENTE AGUA (EVITE SUSTANCIAS QUÍMICAS, DISOLVENTES O LÍQUIDOS ALIMENTICIOS).
- LA TEMPERATURA DEL AGUA EMPLEADA NO DEBE SUPERAR LOS 40°C.
- EN CASO DE TEMPERATURAS PARTICULARMENTE BAJAS, NO LO DEJE AL DESCUBIERTO (NO SOPORTA LAS HELADAS).
- USAR ÚNICAMENTE EN EXTERIOR.
- SUSTITUYA SIEMPRE LAS PILAS ANTES DE UN LARGO PERÍODO DE AUSENCIA.
- NO LO UTILICE SIN EL RESPECTIVO FILTRO.
- CONTROLE Y LIMPIE PERIÓDICAMENTE EL FILTRO QUE SE ENCUENTRA DENTRO DEL ANILLO.

SERVICIO DE ASISTENCIA

El programador de riego GEOLIA DRIP KIT 40 PLUS ha sido diseñado y fabricado para asegurar un alto rendimiento y una larga vida útil. Para una mayor garantía de su calidad, cada programador GEOLIA DRIP KIT 40 PLUS se prueba por separado. **Si a pesar de esto se observa algún problema, contacte con el punto de venta donde lo compró.**

EL APARATO ESTÁ GARANTIZADO DURANTE 5 AÑOS A PARTIR DE LA FECHA DE COMPRA.

Los productos defectuosos acompañados del documento de compra y entregados antes del plazo indicado anteriormente serán reparados o sustituidos de forma gratuita, siempre que el defecto encontrado se pueda atribuir a defectos de fabricación o de materiales y que el aparato no haya sido modificado.



CONSEJO DE EMPLEO:

Para el uso con una conexión a la red de agua (presión comprendida entre 2 y 3 bares)

- El reductor de presión deberá colocarse por delante del programador.
- Deberá hacerse una limpieza de los filtros (programador y filtro en línea) 1 vez al mes (habrá de ajustarse en función de la cantidad de impurezas contenidas en el agua y de la fuente de aprovisionamiento).
- Los productos deberán retirarse y almacenarse durante el invierno. Esto incluye la desconexión del programador de la fuente de agua y el almacenamiento de las tuberías y de los goteros hasta la primavera siguiente.

EXCLUSIONES DE LA GARANTÍA

La garantía no cubre las anomalías o incidentes producidos por una utilización incorrecta del producto.

- El aparato no se ha manipulado correctamente, siguiendo las instrucciones del manual de usuario y el uso previsto.
- El aparato no se ha protegido de las heladas.
- El aparato no se ha utilizado con el filtro suministrado.
- Daños debidos a una fuerte tensión en la unión "Programador / Grifo".
- Averías debidas a una instalación incorrecta de las pilas o al uso de pilas defectuosas.
- El producto ha sido reparado por el cliente o un tercero.

Garantía de 3 años para los accesorios

Garantía de 5 años para el programador

FR

ES

PT

IT

EL

PL

UA

RO

EN





FR

ES

PT

IT

EL

PL

UA

RO

EN

COLOCAÇÃO DA PILHA E SUBSTITUIÇÃO

Seguir as instruções ilustradas nas Figuras A e B

Após a colocação de uma pilha nova, é necessário esperar no mínimo 10 segundos antes que o programador comece a funcionar.

Utilizar exclusivamente 1 pilha alcalina de 9V, que garante o funcionamento do programador no mínimo durante 6 meses de uso contínuo com duas regas por dia.

O SEU PROGRAMADOR ESTÁ EQUIPADO COM UM SISTEMA ESPECIAL DE SEGURANÇA CAPAZ DE INTERROMPER A DISTRIBUIÇÃO DE ÁGUA SE A PILHA ACABAR.

CONEXÃO NA TORNEIRA

Afrouxar, desaparafusando o aro externo e depois aparafusar na torneira o aro superior, apertando sem exagerar. Fechar tudo apertando o aro externo. Abrir a torneira para verificar que não há fugas. No caso de fugas desaparafusar tudo, verificar que o revestimento interno está posicionado corretamente e repetir as operações descritas acima. Verificar também que a conexão de saída está bem aparafusada.

É RECOMENDÁVEL COLOCAR O PROGRAMADOR NUM LUGAR PROTEGIDO DA CHUVA E DOS RAIOS DIRETOS DO SOL.

NÃO ENTERRAR EM POÇOS DE DESCARGA.

PROGRAMAÇÃO DA IRRIGAÇÃO

Para configurar a frequência de irrigação, gire o botão para a esquerda até ao valor desejado (6, 12, 24, 48 ou 72 horas). Para configurar a duração da irrigação, gire o botão para a direita até ao valor desejado (1, 3, 5, 20 ou 45 minutos). A irrigação terá início 3 segundos após a última rotação.

FUNÇÃO "EASY BALCONY"

Esta função, ideal para irrigar plantas em vaso e sebes, produz um ciclo diário de: 6 horas de irrigação (1 minuto por hora) - 6 horas de STOP - 6 horas de irrigação (1 minuto por hora) - 6 horas de STOP.

MODIFICAÇÃO DA PROGRAMAÇÃO

Para variar a frequência de irrigação, gire o botão até ao valor desejado (6, 12, 24, 48 ou 72 horas). Para variar a duração da irrigação, gire o botão para a direita até ao valor desejado (1, 3, 5, 20 ou 45 minutos).

REGA RETARDADA

Para retardar o início da primeira irrigação, até 3 segundos após a programação pressione o botão "+". Sempre que premir o botão, o início da primeira irrigação será atrasado 1 hora (máximo 8 horas).





FUNÇÃO MANUAL

Ao premir o botão “man” o programador irá funcionar como uma torneira normal, abrindo ou fechando a distribuição de água ao premir o botão de borracha.

Será possível realizar aberturas e fechos manuais, considerando que, no caso de abertura da água, se não for fechada manualmente, a distribuição será interrompida automaticamente após uma hora.

Premir o botão “man” durante a irrigação irá causar a interrupção imediata da própria irrigação e o cancelamento do programa configurado.

FUNÇÃO “off”

Ao virar o manípulo na posição “off” ocorrerá o fecho imediato da torneira, a perda de qualquer programa configurado e o programador será desligado.

DESEMPENHOS

Pressão mínima de funcionamento: 0,5 BAR

Pressão máxima de funcionamento: 8 BAR

Litros por minuto com as várias pressões

BAR	1	2	3	4	5	6
Lt.1	15	20	25	30	32	35

AVISOS

- UTILIZAR EXCLUSIVAMENTE COM ÁGUA (EVITAR SUBSTÂNCIAS QUÍMICAS, SOLVENTES OU LÍQUIDOS ALIMENTARES).
- A TEMPERATURA DA ÁGUA UTILIZADA NÃO DEVE SER ACIMA DE 40°C.
- NÃO DEIXAR AO AR LIVRE NO CASO DE TEMPERATURAS MUITO BAIXAS (RISCO DE CONGELAMENTO).
- NÃO É RECOMENDADO PARA UTILIZAÇÃO INTERIOR.
- SUBSTITUIR SEMPRE AS PILHAS ANTES DE UM LONGO PERÍODO DE AUSÊNCIA.
- NUNCA UTILIZAR SEM O FILTRO ESPECÍFICO.
- CONTROLAR E LIMPAR PERIODICAMENTE O FILTRO SITUADO NO INTERIOR DO ARO.

SERVIÇO DE ASSISTÊNCIA

O seu programador de rega GEOLIA DRIP KIT 40 PLUS foi desenhado e fabricado para satisfazer de forma excelente e durante um longo período de tempo as suas exigências de rega. Para maior garantia de qualidade, cada programador GEOLIA DRIP KIT 40 PLUS é testado individualmente; **se apesar disso ocorrerem problemas, pode contactar o nosso ponto de venda onde este foi comprado.**

O SEU APARELHO TEM GARANTIA DE 5 ANOS A PARTIR DA DATA DA COMPRA.

Se acompanhado pelo comprovativo de compra e comunicado nos prazos indicados acima, o produto com defeito será reparado ou substituído gratuitamente, desde que o defeito encontrado possa ser atribuído a problemas de fabrico ou materiais e o aparelho não tenha sido aberto.

FR

ES

PT

IT

EL

PL

UA

RO

EN





FR

ES

PT

IT

EL

PL

UA

RO

EN

CONSELHO DE UTILIZAÇÃO:

Para uma utilização com uma ligação à rede de água (pressão entre 2 e 3 bares)

- O redutor de pressão deve ser posicionado a montante do programador
- Deve ser realizada uma limpeza dos filtros (programador e filtro em linha) 1 vez por mês. (a ajustar em função da quantidade de impurezas na água e da fonte de fornecimento).
- Deve ser realizada uma hibernação dos produtos. A hibernação inclui: A desconexão do programador da fonte de água, arrumação dos tubos e dos gotejadores até à primavera seguinte.

EXCLUSÕES DA GARANTIA

A garantia não cobre todas as anomalias ou incidentes decorrentes de uma utilização anormal do produto.

- O aparelho não foi manuseado corretamente, seguindo as instruções do manual de utilização e a utilização prevista.
- O aparelho não foi protegido do gelo.
- O aparelho não foi utilizado com o filtro fornecido.
- Danos devidos a um esforço excessivo sobre a junção "Programador / bico de torneira".
- Avarias devidas a uma instalação incorrecta das pilhas ou à utilização de pilhas defeituosas.
- O produto foi reparado pelo cliente ou por terceiros.

Garantia de 3 anos para os acessórios

Programador - garantia de 5 anos





INSERIMENTO DELLA BATTERIA E SOSTITUZIONE

Seguire le istruzioni illustrate in Figg. A e B

Dopo l'inserimento di una nuova batteria, è necessario attendere almeno 10 secondi prima che il programmatore inizi a funzionare.

Utilizzare esclusivamente 1 batteria alcalina da 9V, che assicura la funzionalità del programmatore per almeno 6 mesi di uso continuo con due irrigazioni al giorno.

IL SUO PROGRAMMATORE E' DOTATO DI UN PARTICOLARE SISTEMA DI SICUREZZA ATTO AD INTERROMPERE L'EROGAZIONE DELL'ACQUA NEL CASO DI ESAURIMENTO DELLA BATTERIA.

COLLEGAMENTO AL RUBINETTO

Allentare, svitandola, la ghiera esterna e poi avvitare al rubinetto la ghiera superiore, stringendola senza esagerare. Serrare il tutto stringendo la ghiera esterna. Aprire il rubinetto per verificare che non vi siano perdite. Nel caso di perdite svitare il tutto, controllare che la guarnizione interna sia posizionata correttamente e ripetere le operazioni sopra descritte. Controllare inoltre che il raccordo di uscita sia ben avvitato.

È CONSIGLIABILE COLLOCARE IL PROGRAMMATORE IN LUOGO RIPARATO DALLA PIOGGIA E DAI RAGGI DIRETTI DEL SOLE. NON INTERRARE IN POZZETTI.

PROGRAMMAZIONE DELL'IRRIGAZIONE

Per impostare la frequenza di irrigazione, ruotare la manopola di sinistra fino al valore desiderato (6, 12, 24, 48 o 72 ore). Per impostare la durata dell'irrigazione, ruotare la manopola di destra fino al valore desiderato (1, 3, 5, 20 o 45 minuti). L'irrigazione inizierà dopo 3 secondi dall'ultima rotazione.

FUNZIONE "EASY BALCONY"

Questa funzione, ideale per irrigare piante in vaso e siepi, produce un ciclo giornaliero di: 6 ore di irrigazione (1 minuto ogni ora) - 6 ore di STOP - 6 ore di irrigazione (1 minuto ogni ora) - 6 ore di STOP.

MODIFICA DELLA PROGRAMMAZIONE

Per variare la frequenza di irrigazione, ruotare la manopola fino al valore desiderato (6, 12, 24, 48 o 72 ore). Per variare la durata dell'irrigazione, ruotare la manopola di destra fino al valore desiderato (1, 3, 5, 20 o 45 minuti).

IRRIGAZIONE RITARDATA

Per ritardare l'inizio della prima irrigazione, premere successivamente alla programmazione (entro 3 secondi), il pulsante "+". Per ogni pressione del pulsante, l'inizio della prima irrigazione subirà un ritardo di 1 ora (max 8 ore).

FR

ES

PT

IT

EL

PL

UA

RO

EN





FR

ES

PT

IT

EL

PL

UA

RO

EN

FUNZIONE MANUALE

Premendo il pulsante **"man"**, il programmatore funzionerà come un normale rubinetto, aprendo o chiudendo l'erogazione dell'acqua ad ogni pressione del pulsante in gomma. Sarà quindi possibile effettuare aperture e chiusure manuali, considerando che, in caso di apertura dell'acqua, qualora non si richiuda manualmente, l'erogazione si interromperà automaticamente dopo un'ora.

La pressione del pulsante **"man"** durante un'irrigazione causerà l'immediata interruzione dell'irrigazione stessa e la cancellazione del programma impostato.

FUNZIONE "off"

Ruotando la manopola in posizione "off" si avrà l'immediata chiusura del rubinetto, la perdita di qualsiasi programma impostato e, di fatto, lo spegnimento del programmatore.

PRESTAZIONI

Pressione minima di esercizio: 0,5 BAR

Pressione massima di esercizio: 8 BAR

Litri al minuto alle varie pressioni

BAR	1	2	3	4	5	6
Lt.1	15	20	25	30	32	35

AVVERTENZE

- UTILIZZARE ESCLUSIVAMENTE CON ACQUA (EVITARE SOSTANZE CHIMICHE, SOLVENTI O LIQUIDI ALIMENTARI).
- LA TEMPERATURA DELL'ACQUA UTILIZZATA NON DEVE SUPERARE I 40°C.
- NON LASCIARE ALL'ESTERNO IN CASO DI TEMPERATURE PARTICOLARMENTE BASSE (TEME IL GELO).
- È SCONSIGLIATO L'USO ALL'INTERNO DI ABITAZIONI.
- SOSTITUIRE SEMPRE LE BATTERIE PRIMA DI UN LUNGO PERIODO DI ASSENZA.
- NON UTILIZZARE MAI SENZA L'APPOSITO FILTRO.
- CONTROLLARE E PULIRE PERIODICAMENTE IL FILTRO POSTO ALL'INTERNO DELLA GHIERA.

SERVIZIO ASSISTENZA

Il Suo programmatore d'irrigazione GEOLIA DRIP KIT 40 PLUS è stato progettato e costruito per far fronte in modo ottimale e per lungo tempo alle Sue esigenze di irrigazione. A maggior garanzia di qualità, ogni programmatore GEOLIA DRIP KIT 40 PLUS viene provato singolarmente; **se, nonostante ciò, dovessero verificarsi problemi, può contattare il nostro punto vendita dove è stato acquistato.**

IL SUO APPARECCHIO È GARANTITO 5 ANNI A PARTIRE DALLA DATA DI ACQUISTO.

Se corredato di documento di acquisto e segnalato entro i termini sopra indicati, il prodotto difettoso Le sarà riparato o sostituito gratuitamente, purché il difetto riscontrato sia da attribuirsi a difetti di fabbricazione o materiali e l'apparecchio non sia stato manomesso.





CONSIGLIO PER L'USO:

Per l'uso con una connessione alla rete idrica (pressione compresa tra 2 e 3 bar):

- Il riduttore di pressione deve essere collocato a monte del programmatore
- Occorre pulire i filtri (programmatore e filtro in linea) 1 volta al mese. (da adeguare alla quantità di impurità contenute nell'acqua della fonte d'approvvigionamento).
- Occorre effettuare un rimessaggio dei prodotti. Il rimessaggio comprende: Il distacco del programmatore dalla fonte d'acqua e la sistemazione al coperto di tubi e gocciolatori in attesa della primavera successiva.

ESCLUSIONI DI GARANZIA

La garanzia non copre tutte le anomalie o gli incidenti dovuti all'uso improprio del prodotto.

- L'apparecchio non è stato maneggiato correttamente, seguendo le istruzioni del manuale d'uso e l'uso previsto.
- L'apparecchio non è stato protetto dal gelo.
- L'apparecchio non è stato utilizzato con il filtro in dotazione.
- Danni dovuti a forti sollecitazioni sulla giunzione "programmatore / rubinetto".
- Guasti dovuti a un'errata installazione delle batterie o all'uso di batterie difettose.
- Il prodotto è stato riparato dal cliente o da terzi.

Accessori garantiti fino a 3 anni

Programmatore garantito fino a 5 anni

FR

ES

PT

IT

EL

PL

UA

RO

EN



FR

ES

PT

IT

EL

PL

UA

RO

EN



ΕΙΣΑΓΩΓΗ ΤΗΣ ΜΠΑΤΑΡΙΑΣ ΚΑΙ ΑΝΤΙΚΑΤΑΣΤΑΣΗ

Ακολουθήστε τις οδηγίες που βρίσκονται στις Εικόνες Α και Β

Αφού εισάγετε μία καινούρια μπαταρία, πρέπει να περιμένετε τουλάχιστον 10 δευτερόλεπτα πριν αρχίσει να λειτουργεί ο προγραμματιστής.

Χρησιμοποιήστε αποκλειστικά 1 αλκαλική μπαταρία των 9V, που εξασφαλίζει τη λειτουργικότητα του προγραμματιστή για τουλάχιστον 6 μήνες συνεχούς λειτουργίας με δύο ποτίσματα την ημέρα.

Ο ΠΡΟΓΡΑΜΜΑΤΙΣΤΗΣ ΣΑΣ ΔΙΑΘΕΤΕΙ ΕΝΑ ΕΙΔΙΚΟ ΣΥΣΤΗΜΑ ΑΣΦΑΛΕΙΑΣ ΠΟΥ ΔΙΑΚΟΠΤΕΙ ΤΗΝ ΠΑΡΟΧΗ ΝΕΡΟΥ ΣΕ ΠΕΡΙΠΤΩΣΗ ΕΞΑΝΤΛΗΣΗΣ ΤΗΣ ΜΠΑΤΑΡΙΑΣ.

ΣΥΝΔΕΣΗ ΜΕ ΤΗ ΒΡΥΣΗ

Ξεβιδώστε τον εξωτερικό δακτύλιο και βιδώστε τον επάνω δακτύλιο στην βρύση, σφίγγοντας χωρίς να υπερβάλλετε. Ασφαλίστε το όλο σφίγγοντας τον εξωτερικό δακτύλιο. Ανοίξτε την βρύση για να ελέγξετε αν υπάρχουν διαρροές. Στην περίπτωση που υπάρχουν διαρροές ξεβιδώστε τα πάντα, επιβεβαιωθείτε ότι η εσωτερική φλάντζα είναι τοποθετημένη σωστά και επαναλάβετε τη διαδικασία που περιγράφεται πιο πάνω. Ελέγξτε επίσης αν η σύνδεση στην έξοδο είναι καλά βιδωμένη.

ΠΡΟΦΥΛΑΓΜΕΝΟ ΝΑ ΤΟΠΟΘΕΤΗΣΕΤΕ ΤΟΝ ΠΡΟΓΡΑΜΜΑΤΙΣΤΗ ΣΕ ΜΕΡΟΣ ΠΡΟΦΥΛΑΓΜΕΝΟ ΑΠΟ ΤΗΝ ΒΡΟΧΗ ΚΑΙ ΑΠΟ ΤΙΣ ΑΜΕΣΕΣ ΑΚΤΙΝΕΣ ΤΟΥ ΗΛΙΟΥ. ΜΗΝ ΒΑΛΕΤΕ ΣΕ ΦΡΕΑΤΙΟ .

ΠΡΟΓΡΑΜΜΑΤΙΣΜΟΣ ΤΟΥ ΠΟΤΙΣΜΑΤΟΣ

Για να ρυθμίσετε τη συχνότητα του ποτίσματος, γυρίστε το αριστερό κουμπί μέχρι την επιθυμητή τιμή (6, 12, 24, 48 ή 48 ώρες). Για να ρυθμίσετε τη διάρκεια του ποτίσματος, γυρίστε το δεξί κουμπί μέχρι την επιθυμητή τιμή (3, 5, 15, 30 ή 45 λεπτά). Το πότισμα θα αρχίσει 3 δευτερόλεπτα μετά το τέλος της περιστροφής.

ΛΕΙΤΟΥΡΓΙΑ “EASY BALCONY”

Η λειτουργία αυτή, ιδανική για το πότισμα φυτών σε γλάστρα και για φράχτες, παράγει έναν καθημερινό κύκλο με: 6 ώρες ποτίσματος (1 λεπτό ανά ώρα) - 6 ώρες STOP - 6 ώρες ποτίσματος (1 λεπτό ανά ώρα) - 6 ώρες STOP.

ΑΛΛΑΓΗ ΤΟΥ ΠΡΟΓΡΑΜΜΑΤΙΣΜΟΥ

Για να αλλάξετε τη συχνότητα του ποτίσματος, γυρίστε το κουμπί μέχρι την επιθυμητή τιμή (6, 12, 24, 48 ή 72 ώρες). Για να αλλάξετε τη διάρκεια του ποτίσματος, γυρίστε το δεξί κουμπί μέχρι την επιθυμητή τιμή (3, 5, 15, 30 ή 45 λεπτά).

ΕΤΕΡΟΧΡΟΝΙΣΜΕΝΟ ΠΟΤΙΣΜΑ

Για την καθυστέρηση της έναρξης του πρώτου ποτίσματος, πατήστε μετά τον προγραμματισμό (εντός 3 δευτερολέπτων) το κουμπί “+”. Με κάθε πάτημα του κουμπού, η έναρξη του πρώτου ποτίσματος θα υπόκειται σε καθυστέρηση 1 ώρα (μέγ. 8 ώρες).





FR

ES

PT

IT

EL

PL

UA

RO

EN

ΧΕΙΡΟΚΙΝΗΤΗ ΛΕΙΤΟΥΡΓΙΑ

Πατώντας το κουμπί **“man”**, ο προγραμματιστής αρχίζει να λειτουργεί σαν κανονική βρύση: ανοίγει ή κλείνει την ροή του νερού κάθε φορά που πιέζετε το λαστικό κουμπί.

Μπορείτε, συνεπώς, να κάνετε χειροκίνητα ανοίγματα και κλεισίματα, δεδομένου ότι, αν ανοίξετε τη ροή του νερού και δεν την ξανακλείσετε χειροκίνητα, η ροή θα διακοπεί αυτόματα μετά από 1 ώρα. Πατώντας το κουμπί **“man”** κατά τη διάρκεια του ποτίσματος, το πότισμα διακόπτεται και το ενεργό πρόγραμμα διαγράφεται.

ΛΕΙΤΟΥΡΓΙΑ “off”

Γυρίζοντας το κουμπί στην θέση **“off”** προκαλεί το άμεσο κλείσιμο της βρύσης, την απώλεια οποιουδήποτε επιλεγμένου προγράμματος, και, στην πράξη, τη διακοπή λειτουργίας του προγραμματιστή.

ΕΠΙΔΟΣΕΙΣ

Κατώτερη πίεση εργασίας: 0,5 BAR

Ανώτερη πίεση εργασίας: 8 BAR

Λίτρα ανά λεπτό για τις διάφορες πιέσεις

BAR	1	2	3	4	5	6
‘Lt.1	15	20	25	30	32	35

ΠΡΟΕΙΔΟΠΟΙΗΣΕΙΣ

- ΧΡΗΣΙΜΟΠΟΙΗΣΤΕ ΑΠΟΚΛΕΙΣΤΙΚΑ ΜΕ ΝΕΡΟ (ΑΠΟΦΥΓΕΤΕ ΧΗΜΙΚΕΣ ΟΥΣΙΕΣ, ΔΙΑΛΥΤΕΣ Ή ΥΓΡΑ ΔΙΑΤΡΟΦΗΣ).
- Η ΘΕΡΜΟΚΡΑΣΙΑ ΤΟΥ ΝΕΡΟΥ ΠΟΥ ΧΡΗΣΙΜΟΠΟΙΕΙΤΑΙ ΔΕΝ ΠΡΕΠΕΙ ΝΑ ΞΕΠΕΡΝΑΕΙ ΤΟΥΣ 40°C.
- ΜΗΝ ΑΦΗΝΕΤΕ ΕΞΩ ΣΕ ΠΕΡΙΠΤΩΣΗ ΙΔΙΑΙΤΕΡΑ ΧΑΜΗΛΩΝ ΘΕΡΜΟΚΡΑΣΙΩΝ (ΑΠΟΦΥΓΕΤΕ ΤΟΝ ΠΑΓΕΤΟ).
- ΔΕΝ ΣΥΝΙΣΤΑΤΑΙ Η ΧΡΗΣΗ ΣΤΟ ΕΣΩΤΕΡΙΚΟ ΚΑΤΟΙΚΙΩΝ.
- ΑΝΤΙΚΑΤΑΣΤΗΣΤΕ ΠΑΝΤΑ ΤΙΣ ΜΠΑΤΑΡΙΕΣ ΠΡΙΝ ΑΠΟ ΜΙΑ ΜΑΚΡΑ ΠΕΡΙΟΔΟ ΑΠΟΥΣΙΑΣ.
- ΜΗΝ ΧΡΗΣΙΜΟΠΟΙΗΣΤΕ ΠΟΤΕ ΧΩΡΙΣ ΤΟ ΕΙΔΙΚΟ ΦΙΛΤΡΟ.
- ΕΛΕΓΞΑΤΕ ΚΑΙ ΚΑΘΑΡΙΣΤΕ ΠΕΡΙΟΔΙΚΑ ΤΟ ΦΙΛΤΡΟ ΠΟΥ ΒΡΙΣΚΕΤΑΙ ΣΤΟ ΕΣΩΤΕΡΙΚΟ ΤΟΥ ΔΑΚΤΥΛΙΟΥ.

ΕΞΥΠΗΡΕΤΗΣΗ ΠΕΛΑΤΩΝ

Ο προγραμματιστής ποτίσματος GEOLIA DRIP KIT 40 PLUS είναι σχεδιασμένος και κατασκευασμένος για να αντιμετωπίσει με τον καλύτερο τρόπο και για μεγάλο χρονικό διάστημα τις ποτιστικές σας ανάγκες. Για μία καλύτερη εγγύηση ποιότητας, κάθε προγραμματιστής GEOLIA DRIP KIT 40 PLUS ελέγχεται ξεχωριστά.

Εάν παρουσιαστεί κάποια ανωμαλία, μπορείτε να απευθυνθείτε στο κατάστημα πώλησης όπου έχετε αγοράσει.

Η ΣΥΣΚΕΥΗ ΣΑΣ ΕΙΝΑΙ ΕΓΓΥΗΜΕΝΗ ΓΙΑ 5 ΕΤΩΝ ΑΠΟ ΤΗΝ ΗΜΕΡΟΜΗΝΙΑ ΑΓΟΡΑΣ.

Εάν συνοδευτεί με απόδειξη αγοράς και επισημανθεί εντός των χρονικών ορίων που αναφέρονται πιο πάνω, το ελαττωματικό προϊόν θα επιδιορθωθεί ή θα αντικατασταθεί δωρεάν, αρκεί το ελάττωμα που εμφανίστηκε να προέρχεται από ελαττώματα κατασκευής ή υλικών και η συσκευή να μην έχει παραβιαστεί.





FR

ES

PT

IT

EL

PL

UA

RO

EN

ΣΥΜΒΟΥΛΕΣ ΧΡΗΣΗΣ:

Για χρήση με σύνδεση σε παροχή νερού (πίεση μεταξύ 2 και 3 bar)

- Ο μειωτής πίεσης πρέπει να τοποθετείται ανάντη του προγραμματιστή
- Ο καθαρισμός των φίλτρων (προγραμματιστής και φίλτρο γραμμής) πρέπει να πραγματοποιείται μία φορά το μήνα. (Μπορείτε να προσαρμόσετε τη συχνότητα ανάλογα με την ποσότητα των ακαθαρσιών στο νερό και την πηγή παροχής).
- Πρέπει να πραγματοποιείται χειμωτισμός των προϊόντων. Ο χειμωτισμός περιλαμβάνει: Την αποσύνδεση του προγραμματιστή από την πηγή νερού, την αποθήκευση των σωλήνων και των σταλακτών μέχρι την επόμενη άνοιξη.

ΕΞΑΙΡΕΣΕΙΣ ΕΓΓΥΗΣΗΣ

Η εγγύηση δεν καλύπτει όλα τα προβλήματα ή περιστατικά που οφείλονται σε εσφαλμένη χρήση του προϊόντος.

- Η συσκευή δεν έχει χειριστεί σωστά, ακολουθώντας τις οδηγίες του εγχειριδίου χρήσης και την προβλεπόμενη χρήση.
- Η συσκευή δεν έχει προστατευθεί από τον παγετό.
- Η συσκευή δεν έχει χρησιμοποιηθεί με το παρεχόμενο φίλτρο.
- Βλάβη που οφείλεται σε μεγάλη καταπόνηση της σύνδεσης "Προγραμματιστής / Μύτη βρύσης".
- Βλάβες που οφείλονται σε λανθασμένη τοποθέτηση μπαταριών ή στη χρήση ελαττωματικών μπαταριών.
- Το προϊόν έχει επισκευαστεί από τον πελάτη ή από τρίτους.

3 χρόνια εγγύηση για τα εξαρτήματα

5 χρόνια εγγύηση για τον προγραμματιστή





WKŁADANIE I WYMIANA BATERII

Przestrzegać instrukcji pokazanych na Rys. A i B

Po włożeniu nowej baterii należy poczekać przynajmniej 10 sekund, żeby programator zaczął działać.

Używać wyłącznie 1 baterii alkalicznej 9V, która zapewni funkcjonalność programatora przez przynajmniej 6 miesięcy ciągłego użytkowania z nawadnianiem 2 razy na dzień.

PROGRAMATOR JEST WYPOSAŻONY W SPECJALNY SYSTEM BEZPIECZEŃSTWA, KTÓRY PRZERYWA DOSTARCZANIE WODY W PRZYPADKU WYCZERPANIA SIĘ BATERII.

POŁĄCZENIE DO KURKA

Rozluzować, odkręcając zewnętrzną nasadkę pierścieniową i następnie dokręcić do kurka górną nasadkę pierścieniową, zaciskając ją niezbyt silnie. Zakręcić wszystko zaciskając zewnętrzną nasadkę pierścieniową. Otworzyć kurek, aby sprawdzić, czy nie ma nieszczelności. W przypadku nieszczelności odkręcić wszystko, skontrolować, czy uszczelka wewnętrzna jest poprawnie umieszczona i powtórzyć powyżej opisane operacje. Ponadto kontrolować, czy złącze wyjściowe jest dobrze dokręcone.

**ZALECA SIĘ UMIESZCZENIE PROGRAMATORA W MIEJSCU CHRONIONYM PRZED DESZCZEM I BEZPOŚREDNIMI PROMIENIAMI SŁONECZNYMI.
NIE ZAKOPYWAĆ W STUDZIENKACH.**

PROGRAMOWANIE NAWADNIANIA

Aby ustawić częstotliwość nawadniania, obrócić lewe pokrętko aż do żądanej wartości (6, 12, 24, 48 lub 72 godzin).

Aby ustawić czas trwania nawadniania, obrócić prawe pokrętko aż do żądanej wartości (1, 3, 5, 20 lub 45 minut).

Nawadnianie rozpocznie się po 3 sekundach od ostatniego obrócenia.

FUNKCJA „EASY BALCONY”

Funkcja ta przeznaczona jest do podlewania roślin doniczkowych i żywopłotów, tworząc cykl dzienny: 6 godzin nawadniania (1 minuta co godzinę) – 6 godzin STOP – 6 godzin nawadniania (1 minuta co godzinę) – 6 godzin STOP

MODYFIKACJA PROGRAMOWANIA

Aby zmienić częstotliwość nawadniania, obrócić pokrętko aż do żądanej wartości (6, 12, 24, 48 lub 72 godzin). Aby zmienić czas trwania nawadniania, obrócić prawe pokrętko aż do żądanej wartości (1, 3, 5, 20 lub 45 minut).

NAWADNIANIE OPÓŹNIONE

Aby opóźnić rozpoczęcie pierwszego nawadniania, nacisnąć po zaprogramowaniu (w ciągu 3 sekund) przycisk „+”.

Każde naciśnięcie przycisku spowoduje opóźnienie rozpoczęcia pierwszego nawadniania o 1 godzinę (maksymalnie 8 godzin).

FR

ES

PT

IT

EL

PL

UA

RO

EN



FR

ES

PT

IT

EL

PL

UA

RO

EN



FUNKCJA RĘCZNA

Naciskając przycisk „man”, program będzie działał jak normalny kurek, otwierając lub zamykając dostarczenie wody po każdym naciśnięciu gumowego przycisku.

Będzie więc możliwe ręczne otwieranie i zamykanie przepływu wody, biorąc pod uwagę, że w przypadku jego otwarcia, woda byłaby dostarczana przez godzinę, po czym przepływ zostałby automatycznie zamknięty.

Naciśnięcie przycisku „man” podczas nawadniania spowoduje natychmiastowe przerwanie nawadniania i skasowanie ustawionego programu.

FUNKCJA „off”

Obracając pokrętko w pozycję „off” uzyska się natychmiastowe zamknięcie kurka, utratę każdego nastawionego programu i wyłączenie programatora.

CHARAKTERYSTYKA TECHNICZNA

Minimalne ciśnienie robocze: 0,5 BAR

Maksymalne ciśnienie robocze: 8 BAR

Litry na minutę przy różnych ciśnieniach

BAR	1	2	3	4	5	6
‘Lt.1	15	20	25	30	32	35

OSTRZEŻENIA

- UŻYWAĆ WYŁĄCZNIE Z WODĄ (UNIKAĆ SUBSTANCJI CHEMICZNYCH, ROZPUSZCZALNIKÓW LUB PŁYNÓW SPOŻYWCZYCH).
- TEMPERATURA STOSOWANEJ WODY NIE MOŻE PRZEKRACZAĆ 40°C.
- NIE ZOSTAWIAĆ NA ZEWNĄTRZ W PRZYPADKU TEMPERATUR SZCZEGÓLNIE NISKICH (CHRONIĆ PRZED MROZEM).
- NIE JEST ZALECANE UŻYWANIE WEWNĄTRZ POMIESZCZEŃ.
- WYMIENIĆ ZAWSZE BATERIE PRZED DŁUGIM OKRESEM NIEUŻYWANIA.
- NIGDY NIE UŻYWAĆ BEZ ODPOWIEDNIEGO FILTRA.
- KONTROLOWAĆ I CZYSZCZYĆ FILTR UMIESZCZONY WEWNĄTRZ NASADKI PIERSIENIOWEJ.

SERWIS TECHNICZNY

Programator nawadniania GEOLIA DRIP KIT 40 PLUS został zaprojektowany i skonstruowany tak, aby w optymalny sposób i przez długi czas zaspokoił Państwa wymagania dotyczące nawadniania. Aby zapewnić jak najwyższą jakość, każdy programator GEOLIA DRIP KIT 40 PLUS zostaje indywidualnie testowany; **jeżeli, pomimo tego, miałyby wystąpić problemy, mogą Państwo kontaktować się z naszym naszym punktem sprzedaży, gdzie został on zakupiony.**

URZĄDZENIE POSIADA GWARANCJĘ NA 5-LETNIA I POCZĄWSZY OD DATY ZAKUPU.

Produkt wadliwy, jeżeli wyposażony w dowód zakupu i zgłoszony w terminach powyżej wskazanych, będzie zreperowany lub wymieniony bezpłatnie, pod warunkiem, że odkryty defekt będzie wynikał z wad fabrycznych lub materiałowych i urządzenie nie zostało naruszone.





ZALECENIA DOTYCZĄCE UŻYTKOWANIA

Do użytku z przyłączem do sieci wodnej (ciśnienie od 2 do 3 barów)

- Reduktor ciśnienia należy umieścić przed programatorem.
- Filtry (programator i filtr liniowy) należy czyścić raz w miesiącu. (Dostosować w zależności od ilości zanieczyszczeń w wodzie i od źródła zasilania).
- Produkty należy przechowywać w okresie zimowym. Na okres zimowy należy: odłączyć programator od źródła wody, schować węże i kroplowniki do następnej wiosny.

WYŁĄCZENIA W GWARANCJI

Gwarancja nie obejmuje wszystkich wad lub incydentów spowodowanych nieprawidłowym użytkowaniem produktu.

- Urządzenie nie było obsługiwane prawidłowo, zgodnie z instrukcją obsługi i przeznaczeniem.
- Urządzenie nie było chronione przed mrozem.
- Urządzenie nie było używane z dostarczonym filtrem.
- Uszkodzenia spowodowane dużym obciążeniem złącza "Programator / końcówka kranu".
- Usterki spowodowane nieprawidłową instalacją baterii lub użyciem wadliwych baterii.
- Produkt był naprawiany przez klienta lub osobę trzecią.

3-letnia gwarancja na osprzęt.

Sterownik objęty 5-letnią gwarancją.

FR

ES

PT

IT

EL

PL

UA

RO

EN



FR

ES

PT

IT

EL

PL

UA

RO

EN

УСТАНОВЛЕННЯ ТА ЗАМІНА БАТАРЕЙОК

Дотримуйтесь інструкцій на рис. А та В.

Після встановлення нової батарейки необхідно почекати принаймні 10 секунд, перш ніж програматор почне працювати.

Використовуйте лише одну лужну батарейку на 9 В, яка забезпечуватиме роботу програматора протягом щонайменше 6 місяців за умови постійного використання з двома поливами на день.

ПРОГРАМАТОР ОСНАЩЕНО СПЕЦІАЛЬНОЮ СИСТЕМОЮ БЕЗПЕКИ, ПРИЗНАЧЕНОЮ ДЛЯ ПРИПИНЕННЯ ПОДАЧІ ВОДИ, КОЛИ БАТАРЕЯ РОЗРЯДИТЬСЯ.

ПІД'ЄДНАННЯ ДО КРАНА

Ослабте з'єднання, відкрутивши зовнішню кільцеву гайку, а потім накрутіть на кран верхню кільцеву гайку, затягнувши її міцно, але не надто сильно. Зафіксуйте весь фітинг, закрутивши зовнішню кільцеву гайку. Увімкніть кран і переконайтеся, що він не протікає. Якщо протікання є, відкрутіть весь фітинг, перевірте правильність розташування внутрішнього ущільнення й повторіть кроки, описані вище. Також перевірте, чи щільно прикручений вихідний роз'єм.

МИ РЕКОМЕНДУЄМО РОЗМІЩУВАТИ ПРОГРАМАТОР У ЗАХИЩЕНОМУ ВІД ДОЩУ ТА ПРЯМИХ СОНЯЧНИХ ПРОМЕНІВ МІСЦІ. НЕ ВСТАНОВЛЮЙТЕ СИСТЕМУ ПІД ЗЕМЛЕЮ В НЕВЕЛИКИХ КОЛОДЯЗЯХ.

ПРОГРАМУВАННЯ ПОЛИВУ

Щоб установити частоту поливу, поверніть ліву ручку на потрібне значення (6, 12, 24, 48 або 72 години). Щоб установити тривалість поливу, поверніть праву ручку на потрібне значення (1, 3, 5, 20 або 45 хвилини). Полив почнеться через 3 секунди після останнього обертання.

ФУНКЦІЯ EASY BALCONY

Ця функція ідеально підходить для поливу рослин у горщиках і живої огорожі, створюючи добовий цикл: 6 годин поливу (1 хвилина щогодини) – ЗУПИНКА на 6 годин – 6 годин поливу (1 хвилина щогодини) – ЗУПИНКА на 6 годин.

ВНЕСЕННЯ ЗМІН ДО ПРОГРАМИ

Щоб змінити частоту поливу, поверніть ручку на потрібне значення (6, 12, 24, 48 або 72 години). Для зміни тривалості поливу поверніть праву ручку на потрібне значення (1, 3, 5, 20 або 45 хвилини).

ВІДКЛАДЕНИЙ ПОЛИВ

Щоб відкласти початок першого поливу, натисніть кнопку «+» після програмування (протягом 3 секунд після завершення операції). Початок першого поливу відкладатиметься на 1 годину (макс. 8 годин) після кожного натискання кнопки.



FR

ES

PT

IT

EL

PL

UA

RO

EN

РУЧНИЙ РЕЖИМ

Після натискання кнопки **Man** (ручний режим) програматор працюватиме як звичайний кран, вмикаючи й вимикаючи потік води за кожного натискання гумової кнопки. Таким чином потік води можна вмикати та вимикати вручну. Майте на увазі: якщо потік води ввімкнено і ви не можете його вимкнути вручну, полив автоматично припиниться через 1 годину.

Якщо під час поливу натиснути кнопку **Man**, полив негайно припиниться, а встановлена програма буде деактивована.

ФУНКЦІЯ OFF

Поверніть ручку в положення **OFF**, щоб негайно вимкнути кран. Будь-які налаштовані програми будуть деактивовані після вимкнення програматора.

ПРОДУКТИВНІСТЬ

Мінімальний робочий тиск: 0,5 БАР

Максимальний робочий тиск: 8 БАР

Л/хв за різного тиску

БАР	1	2	3	4	5	6
Літрів / 1 хв	15	20	25	30	32	35

ПОПЕРЕДЖЕННЯ

- ВИКОРИСТОВУЙТЕ ТІЛЬКИ ВОДУ (УНИКАЙТЕ ХІМІЧНИХ РЕЧОВИН, РОЗЧИННИКІВ АБО РІДКИХ ХАРЧОВИХ ПРОДУКТІВ).
- ТЕМПЕРАТУРА ВОДИ НЕ ПОВИННА ПЕРЕВИЩУВАТИ 40 °С.
- НЕ ЗАЛИШАЙТЕ ПРИСТРІЙ НА ВІДКРИТОМУ ПОВІТРІ ЗА ДУЖЕ НИЗЬКОЇ ТЕМПЕРАТУРИ (РИЗИК ЗАМЕРЗАННЯ).
- ТІЛЬКИ ДЛЯ ВИКОРИСТАННЯ НА ВУЛИЦІ.
- ЗАВЖДИ ЗАМІНЮЙТЕ БАТАРЕЙКИ ПЕРЕД СВОЄЮ ТРИВАЛОЮ ВІДСУТНІСТЮ.
- НІКОЛИ НЕ ВИКОРИСТОВУЙТЕ ПРИСТРІЙ БЕЗ СПЕЦІАЛЬНОГО ФІЛЬТРА.
- ПЕРІОДИЧНО ПЕРЕВІРЯЙТЕ ТА ОЧИЩАЙТЕ ФІЛЬТР УСЕРЕДИНИ КІЛЬЦЕВОЇ ГАЙКИ.

ОБСЛУГОВУВАННЯ

Дизайн і конструкція програматора поливу GEOLIA DRIP KIT 40 PLUS забезпечують його високу продуктивність і тривалий термін служби. Щоб гарантувати найвищу якість продукції, кожен програматор GEOLIA DRIP KIT 40 PLUS тестується індивідуально; **та якщо ви виявите несправність, негайно зверніться до магазину, де ви придбали виріб.**

НА ПРИЛАД НАДАЄТЬСЯ ГАРАНТІЯ НА 5 РОКИ З ДАТИ КУПІВЛІ.

У разі повернення з документом про купівлю протягом вищевказаного терміну ми безкоштовно відремонтуємо або замінимо несправний виріб за умови, що будь-яка виявлена несправність може бути пояснена виробничим або матеріальним дефектом і що прилад не піддавався сторонньому втручанню.





FR

РЕКОМЕНДАЦІЙ ЩОДО ВИКОРИСТАННЯ:

Для використання з підключенням до водопроводу (тиск від 2 до 3 бар)

- Редуктор тиску повинен бути встановлений перед програматором.
- Фільтри (таймер і вбудований фільтр) слід чистити раз на місяць. (Періодичність залежить від кількості домішок у воді та джерела водопостачання).
- Вироби повинні бути підготовлені до зими. На зимовий період: Відключити програматор від джерела води, прибрати труби і крапельниці до наступної весни.

ES

PT

IT

ВИНЯТКИ З ГАРАНТІЇ

Гарантія не поширюється на всі ті несправності або інциденти, які пов'язані з неправильним використанням товару.

EL

- Прилад не використовувався належним чином, без дотримання інструкцій, наведених у посібнику користувача, і не використовувався за призначенням.

PL

- Прилад не був захищений від морозу.

- Прилад не використовувався з фільтром, що входить до комплекту постачання.

- Пошкодження внаслідок сильного навантаження на з'єднання "програматор / кран-буksa".

- Несправності через неправильну установку батарейок або використання дефектних батарейок.

- Виріб був відремонтований клієнтом або третьою особою.

UA

Гарантія на аксесуари 3 роки

RO

Гарантія на програмуєчий пристрій 5 років

EN





INTRODUCEREA BATERIEI ȘI ÎNLOCUIRE

Urmați instrucțiunile ilustrate în Fig. A și B

După introducerea unei noi baterii, este necesar să așteptați cel puțin 10 secunde înainte ca programatorul să înceapă să funcționeze.

Utilizați exclusiv 1 baterie alcalină de 9V, care asigură funcționalitatea programatorului timp de cel puțin 6 luni de utilizare continuă cu două irigații pe zi.

PROGRAMATORUL DUMNEAVOASTRĂ ESTE DOTAT CU UN SISTEM SPECIAL DE SIGURANȚĂ MENIT SĂ ÎNTRERUPĂ DISTRIBUIREA APEI ÎN CAZUL ÎN CARE BATERIA SE DESCARCĂ.

RACORD LA ROBINET

Introduceți garnitura cu filtru în interiorul filetului superior; slăbiți, prin deșurubare filetul extern și apoi înșurubați la robinet filetul superior, strângându-l fără a exagera. Închideți totul strângând filetul extern. Deschideți robinetul pentru a verifica să nu existe pierderi. În cazul în care sunt pierderi deșurubați totul, controlați ca garnitura internă să fie poziționată în mod corect și repetați operațiunile indicate mai sus. Controlați ca racordul de ieșire să fie bine înșurubat.

**SE RECOMANDĂ POZIȚIONAREA PROGRAMATORULUI ÎNTR-UN LOC FERIT DE PLOAIE ȘI DE RAZELE DIRECTE ALE SOARELUI.
NU ÎNGROPAȚI ÎN PUȚURI.**

PROGRAMAREA IRIGĂRII

Pentru a seta frecvența irigării, rotiți butonul rotativ din stânga până la valoarea dorită (3, 6, 12, 24 sau 48 de ore). Pentru a seta durata irigării, rotiți butonul rotativ din dreapta până la valoarea dorită (1, 3, 5, 15, 30 sau 60 de minute). Irigarea va începe după 3 secunde de la ultima rotație.

FUNCȚIA „EASY BALCONY”

Cu această funcție, ideală pentru udarea plantelor din ghivece și garduri vii, se poate seta un ciclu zilnic de: 6 ore de irigare (1 minut la fiecare oră) - 6 ore STOP - 6 ore de irigare (1 minut la fiecare oră) - 6 ore STOP.

MODIFICAREA PROGRAMĂRII

Pentru a modifica frecvența de irigare, rotiți mânerul până la valoarea dorită (6, 12, 24, 48 sau 72 de ore). Pentru a modifica durata de irigare, rotiți mânerul din dreapta până la valoarea dorită (1, 3, 5, 20 sau 45 de minute).

IRIGARE ÎNTĂRZIATĂ

Pentru a amâna începerea primei irigări, apăsați, după programare (în termen de 3 secunde) tasta „+”. Începerea primei irigații va fi amânată pentru 1 oră (maximum 8 ore) de fiecare dată când este apăsat butonul.

FR

ES

PT

IT

EL

PL

UA

RO

EN



FR

ES

PT

IT

EL

PL

UA

RO

EN

FUNCȚIA MANUALĂ

Apăsând butonul **"man"**, programatorul va funcționa ca un robinet normal, deschizând sau închizând distribuirea apei la orice apăsare a butonului din cauciuc.

Aveți posibilitatea așadar să efectuați deschiderea și închiderea manuală, ținând cont de faptul că, în caz de deschidere a apei, dacă nu se închide manual, distribuirea se va întrerupe automat după o oră.

Apăsarea butonului **"man"** în timpul unei irigații va cauza întreruperea imediată a irigației respective precum și anularea programului setat.

FUNCȚIE "off"

Rotind butonul regulator rotativ în poziție **"off"** se va produce închiderea imediată a robinetului, pierderea oricărei program setat și oprirea efectivă a programatorului.

PRESTAȚII

Presiune minimă de exercițiu: 0,5 BARI

Presiune maximă de exercițiu: 8 BARI

Litri pe minut la diferite presiuni

BAR	1	2	3	4	5	6
'Lt.1	15	20	25	30	32	35

AVERTISMENTE

- UTILIZAȚI EXCLUSIV CU APĂ (EVITAȚI SUBSTANȚE CHIMICE, SOLVENȚI SAU LICHIDE ALIMENTARE).
- TEMPERATURA APEI UTILIZATE NU TREBUIE SĂ DEPĂȘEASCĂ 40°C.
- NU LĂSAȚI ÎN EXTERIOR ÎN CAZ DE TEMPERATURI DEOSEBIT DE SCĂZUTE (RISC DE ÎNGHEȚ).
- NU SE RECOMANDĂ UTILIZAREA ÎN INTERIORUL LOCUINȚELOR.
- ÎNLOCUIȚI ÎNTOTDEAUNA BATERIILE ÎNAINTEA UNEI PERIOADE DE ABSENȚĂ LUNGI.
- NU UTILIZAȚI NICIODATĂ FĂRĂ FILTRUL CORESPUNZĂTOR.
- CONTROLAȚI ȘI CURĂȚAȚI PERIODIC FILTRUL AȘEZAT ÎN INTERIORUL FILETULUI.

SERVICIU ASISTENȚĂ

Programatorul dumneavoastră pentru irigare GEOLIA DRIP KIT 40 PLUS a fost proiectat și construit pentru a face față în mod ideal și pentru o perioadă îndelungată exigențelor dumneavoastră de irigare. O dovadă în plus a calității, fiecare programator GEOLIA DRIP KIT 40 PLUS este probat în mod individual; **cu toate acestea, în cazul în care ar apărea probleme, puteți contacta serviciul nostru de vânzări de unde ați cumpărat aparatul.**

APARATUL DUMNEAVOASTRĂ ESTE GARANTAT 5 ANI ÎNCEPÂND DE LA DATA DE ACHIZIȚIE.

Dacă dețineți documentul de cumpărare și este semnalat în termenii indicați mai sus, produsul defect vă va fi reparat sau înlocuit gratuit, cu condiția ca defectul să fie atribuit viciilor de fabricație sau materialelor, iar asupra aparatului să nu se fi făcut intervenții.



RECOMANDARE DE UTILIZARE:

PENTRU UTILIZARE CU BRANȘARE LA REȚEAUA DE APĂ (PRESIUNE CUPRINSĂ ÎNTRE 2 ȘI 3 BARI)

- Reductorul de presiune trebuie să fie poziționat în amonte de programator
- Curățarea filtrelor (programator și filtru în linie) trebuie să se realizeze 1 dată pe lună. (se va adapta în funcție de cantitatea de impurități conținute în apă și în sursa de aprovizionare).
- Trebuie să se realizeze o pregătire a produselor pentru iarnă. Pregătirea pentru iarnă cuprinde: Debransarea programatorului sursei de apă, depozitarea furtunelor și a picurătoarelor până la primăvara viitoare.

CAZURI DE NEAPLICARE A GARANȚIEI

Garanția nu acoperă toate erorile sau incidentele cauzate de utilizarea eronată a produsului.

- Aparatul nu a fost manipulat corespunzător, respectând instrucțiunile din manualul de utilizare și utilizarea prevăzută.
- Aparatul nu a fost protejat împotriva înghețului.
- Aparatul nu a fost utilizat cu filtrul furnizat.
- Deteriorări datorate unei solicitări puternice asupra joncțiunii "Programator / Nas de robinet".
- Defecțiuni datorate instalării incorecte a bateriilor sau utilizării unor baterii defecte.
- Produsul a fost reparat de către client sau de o terță parte.

Garanția pentru accesorii este de 3 ani.

Garanția pentru dispozitivul de programare este de 5 ani.

FR

ES

PT

IT

EL

PL

UA

RO

EN





FR

ES

PT

IT

EL

PL

UA

RO

EN

INSERTING AND REPLACING BATTERIES

Follow the instructions as shown in Fig. A and B.

After having inserted a new battery, it's necessary to wait for at least 10 seconds before the programmer will start to become operative.

Only use one 9V alkaline battery, which should ensure that the programmer works for at least 6 months on continuous use with two irrigations per day.

YOUR PROGRAMMER IS EQUIPPED WITH A PARTICULAR SAFETY SYSTEM DESIGNED TO STOP THE WATER FLOW IN CASE OF A DEAD BATTERY.

TAP CONNECTION

Loosen, by unscrewing the outer ring nut and then screw the upper ring nut onto the tap, tightening it firmly, but not too tight. Tighten the whole fitting by tightening the outer ring nut. Turn on the tap to make sure there are no leaks. If there are any leaks, unscrew the whole fitting, check that the internal gasket is positioned correctly and repeat the steps described above. Also, check that the outlet connector is screwed on tightly..

WE RECOMMEND POSITIONING THE PROGRAMMER IN A SHELTERED PLACE AWAY FROM RAIN AND DIRECT SUNLIGHT.

DO NOT PLACE THE SYSTEM UNDERGROUND IN SMALL WELLS

IRRIGATION PROGRAMMING

To set the irrigation frequency, turn the left knob to the desired value (6, 12, 24, 48 or 72 hours). To set the irrigation duration, turn the right knob to the desired value (1, 3, 5, 20 or 45 minutes). Irrigation will start after 3 seconds from last rotation.

"EASY BALCONY" FUNCTION

Ideal for irrigating potted plants and hedges, this function produces a daily cycle of: 6 hours of irrigation (1 minute every hour) - STOP for 6 hours - 6 hours of irrigation (1 minute every hour) - STOP for 6 hours.

PROGRAMMING AMENDMENTS

To change the frequency of irrigation, turn the knob to the desired value (6, 12, 24, 48 or 72 hours). To change the irrigation duration, turn the right knob to the desired value (1, 3, 5, 20 or 45 minutes).

DELAYED IRRIGATION

To delay the start of the first irrigation, press the "+" pushbutton after programming (within 3 seconds). The start of the first irrigation will be delayed for 1 hour (max 8 hours) for each time the pushbutton is pressed.





FR

ES

PT

IT

EL

PL

UA

RO

EN

MANUAL OPERATION

By pressing the “man” pushbutton, the programmer will work like a normal tap, turning the water flow on and off each time the rubber pushbutton is pressed.

It's therefore possible to manually turn on and off the water flow, keeping in mind that, if the water flow is turned on and you are unable to manually turn it off, irrigation will automatically stop after 1 hour.

When the “man” pushbutton is pressed during irrigation, the actual irrigation will immediately stop and the program that has been set will be deactivated.

“off” Function

Turn the knob to the “off” position to immediately turn off the tap. Any set programs will be deactivated by switching off the programmer.

PERFORMANCE

Minimum operating pressure: 0.5 BAR

Maximum operating pressure: 8 BAR

Liters/min. at various pressures

BAR	1	2	3	4	5	6
'Lt.1	15	20	25	30	32	35

WARNINGS

- ONLY USE WITH WATER (AVOID CHEMICAL SUBSTANCES, SOLVENTS OR LIQUID FOODSTUFFS).
- THE WATER TEMPERATURE SHOULD NOT EXCEED 40°C.
- DO NOT LEAVE OUTDOORS IN CASE OF VERY LOW TEMPERATURES (RISK OF FREEZING).
- FOR OUTDOOR USE ONLY.
- ALWAYS REPLACE BATTERIES BEFORE A LONG PERIOD OF ABSENCE.
- NEVER USE WITHOUT THE SPECIALLY PROVIDED FILTER.
- PERIODICALLY CHECK AND CLEAN THE FILTER INSIDE THE RING NUT.

SERVICING

Your GEOLIA DRIP KIT 40 PLUS watering programmer has been designed and constructed for high performance and a long operating life. In order to ensure the best quality guarantee, each GEOLIA DRIP KIT 40 PLUS programmer is tested individually; **however, if a fault is found, immediately contact the point of sale where you bought it.**

YOUR APPLIANCE IS GUARANTEED FOR 5 YEARS FROM THE DATE OF PURCHASE.

If returned with the purchase document and within the above-stated period, we will repair and replace a faulty product free of charge, provided that any fault found can be considered to be by manufacturing or material faults and that the appliance has not been tampered with.





FR

ES

PT

IT

EL

PL

UA

RO

EN

INSTRUCTIONS FOR USE:

For use with connection to the mains water supply (pressure between 2 and 3 bar)

- The pressure reducer is positioned upstream of the control unit
- The filters (control unit and in-line filter) should be cleaned once a month (frequency to be adjusted according to the quantity of impurities in the water and the supply source).
- The products should be stored during the winter. Winter storage includes: Disconnecting the control unit from the water source and storing the hoses and drippers away until spring.

WARRANTY EXCLUSIONS

The warranty does not cover issues or incidents arising from incorrect use of the product.

- The unit has not been handled properly, in accordance with the instructions in the manual and the intended use.
- The unit has not been protected from freezing.
- The unit has not been used with the filter supplied.
- Damage caused by excessive strain on the "Programmer/Faucet Nose" junction.
- Faults due to incorrect battery installation or use of defective batteries.
- The product has been repaired by the customer or a third party.

3-year warranty for the accessories.

5-year warranty for the control unit.





FR - Produit conforme à la directive 2014/30/UE, selon les normes :
EN 60730-1:2016 + A1:2019
EN 60703-2-7:2010 + AC:2011

ES - Producto conforme a la directiva 2014/30/UE, de acuerdo con la normativa:
EN 60730-1:2016 + A1:2019
EN 60703-2-7:2010 + AC:2011

PT - Produto em conformidade com a diretiva 2014/30/EU, de acordo com as normas:
EN 60730-1:2016 + A1:2019
EN 60703-2-7:2010 + AC:2011

IT - Prodotto conforme alla direttiva 2014/30/EU, secondo le normative:
EN 60730-1:2016 + A1:2019
EN 60703-2-7:2010 + AC:2011

EL - Προϊόν συμβατό με την οδηγία 2014/30/ΕΕ, σύμφωνα με τα πρότυπα:
EN 60730-1:2016 + A1:2019
EN 60703-2-7:2010 + AC:2011

PL - Produkt jest zgodny z dyrektywą 2014/30/EU, zgodnie z przepisami:
EN 60730-1:2016 + A1:2019
EN 60703-2-7:2010 + AC:2011

UK - Виріб відповідає вимогам директиви 2014/30/ЄС, згідно зі стандартами:
EN 60730-1:2016 + A1:2019
EN 60703-2-7:2010 + AC:2011

RO - Produs în conformitate cu Directiva 2014/30/EU, cu respectarea standardelor:
EN 61000-6-1:2007
EN 61000-6-3:2007
EN 61000-6-1:2007 / A1:2013

EN - Product compliant with directive 2014/30/EU, according to standards:
EN 60730-1:2016 + A1:2019
EN 60703-2-7:2010 + AC:2011





revendeur ou contacter directement une entreprise agréée pour la récupération et le traitement de ce type d'équipement (Directive européenne 2012/19 /UE).

ES Este dispositivo debe reciclarse. Los equipos eléctricos o electrónicos pueden contener sustancias peligrosas que constituyen un riesgo para la salud y para medio ambiente. El usuario puede entregar el dispositivo a su distribuidor o acudir directamente a una empresa acreditada para el tratamiento y la recuperación de este tipo de equipos (Directiva Europea 2012/19/UE)

PT Este dispositivo deve ser reciclado. Os equipamentos elétricos e eletrónicos podem conter substâncias perigosas que constituem um risco para a saúde e para o ambiente. O utilizador pode devolver o dispositivo ao revendedor ou dirigir-se diretamente a uma empresa autorizada para o tratamento e recuperação deste tipo de equipamentos (Diretiva Europeia 2012/19/UE).

IT Questo dispositivo deve essere riciclato. Le apparecchiature elettriche ed elettroniche possono contenere sostanze pericolose che costituiscono un rischio per la salute e l'ambiente. L'utente può restituire il dispositivo al proprio rivenditore o rivolgersi direttamente a un'azienda accreditata per il trattamento e il recupero di questo tipo di apparecchiature (Direttiva Europea 2012/19 / UE).

EL Η συσκευή αυτή πρέπει να ανακυκλωθεί. Οι ηλεκτρικοί και ηλεκτρονικοί εξοπλισμοί μπορούν να περιέχουν επικίνδυνες ουσίες που αποτελούν κίνδυνο για την υγεία και το περιβάλλον. Ο χρήστης μπορεί να επιστρέψει την συσκευή στον πωλητή του ή να απευθυνθεί απευθείας σε μία διαπιστευμένη εταιρεία για την διαχείριση και την ανάκτηση εξοπλισμών αυτού του τύπου (Ευρωπαϊκή Οδηγία 2012/19 / EE).

FR Cet appareil doit être recyclé. Les équipements électriques et électroniques peuvent contenir des substances dangereuses qui présentent un risque pour la santé et l'environnement. L'utilisateur peut retourner l'appareil à son

PL Niniejsze urządzenie należy przekazać do recyklingu. Sprzęt elektryczny i elektroniczny może zawierać substancje niebezpieczne, które stanowią zagrożenie dla zdrowia i środowiska. Urządzenie można zwrócić do sprzedawcy lub skontaktować się w tym celu bezpośrednio z przedsiębiorstwem akredytowanym w zakresie przetwarzania i odzyskiwania tego rodzaju urządzeń (Dyrektywa europejska 2012/19/UE).

UK Цей пристрій підлягає переробці. Електричне й електронне обладнання може містити небезпечні речовини, які становлять ризик для здоров'я та навколишнього середовища. Користувачі можуть повернути пристрій своєму продавцю або безпосередньо звернутися до фірми, акредитованої для утилізації та переробки обладнання такого типу (Європейська директива 2012/19/ЄС).

RO Acest dispozitiv trebuie reciclat. Aparaturile electrice și electronice pot conține substanțe periculoase care reprezintă un risc pentru sănătate și mediu. Utilizatorul poate restitui dispozitivul distribuitorului sau se poate adresa direct unei firme autorizate pentru tratarea și recuperarea acestui tip de echipamente (Directiva Europeană 2012/19/UE).

EN This device must be recycled. Electrical and electronic equipment may contain dangerous substances which constitute a risk to health and the environment. Users may return the device to their dealer or directly enlist the services of a firm accredited for recovery and processing of this type of equipment (European Directive 2012/19/EU).







* Garantie 3 ans / 3 años de garantía / Garantia de 3 años / Garanzia 3 anni / Εγγύηση 3 ετών /
Gwarancja 3-letnia / Гарантія 3 років / Garantie 3 ani / 3-year guarantee

Made in ITALY

ADEO Services - 135 Rue Sadi Carnot - CS 00001
59790 RONCHIN - France

UA Виробник: ТОВ «Адео Сервісес С.А.» вул. Саді Карно, СС 00001,
59790 Роншін, Франція. Імпортер: ТОВ «Лерей Мерлін Україна»,
04021 Україна, м. Київ, вул. Поліська 17А, +380 44 498 46 00.
Імпортер приймає претензії від споживачів щодо товару, а також
проводить його ремонт, технічне і гарантійне обслуговування.

ZA Imported by Adeo South Africa (PTY) LTD t/a Leroy Merlin. Housed
#1 Leroy Merlin Fourways Store 35 Ross Street, Wilkoppen Ext 97,
Sandton, 2191, Johannesburg Gauteng, South Africa

