

↳ Inspire

WILMA /
GANDIA

EAN : 3276007345414 / 3276007345353
Ref : PN52301A(W) / PN52301A(G)

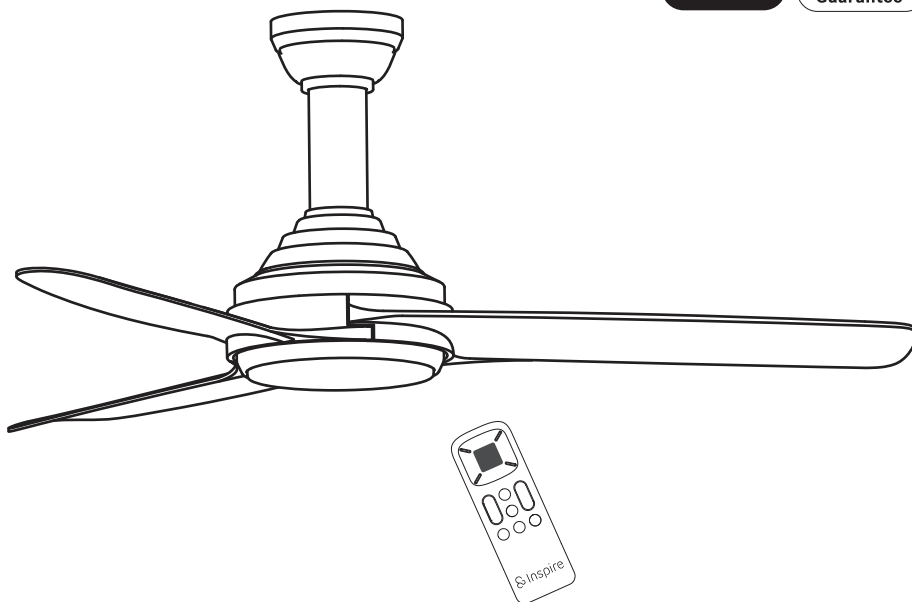

2/2



2024-01-V01

FR Manuel d'Instructions

EL Εγχειρίδιο Οδηγιών

BR Manual de Instrução

ES Manual de Instrucciones

PL Instrukcja Obsługi

DE Anleitung Handbuch

PT Manual de Instruções

UA Інструкція з Експлуатації

EN Instructions Manual

IT Manuale di Istruzioni

RO Manual de Instrucțiuni

*Année de garantie / años de garantía / Ano de garantia / Anno di garanzia / Έτος εγγύησης / Rok gwarancji / Гарантіяроків / Anul de garanție / Anos de garantía / Jahr der Garantie / Year of guarantee

** réparable / reparabile / reparável / riparabile / διορθώσιμος / naprawiany / ремонтний / reparabil / reparaturfähig / reparável / repairable



FR : Montage / ES: Montaje / PT: Montagem / IT: Montaggio / EL: Συναρμολόγηση /
 PL: Montaż / UA: Збірка / RO: Montaj / BR: Montagem / DE: Montage / EN: Assembly







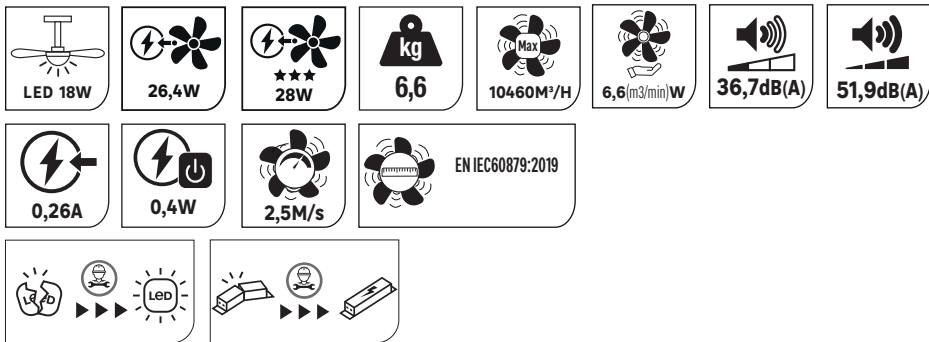
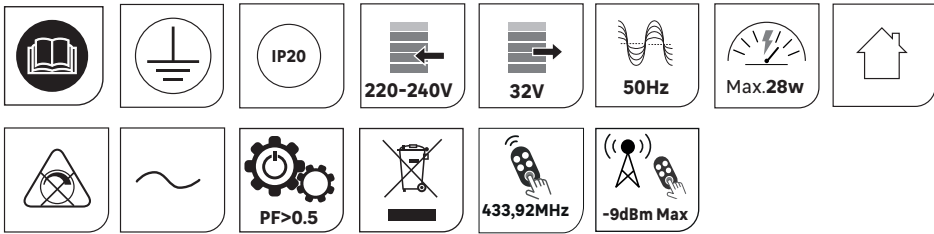

FR: Utilisation / ES: Utilización / PT: Utilização / IT: Uso / EL: Χρήση / PL: Użytkowanie
 / UA: Використання / RO: Utilizare / BR: Utilização / DE: Verwenden Sie / EN: Use

FR: CARACTÉRISTIQUES TECHNIQUES / ES: CARACTERÍSTICAS TÉCNICAS / PT: CARACTERÍSTICAS TÉCNICAS / IT: CARATTERISTICHE TECNICHE / EL: ΤΕΧΝΙΚΑ ΧΑΡΑΚΤΗΡΙΣΤΙΚΑ / PL: DANE TECHNICZNE / UA: ТЕХНІЧНІ ХАРАКТЕРИСТИКИ / RO: CARACTERISTICI TEHNICE / BR: CARACTERÍSTICAS TÉCNICAS / DE: TECHNISCHE CHARAKTERISTIKA / EN: TECHNICAL CHARACTERISTICS



- FR Ce produit contient une source lumineuse de classe d'efficacité énergétique D.
 - ES Este producto contiene una bombilla de clase de eficiencia D.
 - PT Este produto contém uma fonte de luz de eficiência energética de classe D.
 - IT Questo prodotto contiene una sorgente luminosa di classe di efficienza energetica D.
 - EL Αυτό το προϊόν περιέχει πηγή φωτός κατηγορίας ενεργειακής απόδοσης D.
 - PL Niniejszy produkt zawiera źródło światła klasy efektywności energetycznej D.
 - UA Данное изделие содержит источник света класса энергоэффективности D.
 - RO Acest produs conține o sursă de lumină din clasa de eficiență energetică D.
 - DE Dieses Produkt enthält ein Licht der Energieeffizienzklasse D.
 - EN This product includes a light of the energy efficiency class D.
- (EU) 2019/2015

	1	2	3	4	5	6
 W	2,6	5,2	8,2	12,1	18,1	26,4
 RPM	71	112	139	164	191	220
 m ³ /H	2890	5080	6720	7450	9030	10460
 m ³ /min/W	18,3	16,3	13,6	10,2	8,4	6,6
 XXdB	36,7	38,5	40,4	45,2	48,4	51,9

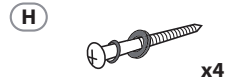
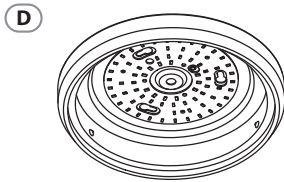
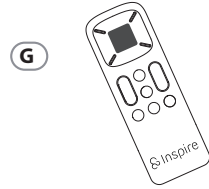
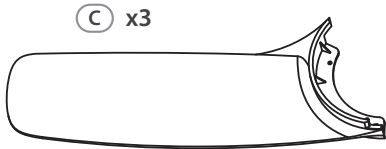
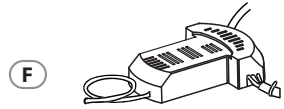
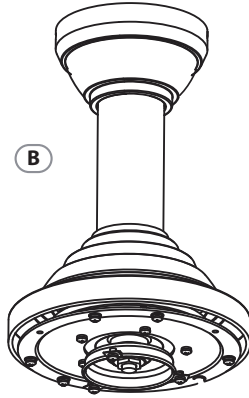
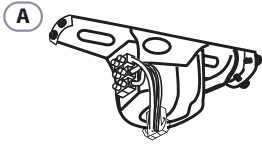

x4

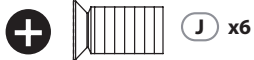
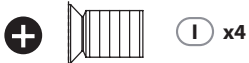
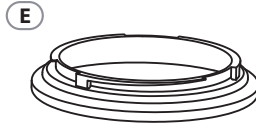

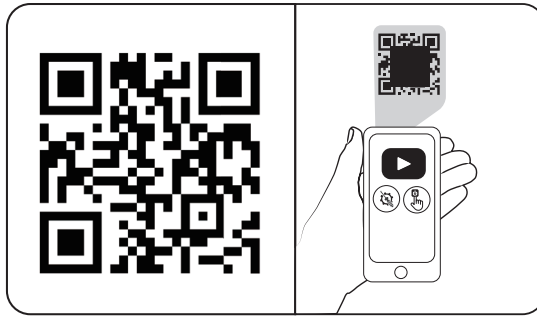

FR : Scanner ce code QR pour voir la vidéo de montage

ES : Escanear este código QR para ver el video de montaje

PT : Digitalize este código QR para ver o vídeo de montagem

IT : Scannerizza questo codice QR per vedere il video di montaggio

EL : Σαρώστε τον συγκεκριμένο κωδικό QR για να δείτε το βίντεο συναρμολόγησης

PL : Zeskanuj ten kod QR, aby zobaczyć wideo montażowe

UA : Відскануйте цей QR-код, щоб переглянути відео про монтаж

RO : Scanați acest cod QR pentru a viziona videoclipul de montaj

BR : Escanear este código QR para ver o vídeo de montagem

NL : Scan deze QR-code om de montagevideo te bekijken

DE : Scannen Sie diesen QR-Code, um das Montagevideo anzusehen

EN : Scan this QR code to view the assembly video

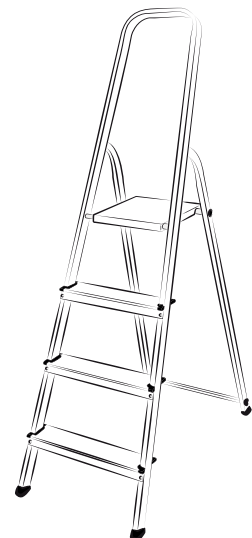
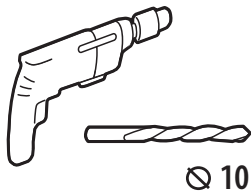

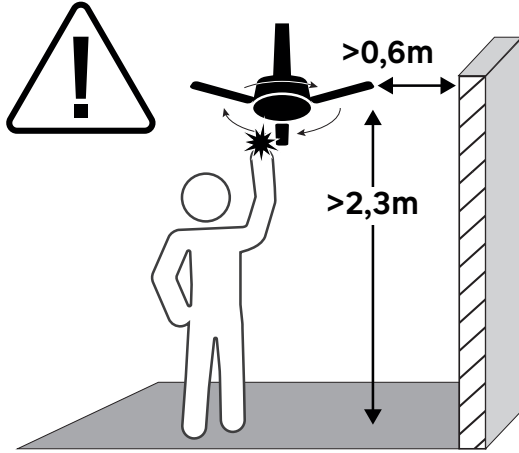
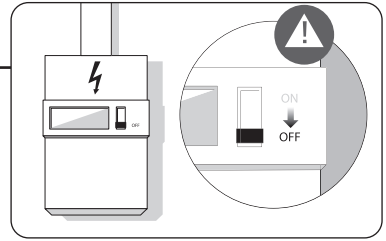
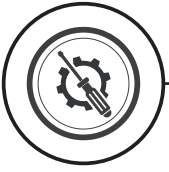

1

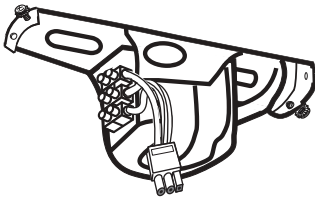
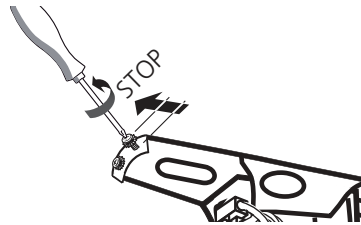
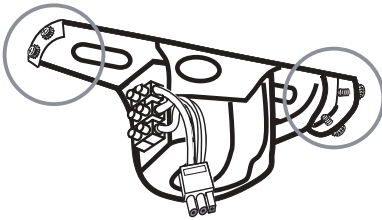

①  x2

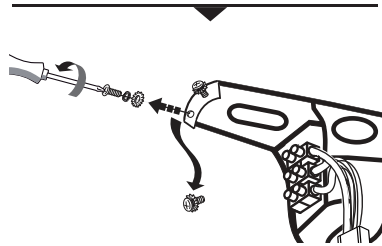



2

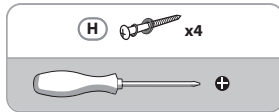
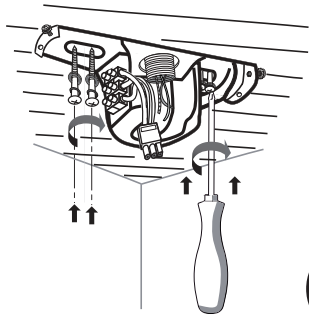

OR

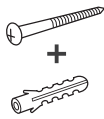
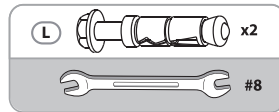
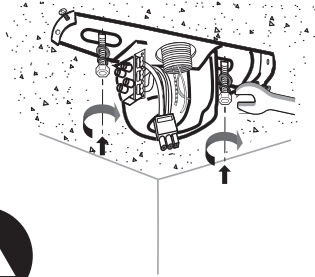

Utiliser des vis et des chevilles adaptées à votre support / Utilice tacos y tornillos adecuados al soporte / Utilize buchas e parafusos adequado ao seu suporte / Utilizzare viti e tasselli adatti per il retro / Χρησιμοποιήστε βίδες και βύσματα που ταιριάζουν στην επιφάνεια στήριξης. / Należy użyć śrub i kołków odpowiednich dla podłoża / Використовуйте гвинти та шканти, призначені для задньої поверхні. / Utilizați șuruburi și dibluri adecvate pentru suportul dvs. / Use parafusos e buchas adequados para seu suporte / Verwenden Sie für Ihre Unterlage geeignete Schrauben und Dübel / Use screws and dowels suited to your backing



4

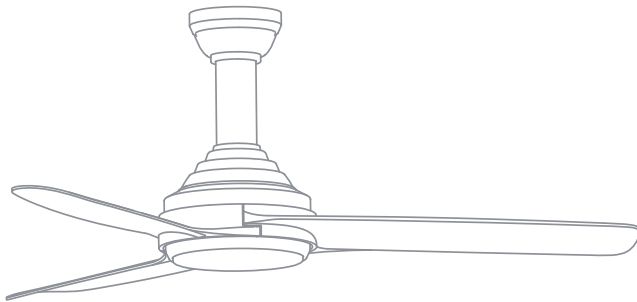
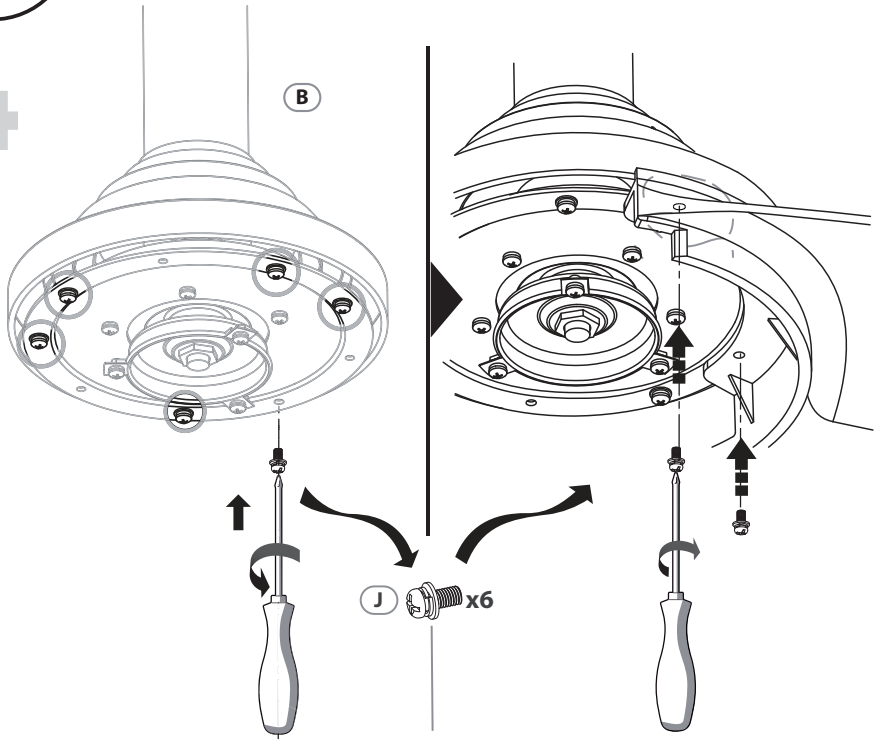

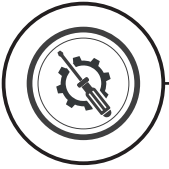

4

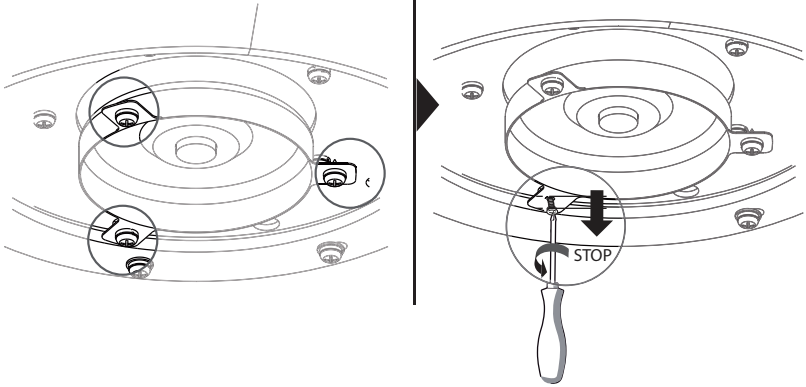

5

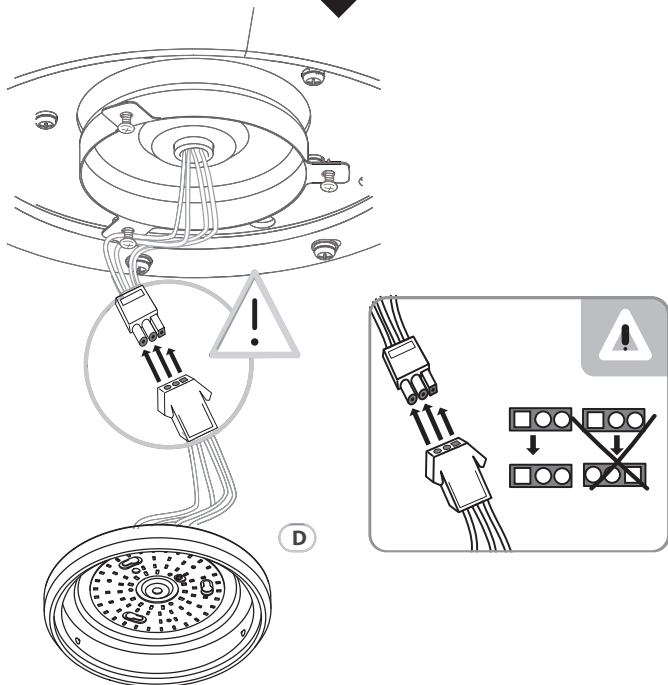

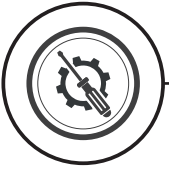

6

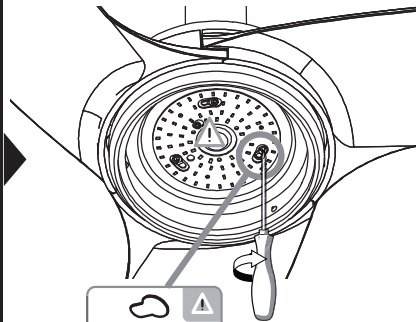
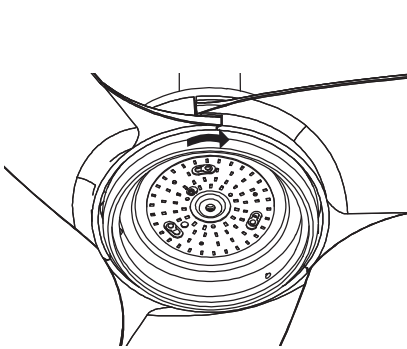
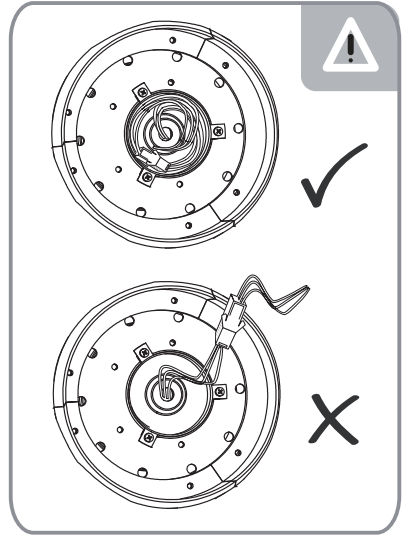
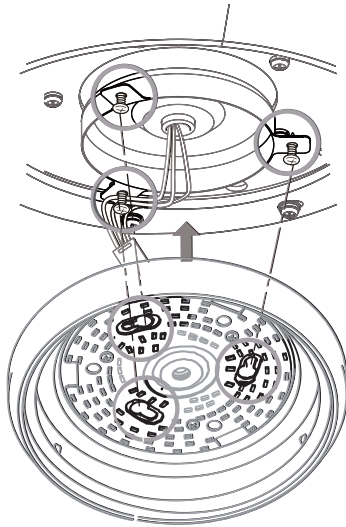



7

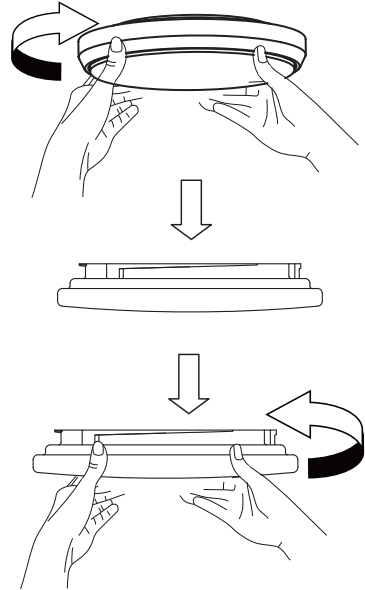
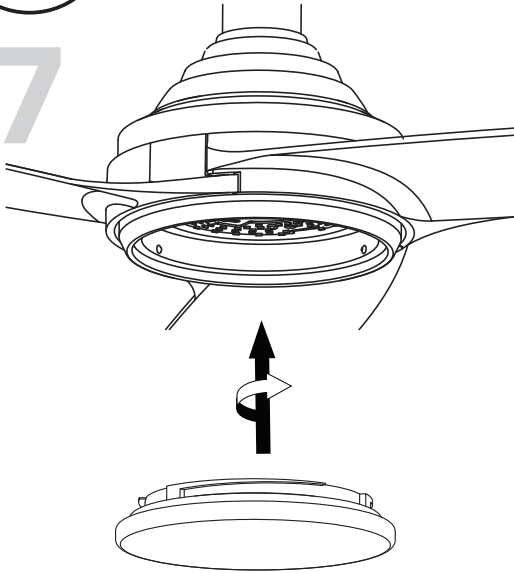

8

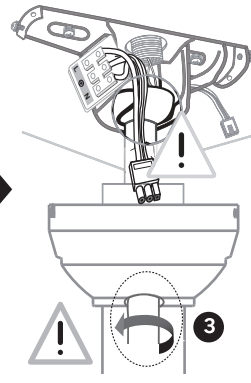
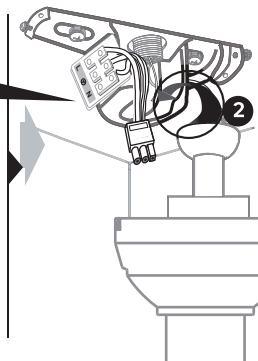
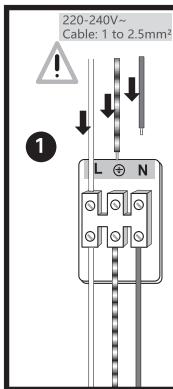

L=Marron/Marrón/Castanho/Marrone/
Қафэ/Вразowy/Коричневый/Қыңыр/
Коричневый/Marо/Castanho/Brown

N=Bleu/Azul/Azul/Blu/Μπλε/
Niebieski/Синий/Көк/
Синий/Albastru/Azul/Blue

⊕=Vert/Verde/Verde/Verde/
Πράσινος/Zielony/Зеленый/
Жасыл/Зеленый/Verde/
Verde/Green

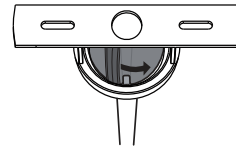
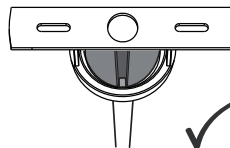

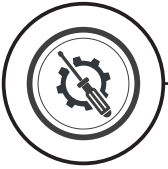

9

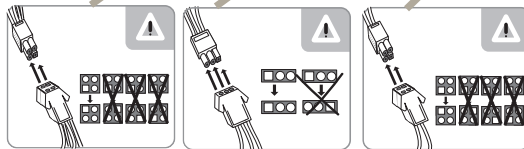
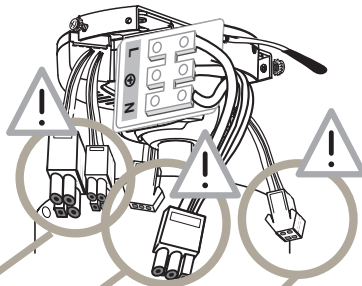
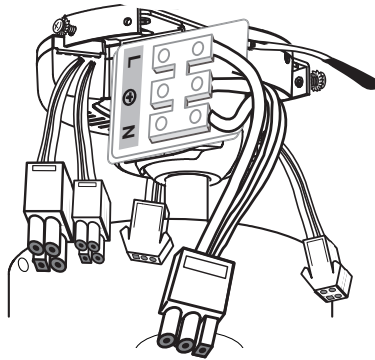
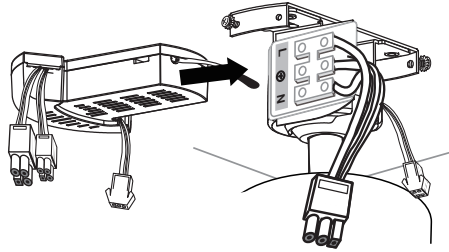



10

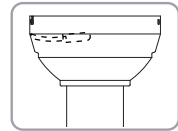
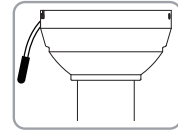
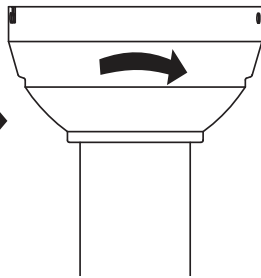
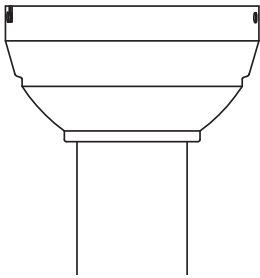
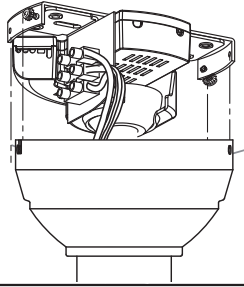

11

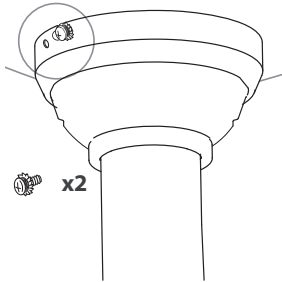

①  x2

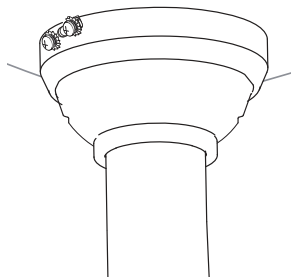
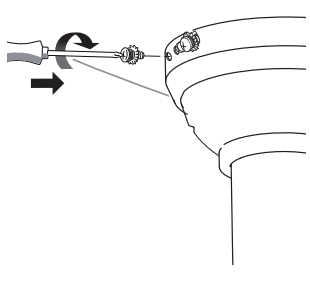
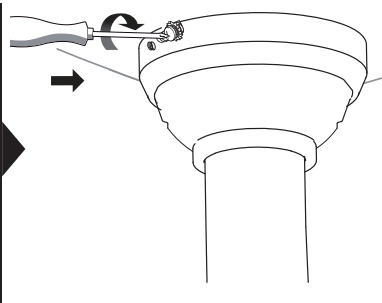



1

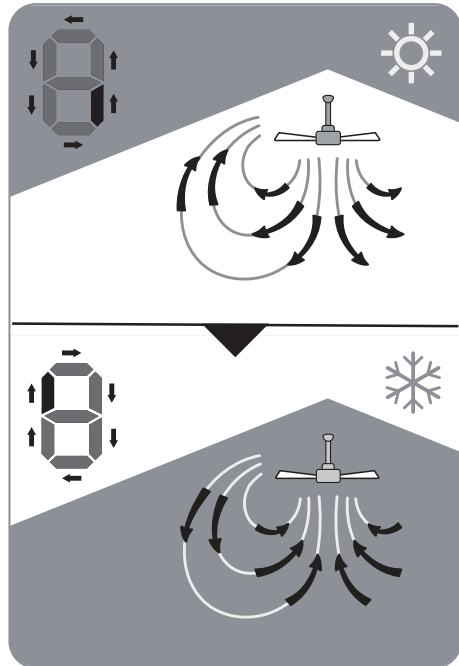
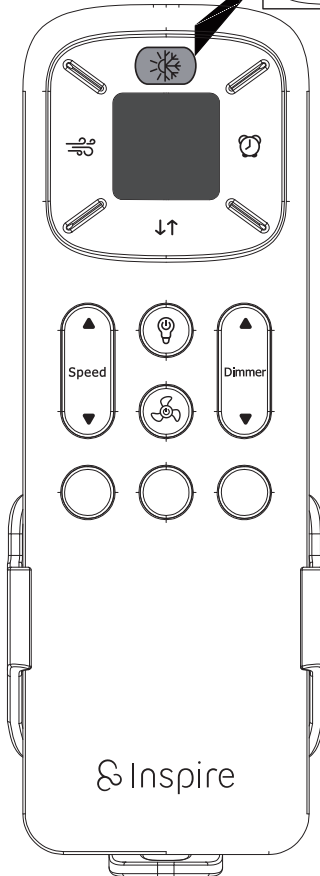
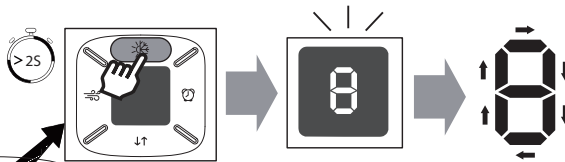
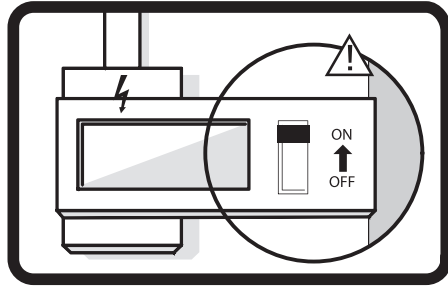

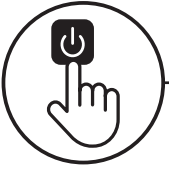

2

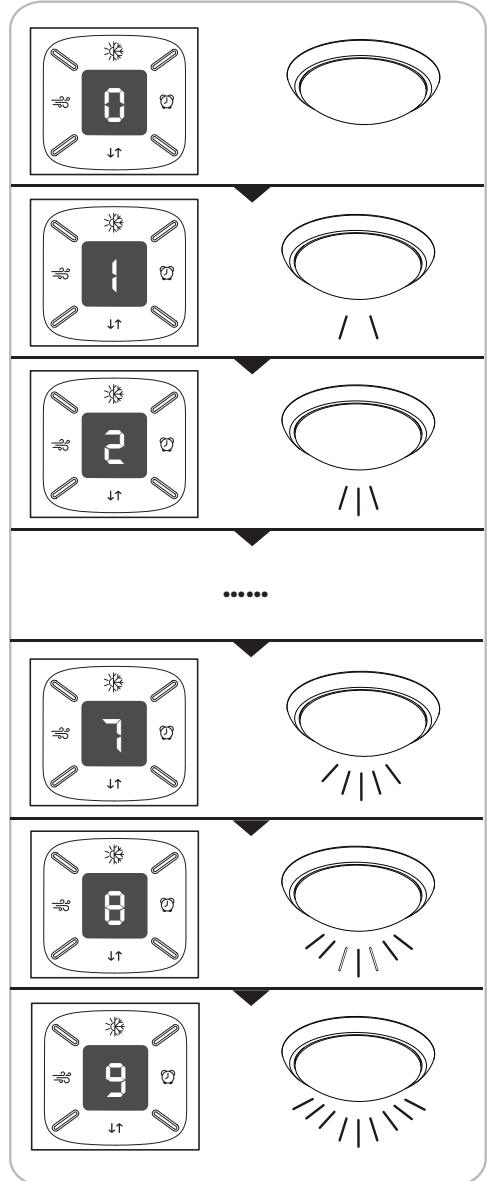
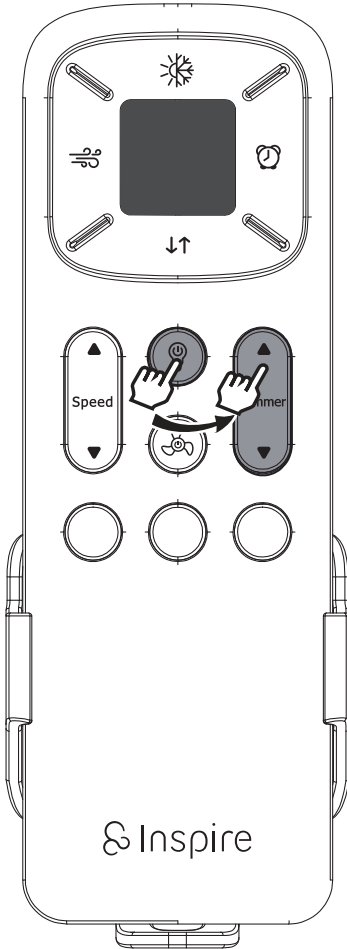



3

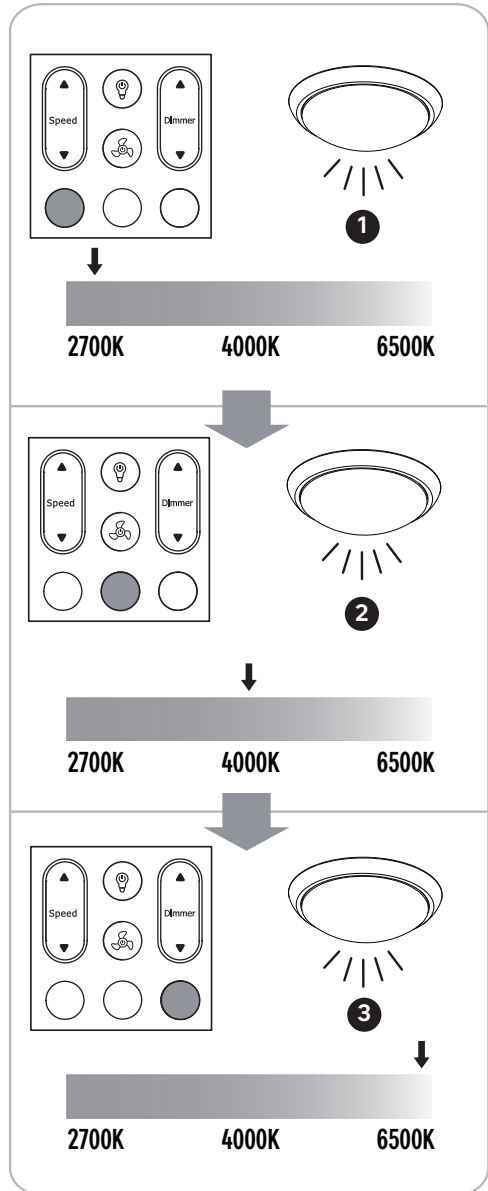
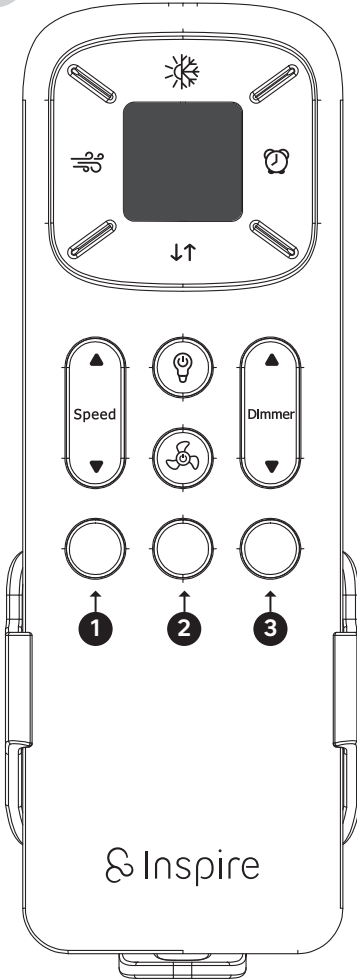



4

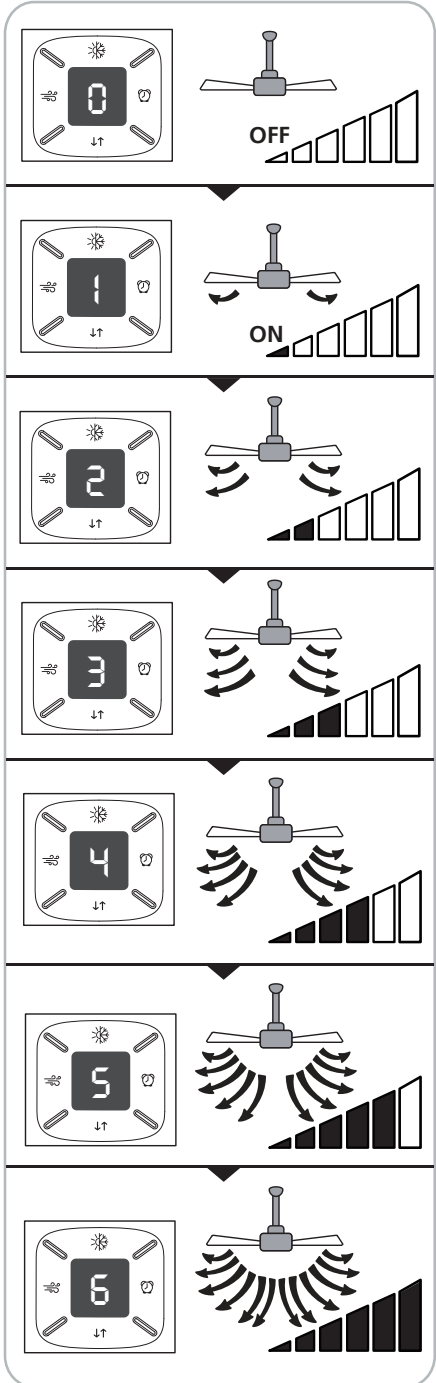
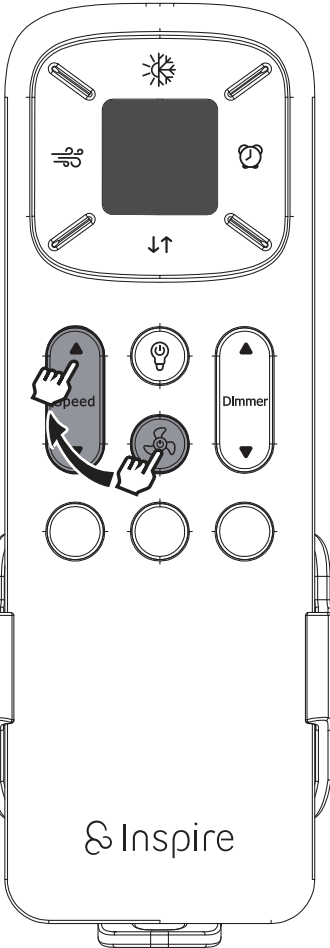
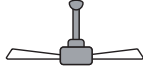



5

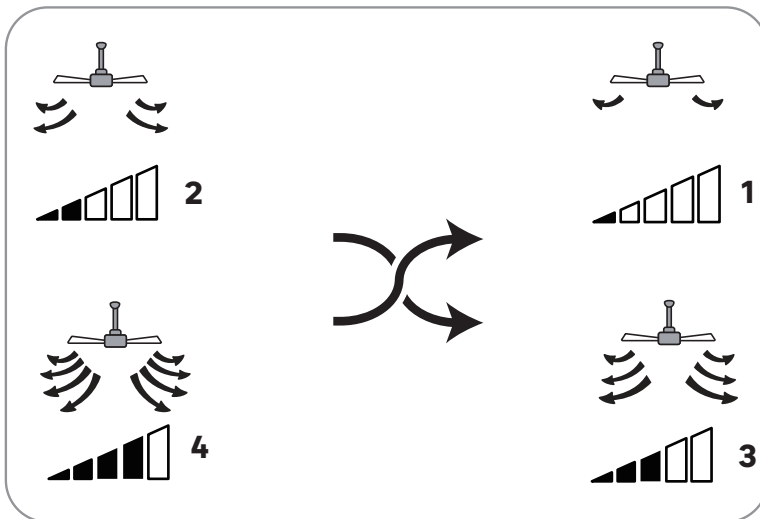
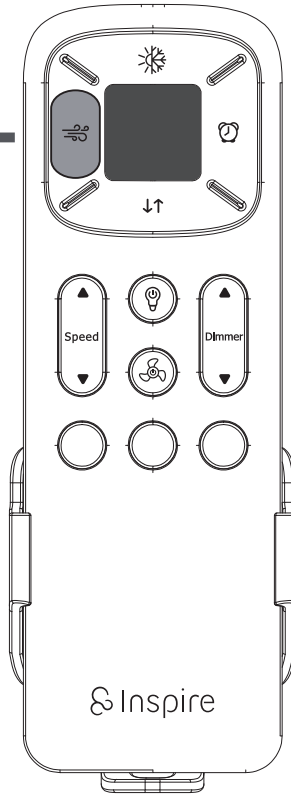
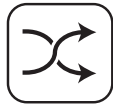



6

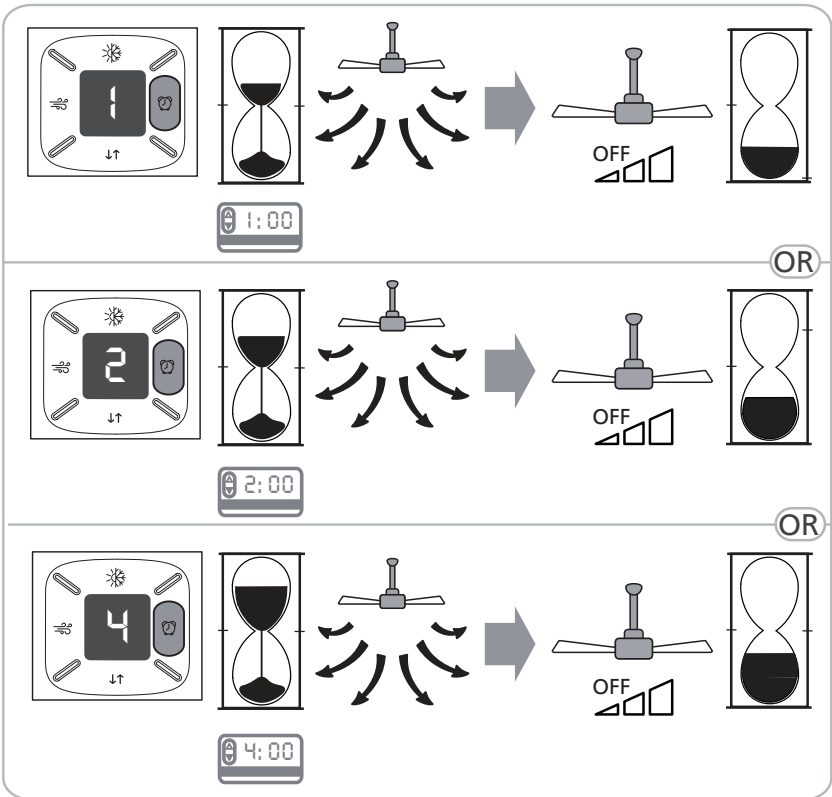
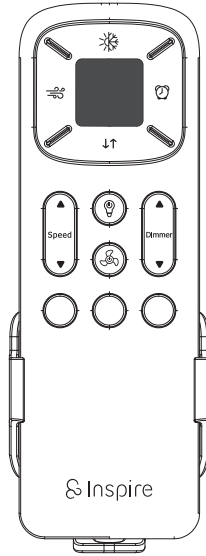



7.a

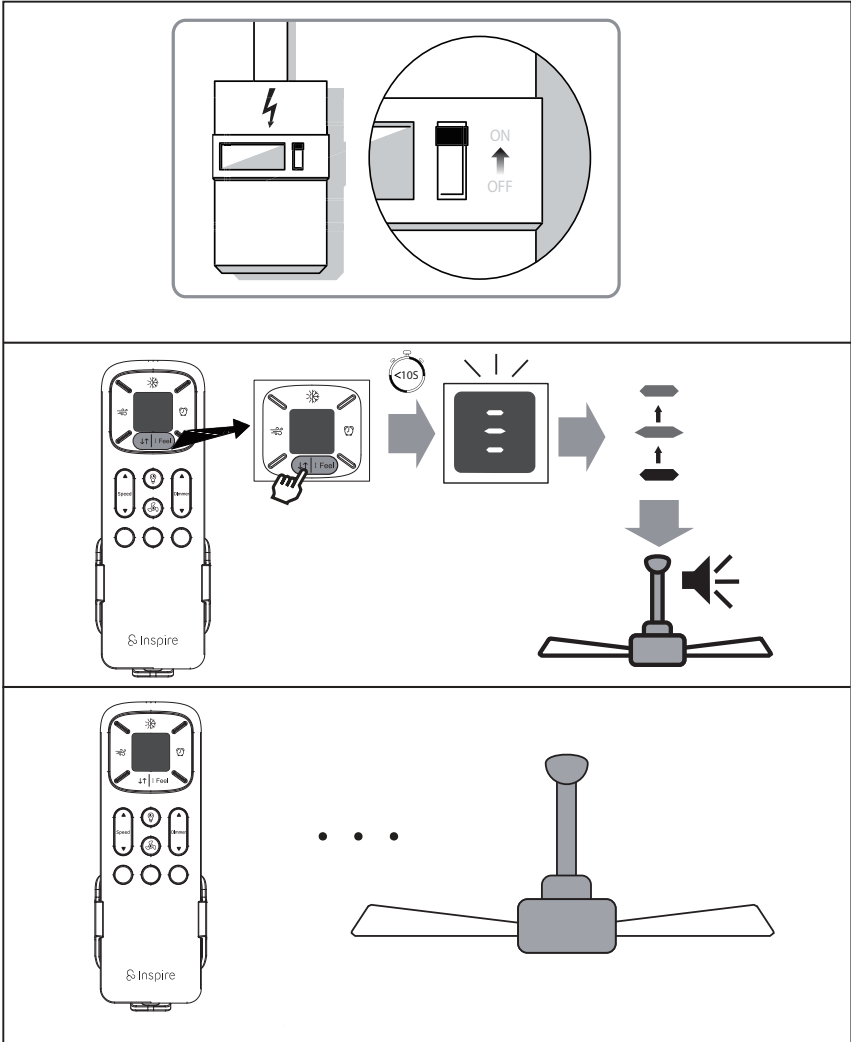

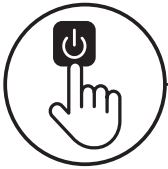

7.b



Pour la première utilisation, le ventilateur et la télécommande sont déjà synchronisés.

Le réglage de la synchronisation peut être effectué dans les situations suivantes :

1. Vous souhaitez utiliser une télécommande pour commander plusieurs ventilateurs.
2. Vous recevez une nouvelle télécommande sans fil.

1. Mettez en marche l'interrupteur d'alimentation .
2-1. Maintenez la touche «**↓↑**» appuyée pendant 10 secondes.
2-2. Si le ventilateur émet un son "bip", cela signifie que le ventilateur est couplé avec succès. (Si la connexion du ventilateur échoue, veuillez réessayer après 10 secondes de mise hors tension.)



Al utilizar el aparato por primera vez, el ventilador y el mando a distancia ya están emparejados.

La actualización del emparejamiento puede producirse en las siguientes situaciones:

1. Quiere utilizar un mando a distancia para controlar más de un ventilador.
2. Ha adquirido un mando a distancia de repuesto.

1. Accione el interruptor de encendido.
2-1. Mantenga pulsada la tecla "**↓↑**" durante 10 segundos.
2-2. Si el ventilador emite un sonido "bip", significa que el ventilador está emparejado con éxito. (Si el emparejamiento del ventilador falla, por favor, inténtelo de nuevo después de 10 segundos de apagar la alimentación).



Para a primeira utilização, a ventoinha e o controlo remoto já estão emparelhados.

Pode ser necessário fazer o empalhamento nas seguintes situações:

1. Se quiser utilizar um controlo remoto para controlar mais do que uma ventoinha.
2. Se receber um novo controlo remoto como peça sobressalente.

1. Ligue o interruptor de alimentação.
2-1. Prima longamente a tecla "**↓↑**" dentro de 10 segundos.
2-2. Se o ventilador emitir um som "bip", isso significa que o ventilador foi emparelhado com sucesso. (Se o emparelhamento do ventilador falhar, por favor tente novamente 10 segundos após desligar a energia.)



Per il primo utilizzo, la ventola e il telecomando sono già accoppiati.

L'impostazione di accoppiamento può essere necessaria nelle seguenti situazioni:

1. Qualora si desiderasse usare un unico telecomando per controllare più ventole.
2. Qualora si ricevesse un nuovo telecomando wireless.

1. Accendere l'interruttore di alimentazione.
2-1. Tenere premuto il pulsante "**↓↑**" per 10 secondi.
2-2. Se il ventilatore emette un suono "bip", significa che è stato associato correttamente. (Se l'associazione non va a buon fine, attendere 10 secondi dall'interruzione dell'alimentazione prima di ripetere l'operazione.)



7.c

EL

Για την πρώτη χρήση, ο ανεμιστήρας και το τηλεχειριστήριο έχουν ήδη συνδεθεί.

Η ρύθμιση της σύνδεσης μπορεί να χρειαστεί στις εξής περιπτώσεις:



1. Αν θελήσετε να χρησιμοποιήσετε ένα τηλεχειριστήριο για τον έλεγχο περισσότερων ανεμιστήρων.

2. Αν πάρετε ένα καινούργιο τηλεχειριστήριο ως ανταλλακτικό.

1. Ενεργοποιήστε τον διακόπτη ηλεκτρικής τροφοδοσίας.

2-1. Πατήστε παρατεταμένα το πλήκτρο "↓↑" μέσα σε 10 δευτερόλεπτα.

2-2. Αν ο ανεμιστήρας κάνει έναν ήχο "ντι", αυτό σημαίνει ότι ο ανεμιστήρας έχει συζευχθεί επιτυχώς. (Αν η σύζευξη του ανεμιστήρα αποτύχει, δοκιμάστε πάλι μετά από 10 δευτερόλεπτα αφού κλείσετε το ρεύμα.)

PL

Przed pierwszym użyciem wentylator jest już sparowany z pilotem. Przeprowadzenie zmiany ustawień parowania może być konieczne w następujących przypadkach:



1. Użytkownik chce korzystać z pojedynczego pilota do sterowania więcej niż jednym wentylatorem.

2. Użytkownik otrzymał nowego pilota bezprzewodowego, stanowiącego część zamienną.

1. Włączyć zasilanie za pomocą przełącznika.

2-1. Wcisnąć i przytrzymać przycisk "↓↑" przez 10 sekund.

2-2. Jeśli wentylator wyda dźwięk „bip”, oznacza to, że został on pomyślnie sparowany.

(Jeśli parowanie wentylatora nie powiodło się, należy spróbować ponownie 10 sekund po wyłączeniu zasilania.)

UA

Сполучення вентилятора та пульта дистанційного керування виконано перед першим використанням. Налаштування сполучення може знадобитися в таких випадках.



1. За необхідності керування кількома вентиляторами.

2. За встановлення нової запасної частини бездротового пульта дистанційного керування.

1. Увімкніть перемикач живлення.

2-1. Натисніть кнопку «↓↑» і утримуйте її протягом 10 секунд.

2-2. Якщо ви почуєте звук «ді», сполучення вентилятора виконано успішно.

(Якщо сполучення виконати не вдалось, повторіть спробу через 10 с після вимкнення живлення.)



7.d

RO

Pentru prima utilizare, ventilatorul și telecomanda sunt deja împerecheate.

Setarea împerecherii poate fi necesară în următoarele situații:



1. Doriți să utilizați o singură telecomandă pentru a comanda mai multe ventilatoare.
2. Primiți o nouă telecomandă fără fir, ca piesă de schimb.

1. Cuplați întrerupătorul de alimentare.

2-1. Apăsați lung tasta „↓↑” în interval de 10 secunde.

2-2. Dacă ventilatorul emite un semnal sonor „bip”, înseamnă că asocierea acestuia a fost realizată cu succes. (Dacă asocierea ventilatorului eșuează, vă rugăm să încercați din nou după 10 secunde de la oprirea alimentării).

EN

For the first use, the fan and the remote control are already paired. Pair setting may occur in following situations:



- 1.You would like to use one remote control to control more than one fan.
- 2.You get a new wireless remote control spare part.

1. Turn on power supply switch.

2-1. Long press the "↓↑" key within 10 seconds.

2-2. If the fan makes a "bip" sound, means the fan is paired successfully.

(If the fan pairing fails, please try again after 10 seconds of shutting down the power.)



EU/EC Declaration of conformity
 Déclaration UE/CE de conformité
 DECLARACIÓN CE / UE DE CONFORMIDAD
 Declaração CE/UE de conformidade

EN/FRI
 ES/PTI



Product Model|Modèle du produit|Modelo de producto|Modelo do produto|

819217/819219/819211/819218/819226/819223
 /819229/811115

Name and address of the manufacturer or his authorised representative|Nom et adresse du fabricant ou de son mandataire|Nombre y dirección del fabricante o de su representante autorizado|Nome e endereço do fabricante ou do seu representante autorizado|

ADEO Services, 135 Rue Sadi Carnot - CS 00001 59790 RONCHIN - France

This declaration of conformity is issued under the sole responsibility of the manufacturer|La présente déclaration de conformité est établie sous la seule responsabilité du fabricant|La presente declaración de conformidad se expide bajo la exclusiva responsabilidad del fabricante|Esta declaração de conformidade é emitida sob a exclusiva responsabilidade do fabricante.|

Object of the declaration|Objet de la déclaration|Objeto de la declaración|Objeto da declaração|

C.FAN 122CM LED 2200LM CCTDIM MET.NICKEL+PC DARK DCMOT INSP VADILLO
 C.FAN 122CM LED 2200LM CCTDIM MET.WHITE+PC CLEAR WOOD DCMOT INSP CALPE
 C.FAN 132CM LED2200LM CCTDIM MET.CHROME+PLAST.GREY DCMOT INSP GANDIA
 C.FAN 132CM LED 2200LM CCTDIM MET.WHITE+PLASTIC BROWN DCMOT INSP WILMA
 C.FAN 112CM LED 2200LM CCTDIM METAL WHITE + WOOD WHITE INSPIRE TIVANO
 C.FAN 132CM LED 2200LM CCTDIM METAL WH + WOOD WH DCMOT INSP TIVANO L
 C.FAN 106CM LED 2200LM CCTDIM MET.ANTIQUE BRASS+DARKWOOD DCMOT INSP VILLAR
 CF LED 107CM2200LM CCTDIMM PLASTIC WOOD EFFECT DC MOTORINSP CHERCH

Product Type - Description|Type de produit - Description|Tipo de producto [Tipo de producto]

Product Reference|Référence produit|Referencia del producto|Referência do produto|

819217/819219/819211/819218/819226/819223/819229/811115 - EAN Code: 3276007345445/3276007345377/3276007345353/3276007345414/3276007345278/3276007345346/3276007345384/3276007496857
 Industrial Type Design Reference: PD48301/MB48401/PN52301A(G)/PN52301A(W)/JG44A-3-1LA/JG52A-3-1LA/OR42301/SH42301

Product Brand|Marque Produit|Producto de marca|Marca do produto|

Inspire

Serial number coding or batch number|Codification du numéro de série ou de lot|Codificación del número de serie|Codificação do número de série|

SSSSSDDMMYYYY|(SSSSS means the supplier code; DDMMYYYY means the ETD date)

The object of the declaration described above is in conformity with the relevant Union harmonization legislation|L'objet de la déclaration décrit ci-dessus est conforme à la législation d'harmonisation de l'Union applicable|El objeto de la declaración descrita anteriormente es conforme a la legislación de armonización pertinente de la Unión|O objeto da declaração acima descrita está em conformidade com a legislação de harmonização da União aplicável|

References to the relevant harmonised standards used or references to the specifications in relation to which conformity is declared|Références des normes harmonisées pertinentes applicables ou des spécifications par rapport auxquelles la conformité est déclarée|Referencias a las normas armonizadas pertinentes utilizadas, o referencias a las especificaciones respecto a las cuales se declara la conformidad|Referências às normas harmonizadas pertinentes utilizadas ou referências às especificações para as quais a conformidade é declarada|

When applicable, the name and number of notified body number|Le cas échéant, le nom et le numéro de l'organisme notifié|Cuando corresponda " el nombre y número de laboratorio notificado que haya emitido la certificación y la referencia al documento|Quando aplicável " o nome e número do laboratório notificado que emitiu a certificação e a referência ao documento|

2014_53_EU_RED
 radio equipment (Equipements radioélectriques|equipos radioélectricos|equipamentos de rádio)

- EN 300 222-2 V3.1.1:2017-02
- EN 300 328 V2.2:2019-07
- EN 301 489-1 V2.2.3:2019-11
- EN 301 489-3 V2.1.1:2019-03
- EN 301 489-17 V3.2.4:2020-09
- EN 55014-1:2017+A11:2020
- EN IEC 55014-1:2021
- EN 55014-2: 2015
- EN IEC 55014-2:2021
- EN IEC 61000-3-2:2019+A1:2021
- EN 61000-3-3:2013+A1:2019+A2:2021
- EN 50665:2017
- EN 50663:2017
- EN 60335-1:2012+A11:2014+A13:2017+A14:2019+A1:2019+A2:2019+A15:2021
- EN 60335-2-80:2003+A1:2004+A2:2009
- EN 62233:2008
- EN IEC 60598-1:2021+A11:2022
- EN IEC 60598-2-1:2021
- EN 62493:2015
- IEC TR 62778:2014
- (EU)2015/863 amending Directive 2011/65/EU
- IEC 62321-3-1:2013
- IEC 62321-4:2019+A1:2017
- IEC 62321-6:2015
- IEC 62321-6:2015
- IEC 62321-7-1:2015
- IEC 62321-7-2:2017
- IEC 62321-8:2017
- EN IEC 63000:2018
- (EU) No 208/2012
- (EU) No 2016/2282
- (EU) 2019/2020
- (EU) 2021/541
- (EU) 2019/2015
- (EU) 2021/340

2011_65_EU_RoHS
 Restriction of hazardous substances in electrical products|Restriction des substances dangereuses dans les produits électriques|Restricción de sustancias peligrosas en equipos eléctricos|Restrição de substâncias perigosas em equipamentos elétricos|

2009_125 ECO DESIGN
 EcoDesign|Eco-Conception|Concepção ecológica|

Compiled, signed by and on behalf of|Compilé, signé par et au nom de|Completado, firmado por y en nombre de|Completado, assinado por e em nome de|

Eric LEMOINE
 International Project Quality Leader

Place and date of issue|Date et lieu d'établissement|Lugar y fecha de expedición|Local e data de emissão|

Ronchin France
 27/09/2022

ADEO Services SAS
 135 Rue Sadi Carnot
 CS00001
 59790 RONCHIN



**DICHIARAZIONE DI CONFORMITÀ CE / UE
DEKLARACJA ZGODNOŚCI WE / UE
ΔΗΛΩΣΗ ΣΥΜΜΟΡΦΩΣΗΣ ΕΚ / ΕΕ
DECLARAȚIA CE / UE DE CONFORMITATE**

ITPOI
GRROJ



Modelo di prodotto[prodotta]Model produktu[produkt]Μοντέλο προϊόντος[Προϊόν;Modelul de produs/produsul]

**819217/819219/819211/819218/819226/819222
3/819229/811115**

La presente dichiarazione di conformità è rilasciata sotto la responsabilità esclusiva del fabbricante[η/ημε/εξομοιωμένου αντιπροσώπου του]Denunțarea și adresa producătorului sau a reprezentantului său autorizat[.]

ADEO Services, 135 Rue Sadi Carnot - CS 00001 59790 RONCHIN - France

La presente dichiarazione di conformità è rilasciata sotto la responsabilità esclusiva del fabbricante[η/ημε/εξομοιωμένου αντιπροσώπου του]Denunțarea și adresa producătorului sau a reprezentantului său autorizat[.]

Objeto de la declaración[Przedmiot deklaracji]Στόχος της δήλωσης[Obiectul declarației]

- C.FAN 122CM LED 2200LM CCTDIM MET.NICKEL+PC DARK DCMOT INSP VADILLO
- C.FAN 122CM LED 2200LM CCTDIM MET.WHITE+PC CLEAR WOOD DCMOT INSP CALPE
- C.FAN 132CM LED2200LM CCTDIM MET.CHROME+PLAST.GREY DCMOT INSP GANDIA
- C.FAN 132CM LED 2200LM CCTDIM MET.WHITE+PLASTIC BROWN DCMOT INSP WILMA
- C.FAN 112CM LED 2200LM CCTDIM METAL WHITE + WOOD WHITE INSPIRE TIVANO
- C.FAN 132CM LED 2200LM CCTDIM METAL WH + WOOD WH DCMOT INSP TIVANO L
- C.FAN 106CM LED 2200LM CCTDIM MET.ANTIQUE BRASS+DARKWOOD DCMOT INSP VILLAR
- CF LED 107CM2200LM CCTDIMM PLASTIC WOOD EFFECT DC MOTORINSP CHERCH

Tipologia di prodotto[Rodzaj produktu]Τύπος Προϊόντος[Tip produs]

Riferimento del prodotto[Referențe produs]Αναφορά προϊόντος[Referință produs]

819217/819219/819211/819218/819226/819223/819229/811115 - EAN Code:
3276007345445/3276007345377/3276007345353/3276007345414/3276007345278/
3276007345346/3276007345384/3276007496857
Industrial Type Design Reference:
PD48301/MB48401/PN52301A(G)/PN52301A(W)/JG44A-3-1LA/JG52A-3-1LA/OR42301/SH42301

Marca del prodotto[Marka produktu]Μάρκα προϊόντος[Marca a produsului]

Inspire

Codifica del numero di serie[Codul numerului seriei]Κωδικολογή σειράς[ο αριθμός/Cod de numere de serie]

SSSSSSDDMMYYYY(SSSSSS means the supplier code; DDMMYYYY means the EDT date)

L'oggetto della dichiarazione di cui sopra è conforme alla pertinente normativa di armonizzazione dell'Unione[Υποκειμένου προτύπου] przedmiot niniejszej deklaracji jest zgodny z odnośnymi wymaganiami unijnego prawodawstwa harmonizacyjnego[Στόχος της δήλωσης που περιγράφεται παραπάνω είναι σύμφωνα με τη σχετική ενωσιακή νομοθεσία αρμόδιας φύσεως]Obiectul declarației de care sus este în conformitate cu legislația comunitară relevantă de armonizare a Uniunii

Riferimenti alle pertinenti norme armonizzate utilizzate o alle specifiche in relazione alle quali è dichiarata la conformità[Οδηγία/Προδιαγραφή] w odniesieniu do których deklarowana jest zgodność[Μετα των σχετικών ενσωματωμένων προτύπων που χρησιμοποιούνται (ή μιας των προδιαγραφών σε σχέση με τις οποίες δηλώνεται η συμμόρφωση)]Referințele standardelor armonizate relevante folosite sau referințele specificațiilor în legătură cu care se declară conformitatea[.]

Dove applicabile * il nome e il numero del laboratorio notificato che ha rilasciato la certificazione e il riferimento al documento[W stosownych przypadkach * nazwiskowa nazwa i numer laboratorium, które wydało certyfikat oraz odniesienie do dokumentu]Που ισχύει * το γνωστοποιημένο όνομα και τον αριθμό του εργαστηρίου που εξέδωσε την πιστοποίηση και την αναφορά στο έγγραφο[Unde este cazul * numele și numărul de laborator notificat care a elaborat certificate și trimitea la document]

- EN 300 220-2 V3.1:2017-02
- EN 300 328 V2.2:2019-07
- EN 301 489-1 V2.2:2019-11
- EN 301 489-3 V2.1:2019-03
- EN 301 489-17 V3.2.4:2020-09
- EN 55014-1:2017+A11:2020
- EN IEC 55014-1:2021
- EN 55014-2:2015
- EN IEC 55014-2:2021
- EN IEC 61000-3-2:2019+A1:2021
- EN 61000-3-3:2013+A1:2019+A2:2021
- EN 50665:2017
- EN 50663:2017
- EN 60335-1:2017+A11:2014+A13:2017+A14:2019+A1:2019+A2:2019+A15:2021
- EN 60335-2-80:2003+A1:2004+A2:2009
- EN 62233:2008
- EN IEC 60988-1:2021+A11:2022
- EN IEC 60988-2-1:2021
- EN 62493:2015
- IEC TR 62778:2014

2014_53_EU_RED
apprecchiature radio[urządzeń radiowych]ροδιοξέλιου αλυσού στην περίπτωση radio]

2011_65_EU_RoHS
Restrizione di sostanze pericolose nelle apparecchiature elettriche[Organiczenie niebezpiecznych substancji w sprzęcie elektrycznym][Προσομοίωση επικίνδυνων ουσιών σε ηλεκτρικό εξοπλισμό]/Restricțiunea a substanțelor periculoase în echipamentele electrice[.]

2009_125 ECO DESIGN
Progettazione ecocompatibile[Ekoprojektowanie]οικολογικού σχεδιασμού[Proiectare ecologică]

Compilato, firmato in vece e per conto di[Οργανισμός, podpisano w imieniu]/Συμπληρωμένο, υπογεγραμμένο για και εξ ονόματος[Completat, semnat de și în numele]

Eric LEMONE
International Project Quality Leader

Ronchin France
27/08/2022

Luogo e data del rilascio[Data wydania i miejsce][Όπος και ημερομηνία έκδοσης]

ADEO Services SAS
135 Rue Sadi Carnot
CS00001
59790 RONCHIN



- FR** Ce produit est recyclable. S'il ne peut plus être utilisé, veuillez l'apporter dans un centre de recyclage de déchets.
- ES** Este producto es reciclable. Si ya no se puede usar, llévalo a un centro de reciclaje de residuos.
- PT** Este produto é reciclável. Se deixar de o utilizar, entregue-o num centro de reciclagem de resíduos.
- IT** Questo prodotto può essere riciclato. Se deve essere smaltito, portalo presso un centro di riciclaggio.
- EL** Αυτό το προϊόν είναι ανακυκλώσιμο. Εάν δεν μπορεί πλέον να χρησιμοποιηθεί, μεταφέρετε την σε κάποιο κέντρο ανακύκλωσης απορριμμάτων.
- PL** Ten produkt poddawany jest recyklingowi, kiedy przestaje być użyteczny należy dostarczyć go do punktu zbiórki odpadów.
- UA** Цей продукт може перероблятися. Якщо воно більше не є придатне для використання, здайте його в утилізаційний центр.
- RO** Aceast produs este reciclabil. Dacă nu mai poate fi folosit, vă rugăm să îl aduceți într-un centru de reciclare a deșeurilor.
- BR** Este produto é reciclável. Se não puder mais ser usado, descarte em um centro de reciclagem de resíduos.
- DE** Dieses Produkt ist recycelbar. Wenn es nicht mehr verwendet werden kann, bringen Sie es bitte zum Recycling-Center.
- EN** This product is recyclable. If it cannot be used anymore, please take it to waste recycling centre.



FR: Traduction de la version originale du mode d'emploi / ES: Traducción de las Instrucciones originales / PT: Tradução das Instruções Originais / IT: Traduzione delle istruzioni originali / EL: Μετάφραση των πρωτότυπων οδηγιών / PL: Tłumaczenie instrukcji oryginalnej / UA: Переклад оригінальної інструкції / RO: Traducerea instrucțiunilor originale / BR: Tradução das Instruções Originais / DE: Übersetzung der Originalversion der Gebrauchsanweisung / Original Instructions.

Made in China
Країна походження: Китай

EU ADEO Services - 135 Rue Sadi Carnot - CS00001 - 59790 RONCHIN - FRANCE

UA Виробник: ТОВ "Адео Сервісес С.А.", вул. Саді Карно, CS 00001, 59790 Роншен, Франція.
Імпортер: ТОВ "Леруа Мерлен Україна", 04201 Україна, м. Київ, вул. Полярна 17А, +380 44 498 46 00. Імпортер приймає претензії від споживачів щодо товару, а також проводить його ремонт, технічне і гарантійне обслуговування

BR LEROY MERLIN COMPANHIA BRASILEIRA DE BRICOLAGEM CNPJ: 01.438.784/0001-05
Rua Pascoal Pais, nº. 525, 6º andar cj 61 a 64, Vila Cordeiro, São Paulo - SP. CEP: 04581-060
CALM (Central de Atendimento Leroy Merlin) Capitais 4020-5376 Demais Regiões 0800-0205376

ZA Imported by Adeo South Africa (PTY) LTD T/A Leroy Merlin,
Hosted in Leroy Merlin Fourways Store 35 Roos Street, Witkoppen Ext 97, Sandton, 2191 Johannesburg, Gauteng, South Africa.
Tel: +27 10 493 8000 Email: contact@leroymerlin.co.za.