

DEXTER

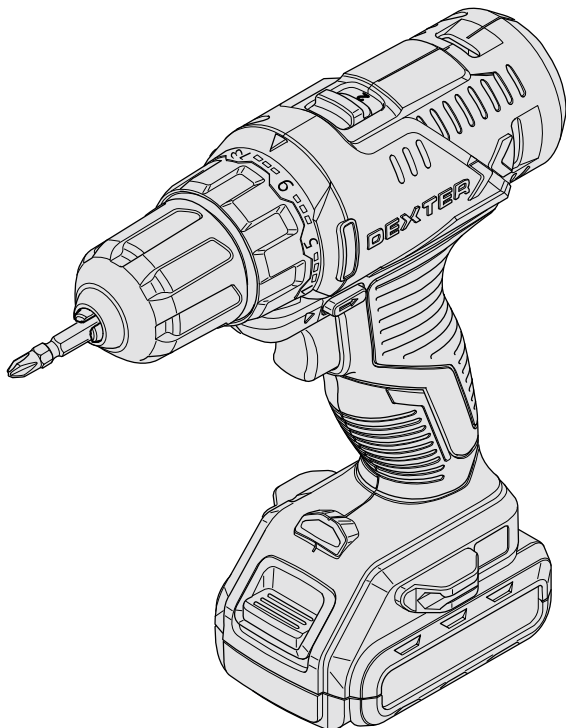

Cordless drill 12V +
1 battery + 1 charger
12VSD2-21.51A



- FR** Perceuse sans fil 12 V + 1 batterie + 1 chargeur
- ES** Taladro sin cable 12V + 1 batería + 1 cargador
- PT** Berbequim sem fio 12 V + 1 bateria + 1 carregador
- IT** Trapano cordless 12V + 1 batteria + 1 caricabatteria
- EL** Ασύρματο τρυπάνι 12V + 1 μπαταρία + 1 φορτιστή
- PL** Wiertarka akumulatorowa 12V + 1 akumulator + 1 ładowarka
- UA** Аккумуляторная дрель 12 В + 1 зарядным устройством + 1 акcum. батарея
- RO** Burghiu fără fir cu 12 V + 1 încărcător + 1 baterie reincărcabilă
- EN** Cordless Drill 12 V + 1 battery + 1 charger



EAN CODE : 3276007366419

FR Mentions Légales
& Consignes de Sécurité

ES Instrucciones Legales
y de Seguridad

PT Avisos Legais e
Instruções de Segurança

IT Istruzioni Legali e
di Sicurezza

EL Νομικό σημείωμα
και οδηγίες ασφαλείας

PL Uwagi Prawne i
Instrukcja Bezpieczeństwa

UA Керівництво з Техніки
Безпеки і Правовим нормам

RO Manual privind siguranța
și aspectele juridice

EN Legal & Safety
Instructions

SYMBOLES



Lire attentivement la notice d'utilisation



Ce symbole de danger avertit l'utilisateur d'un risque de blessures corporelles ou d'endommagement de l'appareil ou d'autres biens.



Portez des lunettes de sécurité



Portez une protection auditive



Portez des gants protecteurs



Portez un masque antipoussières



Cet outil est conforme aux directives européennes applicables et une évaluation de la conformité à ces directives a été effectuée.



Symbole DEEE relatif au recyclage.



Symbole indiquant que le produit est conforme aux réglementations techniques applicables en Ukraine.

T2 A



Fusible
Fusible T2 A temporisé avec courant nominal de 2 A



Appareil de classe II



Pour utilisation en intérieur exclusivement



Borne positive



Borne négative



Ne pas jeter la batterie dans un feu.



La température d'utilisation maximale est de 45 °C.



Ne pas jeter la batterie dans de l'eau.

TABLE DES MATIÈRES

- 1.USAGE CONFORME DE LA PERCEUSE SANS FIL DEXTER
- 2.CONSIGNES DE SÉCURITÉ GÉNÉRALES POUR LES OUTILS ÉLECTRIQUES
- 3.AVERTISSEMENTS DE SÉCURITÉ POUR LES PERCEUSES
- 4.CONSIGNES DE SÉCURITÉ POUR LE VISSAGE
- 5.CONSIGNES DE SÉCURITÉ SPÉCIFIQUES À LA BATTERIE ET AU CHARGEUR
- 6.DESCRPTIONS
- 7.CARACTÉRISTIQUES TECHNIQUES
- 8.RECHARGE
- 9.FONCTIONNEMENT
- 10.ENTRETIEN
- 11.GUIDE DE DÉPANNAGE
- 12.PROTECTION DE L'ENVIRONNEMENT
- 13.GARANTIE
- 14.VUE ÉCLATÉE ET LISTE DES PIÈCES

1. USAGE CONFORME DE LA PERCEUSE SANS FIL DEXTER

Merci d'avoir acheté ce produit. Lisez le présent mode d'emploi dans son intégralité et conservez-le pour pouvoir vous y référer ultérieurement.

L'outil est conçu pour visser et dévisser des vis, et pour percer dans du bois, du métal et du plastique. Cet outil électrique ne doit être utilisé pour aucun usage autre que ceux décrits dans ce manuel.

Une fois le déballage terminé, vérifiez que le produit est complet et qu'il dispose de tous ses accessoires (le cas échéant). Si le produit est endommagé ou présente un défaut, ne l'utilisez pas et retournez-le à votre revendeur.

Si vous donnez le produit à une tierce personne, veuillez également lui donner le présent mode d'emploi. Veuillez noter que notre équipement n'a pas été conçu pour une utilisation dans des applications commerciales, marchandes ou industrielles. Notre garantie sera annulée si l'appareil est utilisé à des fins commerciales, industrielles ou marchandes, ou à des finalités équivalentes.

2. Avertissements de sécurité généraux pour l'outil électrique



AVERTISSEMENT Lire tous les avertissements de sécurité, les instructions, les illustrations et les spécifications fournis avec cet outil électrique. Ne pas suivre les instructions énumérées ci-dessous peut provoquer un choc électrique, un incendie et/ou une blessure sérieuse.

Conserver tous les avertissements et toutes les instructions pour pouvoir s'y reporter ultérieurement.

Le terme "outil électrique" dans les avertissements fait référence à votre outil électrique alimenté par le secteur (avec cordon d'alimentation) ou votre outil électrique fonctionnant sur batterie (sans cordon d'alimentation).

1) Sécurité de la zone de travail

a) Conserver la zone de travail propre et bien éclairée. Les zones en désordre ou sombres sont propices aux accidents.

b) Ne pas faire fonctionner les outils électriques en atmosphère explosive, par exemple en présence de liquides inflammables, de gaz ou de poussières. Les outils électriques produisent des étincelles qui peuvent enflammer les poussières ou les fumées.

c) Maintenir les enfants et les personnes présentes à l'écart pendant l'utilisation de l'outil électrique. Les distractions peuvent vous faire perdre le contrôle de l'outil.

2) Sécurité électrique

a) Il faut que les fiches de l'outil électrique soient adaptées au socle. Ne jamais modifier la fiche de quelque façon que ce soit. Ne pas utiliser d'adaptateurs avec des outils électriques à branchement de terre. Des fiches non modifiées et des socles adaptés réduisent le risque de choc électrique.

b) Éviter tout contact du corps avec des surfaces reliées à la terre telles que les tuyaux, les radiateurs, les cuisinières et les réfrigérateurs. Il existe un risque accru de choc électrique si votre corps est relié à la terre.

c) Ne pas exposer les outils électriques à la pluie ou à des conditions humides. La pénétration d'eau à l'intérieur d'un outil électrique augmente le risque de choc électrique.

d) Ne pas maltraiter le cordon. Ne jamais utiliser le cordon pour porter, tirer ou débrancher l'outil électrique. Maintenir le cordon à l'écart de la chaleur, du lubrifiant, des arêtes vives ou des parties en mouvement. Des cordons endommagés ou emmêlés augmentent le risque de choc électrique.

e) Lorsqu'on utilise un outil électrique à l'extérieur, utiliser un prolongateur adapté à l'utilisation extérieure. L'utilisation d'un cordon adapté à l'utilisation extérieure réduit le risque de choc électrique.

f) Si l'usage d'un outil électrique dans un emplacement humide est inévitable, utiliser une alimentation protégée par un dispositif à courant différentiel résiduel (RCD). L'usage d'un RCD réduit le risque de choc électrique.

3) Sécurité des personnes

a) Rester vigilant, regarder ce que vous êtes en train de faire et faire preuve de bon sens dans votre utilisation de l'outil électrique. Ne pas utiliser un outil électrique lorsque vous êtes fatigué ou sous l'emprise de drogues, de l'alcool ou de médicaments. Un moment d'inattention en cours d'utilisation d'un outil électrique peut entraîner des blessures graves.

b) Utiliser un équipement de protection individuelle. Toujours porter une protection pour les yeux. Les équipements de protection individuelle tels que les masques contre les poussières, les chaussures de sécurité antidérapantes, les casques ou les protections auditives utilisés pour les conditions appropriées réduisent les blessures.

c) Éviter tout démarrage intempestif. S'assurer que l'interrupteur est en position arrêt avant de brancher l'outil au secteur et/ou au bloc de batteries, de le ramasser ou de le porter. Porter les outils électriques en ayant le doigt sur l'interrupteur ou brancher des outils électriques dont l'interrupteur est en position marche est source d'accidents.

d) Retirer toute clé de réglage avant de mettre l'outil électrique en marche. Une clé laissée fixée sur une partie tournante de l'outil électrique peut donner lieu à des blessures.

e) Ne pas se précipiter. Garder une position et un équilibre adaptés à tout moment. Cela permet un meilleur contrôle de l'outil électrique dans des situations inattendues.

f) S'habiller de manière adaptée. Ne pas porter de vêtements amples ou de bijoux. Garder les cheveux et les vêtements à distance des parties en mouvement. Des vêtements amples, des bijoux ou les cheveux longs peuvent être pris dans des parties en mouvement.

g) Si des dispositifs sont fournis pour le raccordement d'équipements pour l'extraction et la récupération des poussières, s'assurer qu'ils sont connectés et correctement utilisés. Utiliser des collecteurs de poussière peut réduire les risques dus aux poussières.

h) Rester vigilant et ne pas négliger les principes de sécurité de l'outil sous prétexte que vous avez l'habitude de l'utiliser. Une fraction de seconde d'inattention peut provoquer une blessure grave.

4) Utilisation et entretien de l'outil électrique

a) Ne pas forcer l'outil électrique. Utiliser l'outil électrique adapté à votre application. L'outil électrique adapté réalise mieux le travail et de manière plus sûre au régime pour lequel il a été construit.

b) Ne pas utiliser l'outil électrique si l'interrupteur ne permet pas de passer de l'état de marche à arrêt et inversement. Tout outil électrique qui ne peut pas être commandé par l'interrupteur est dangereux et il faut le réparer.

c) Débrancher la fiche de la source d'alimentation et/ou enlever le bloc de batteries, s'il est amovible, avant tout réglage, changement d'accessoires ou avant de ranger l'outil électrique. De telles mesures de sécurité préventives réduisent le risque de démarrage accidentel de l'outil électrique.

2. Avertissements de sécurité généraux pour l'outil électrique

d) Conserver les outils électriques à l'arrêt hors de la portée des enfants et ne pas permettre à des personnes ne connaissant pas l'outil électrique ou les présentes instructions de le faire fonctionner. Les outils électriques sont dangereux entre les mains d'utilisateurs novices.

e) Observer la maintenance des outils électriques et des accessoires. Vérifier qu'il n'y a pas de mauvais alignement ou de blocage des parties mobiles, des pièces cassées ou toute autre condition pouvant affecter le fonctionnement de l'outil électrique. En cas de dommages, faire réparer l'outil électrique avant de l'utiliser. De nombreux accidents sont dus à des outils électriques mal entretenus.

f) Garder affûtés et propres les outils permettant de couper. Des outils destinés à couper correctement entretenus avec des pièces coupantes tranchantes sont moins susceptibles de bloquer et sont plus faciles à contrôler.

g) Utiliser l'outil électrique, les accessoires et les lames etc., conformément à ces instructions, en tenant compte des conditions de travail et du travail à réaliser. L'utilisation de l'outil électrique pour des opérations différentes de celles prévues peut donner lieu à des situations dangereuses.

h) Il faut que les poignées et les surfaces de préhension restent sèches, propres et dépourvues d'huiles et de graisses. Des poignées et des surfaces de préhension glissantes rendent impossibles la manipulation et le contrôle en toute sécurité de l'outil dans les situations inattendues.

5) Utilisation des outils fonctionnant sur batteries et précautions d'emploi

a) Ne recharger qu'avec le chargeur spécifié par le fabricant. Un chargeur qui est adapté à un type de bloc de batteries peut créer un risque de feu lorsqu'il est utilisé avec un autre type de bloc de batteries.

b) N'utiliser les outils électriques qu'avec des blocs de batteries spécifiquement désignés. L'utilisation de tout autre bloc de batteries peut créer un risque de blessure et de feu.

c) Lorsqu'un bloc de batteries n'est pas utilisé, le maintenir à l'écart de tout autre objet métallique, par exemple trombones, pièces de monnaie, dés, clous, vis ou autres objets de petite taille qui peuvent donner lieu à une connexion d'une borne à une autre. Le court-circuitage des bornes d'une batterie entre elles peut causer des brûlures ou un feu.

d) Dans de mauvaises conditions, du liquide peut être éjecté de la batterie; éviter tout contact. En cas de contact accidentel, nettoyer à l'eau. Si le liquide entre en contact avec les yeux, rechercher en plus une aide médicale. Le liquide éjecté des batteries peut causer des irritations ou des brûlures.

e) Ne pas utiliser un bloc de batteries ou un outil fonctionnant sur batteries qui a été endommagé ou modifié. Les batteries endommagées ou modifiées peuvent avoir un comportement imprévisible provoquant un feu, une explosion ou un risque de blessure.

f) Ne pas exposer un bloc de batteries ou un outil fonctionnant sur batteries au feu ou à une température excessive. Une exposition au feu ou à une température supérieure à 130 °C peut provoquer une explosion.

g) Suivre toutes les instructions de charge et ne pas charger le bloc de batteries ou l'outil fonctionnant sur batteries hors de la plage de températures spécifiée dans les instructions. Un chargement incorrect ou à des températures hors de la plage spécifiée de températures peut endommager la batterie et augmenter le risque de feu.

6) Entretien

a) Faire entretenir l'outil électrique par un réparateur qualifié utilisant uniquement des pièces de rechange identiques. Cela assure le maintien de la sécurité de l'outil électrique.

b) Ne jamais effectuer d'opération d'entretien sur des blocs de batteries endommagés. Il convient que l'entretien des blocs de batteries ne soit effectué que par le fabricant ou les fournisseurs de service autorisés.

3. Avertissements de sécurité pour les perceuses

1) Instructions de sécurité pour toutes les opérations

a) Sécuriser (caler) correctement l'outil avant de l'utiliser. Cet outil produit un couple de sortie élevé et s'il n'est pas correctement sécurisé (calé) pendant son utilisation, une perte de contrôle peut se produire et provoquer des blessures.

b) Tenir l'outil électrique par les surfaces de préhension isolées, au cours des opérations pendant lesquelles l'accessoire de coupe peut être en contact avec un câblage caché. Un accessoire de coupe en contact avec un fil "sous tension" peut "mettre sous tension" les parties métalliques exposées de l'outil électrique et provoquer un choc électrique chez l'opérateur.

2) Instructions de sécurité pour l'utilisation de forets longs.

a) Ne jamais utiliser à une vitesse supérieure à la vitesse assignée maximale du foret. À des vitesses supérieures, le foret est susceptible de se plier s'il peut tourner librement sans être en contact avec la pièce à usiner, ce qui provoque des blessures.

b) Toujours commencer à percer à faible vitesse et en mettant l'embout du foret en contact avec la pièce à usiner. À des vitesses supérieures, le foret est susceptible de se plier s'il peut tourner librement sans être en contact avec la pièce à usiner, ce qui provoque des blessures.

c) Appliquer une pression uniquement sur le foret et ne pas appliquer de pression excessive. Les forets peuvent se plier, ce qui peut provoquer leur casse ou une perte de contrôle, et donc des blessures.

Attention : Des poussières toxiques et nocives peuvent être produites lorsque vous utilisez l'outil sur des matériaux dangereux. Ces poussières peuvent mettre en danger la santé de l'opérateur et des autres personnes présentes. Portez toujours un masque anti-poussière au cours du travail, gardez les autres personnes à distance de la zone de travail et utilisez impérativement un système de collecte des poussières (non fourni).

4. CONSIGNES DE SÉCURITÉ POUR LA VISSÉUSE

Tenez l'outil électrique par ses surfaces de préhension isolantes quand vous effectuez une opération pendant laquelle il a une possibilité que l'embout ou la pièce de fixation entre en contact avec un câble électrique non visible.

Si la fixation entre en contact avec un fil électrique sous tension, les parties métalliques non carénées de l'outil électrique peuvent se retrouver sous tension électrique et l'opérateur risque de subir un choc électrique. Dans la mesure du possible, utilisez toujours un étai ou un serre-joint pour fixer la pièce travaillée.

- . Éteignez toujours l'outil avant de le poser.
- . Veillez à ce que l'éclairage soit adapté.
- . Ne soumettez pas l'outil à une pression telle que son moteur ralentisse. Laissez l'embout réaliser le travail sans appuyer. Vous obtiendrez de meilleurs résultats et vous préserverez votre outil.
- . Veillez à ce qu'il n'y ait pas de risque de trébucher sur un objet dans l'aire de travail.
- . Utilisez exclusivement des embouts en bon état.
- . Avant de démarrer, vérifiez qu'il y a un espace suffisant pour l'embout sous la pièce à travailler.
- . Ne touchez pas l'embout juste après le travail : il sera brûlant.
- . Veillez à ne jamais placer vos mains sous la pièce travaillée.
- . N'enlevez jamais avec vos mains les copeaux, résidus et poussières présents près de l'embout.
- . Ne laissez jamais traîner de chiffon, de ficelle, ni aucun objet similaire dans l'aire de travail.
- . Veillez à ce que la pièce à travailler soit correctement soutenue.
- . Si vous êtes interrompu pendant l'utilisation de l'outil, terminez l'opération en cours, puis éteignez l'outil avant de regarder ailleurs.
- . Vérifiez régulièrement que tous les écrous, boulons et autres fixations sont correctement serrés.
- . Pendant l'utilisation de l'outil, utilisez des équipements de sécurité, dont des lunettes de sécurité ou une protection faciale complète. Portez une protection auditive et des vêtements protecteurs, y compris des gants de protection.
- . Portez un masque antipoussières si l'utilisation de l'outil génère des poussières.

5. CONSIGNES DE SÉCURITÉ SPÉCIFIQUES À LA BATTERIE ET AU CHARGEUR

a) Cet appareil peut être utilisé par des enfants de plus de 8 ans et par des personnes dont les capacités physiques, sensorielles ou mentales sont réduites, ou des personnes dénuées d'expérience ou de connaissance, si elles ont pu bénéficier, par l'intermédiaire d'une personne responsable de leur sécurité, d'une surveillance ou d'instructions préalables concernant l'utilisation de l'appareil. Le nettoyage et l'entretien ne doivent pas être effectués par des enfants sans surveillance.

b) Les enfants ne doivent pas jouer avec l'appareil. Le nettoyage et l'entretien ne doivent pas être effectués par des enfants sans surveillance.

c) Avant d'utiliser le chargeur et la batterie, lisez attentivement le manuel d'instructions.

d) Durant la procédure de charge, les spécifications du courant d'alimentation doivent correspondre à celles du chargeur.

e) Veillez à ce qu'il n'y ait jamais d'humidité, de pluie ou d'éclaboussures qui atteignent l'endroit où la recharge s'effectue.

f) La température ambiante ne doit pas dépasser 50°C. N'exposez jamais l'appareil à la lumière directe du soleil.

g) Coupez l'alimentation exclusivement après que la batterie a été insérée ou retirée du boîtier.

h) Les batteries défectueuses, endommagées ou ne tenant plus la charge doivent être mises au rebut en tant que déchets nuisibles. Déposez-les dans un point de collecte spécifique. Ne nuisez jamais à notre environnement. Ne jetez pas les batteries usagées avec les ordures ménagères, dans un feu ou dans l'eau.

i) Si le câble d'alimentation est endommagé, il doit être remplacé exclusivement par le fournisseur ou par son atelier de réparation. Faites effectuer toutes les réparations exclusivement par des spécialistes agréés.

j) Utilisez exclusivement des batteries produites par le fabricant d'origine dans le chargeur.

k) Veillez à ce que la surface du chargeur soit toujours exempte de poussières et de saletés.

Risques résiduels

Il est impossible d'éliminer tous les facteurs de risques résiduels, même si les instructions d'utilisation de l'outil sont respectées. Les dangers suivants peuvent exister du fait de la construction et de la conception de l'outil :

1. Lésions pulmonaires si aucun masque antipoussière efficace n'est porté.

2. Perte d'acuité auditive si une protection auditive efficace n'est pas portée.

3. Problèmes de santé dus aux émissions vibratoires si l'outil électrique est utilisé pendant des durées longues ou s'il n'est pas correctement géré et entretenu.

AVERTISSEMENT ! Ce produit génère un champ électromagnétique quand il est en marche. Dans certaines circonstances, ce champ peut interférer avec des implants médicaux actifs ou passifs ! Pour réduire le risque de blessures graves ou mortelles, nous recommandons que les personnes portant des implants médicaux consultent leur médecin et le fabricant de leur implant médical avant d'utiliser cet outil.

6. DESCRIPTIONS

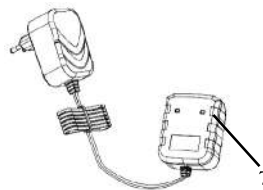
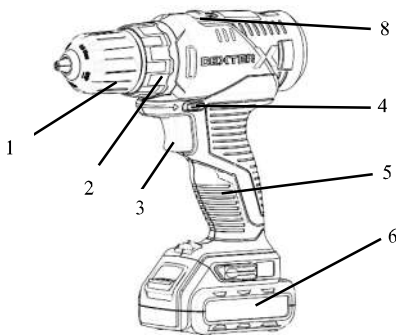

1. Mandrin automatique
2. Bague de réglage du couple
3. Interrupteur marche/arrêt avec variateur de vitesse
4. Sélecteur du sens de rotation
5. Poignée
6. Batterie
7. Chargeur
8. Bouton de réglage de vitesse

7. DONNÉES TECHNIQUES

Modèle	12VSD2-21.51A
Tension nominale	12Vc.c.
Régime à vide	0-400/0-1500/min
Tailles de mèche compatibles	0.8-10mm
Couple maximal	24Nm
Capacité de perçage - dans le bois mou - dans le métal	Ø 20mm Ø 10mm
Batterie	12VBA2-20.51/12VBA2-20.5
Nombre de cellules	3
Capacité de la batterie	2000 mAh Li-Ion
Chargeur	WJG-Y281501700W1 Entrée : 100-240V CA, 50-60Hz, 56W Sortie : 15V c.c. 1700mA
Déclaration des valeurs d'émissions sonores conformément à la norme EN 62841 (incertitude estimée : 5 dB(A))	
-Niveau de pression acoustique	66.8 dB(A)
-Niveau de puissance acoustique	77.8 dB(A)
Déclaration des valeurs d'émissions vibratoires conformément à la norme EN 62841 (incertitude estimée : 1,5 m/s ²)	
	2,235 m/s ²



Porter une protection auditive pendant l'utilisation de l'outil électrique.

Avertissement !

Les vibrations et le bruit émis lors de l'utilisation réelle de l'outil électrique peuvent différer des valeurs déclarées en fonction de la manière dont l'outil est utilisé et du type de pièce à usiner.

La valeur des émissions doit permettre d'identifier les mesures de sécurité destinées à protéger les utilisateurs et fondées sur une estimation de l'exposition dans les conditions réelles d'utilisation (en tenant compte de toutes les parties du cycle de fonctionnement, telles que les périodes où l'outil est éteint et où il tourne à vide, en plus du temps de déclenchement).

Remarque :

Les valeurs totales de vibration déclarées et les valeurs d'émission sonore déclarées ont été mesurées conformément à une méthode d'essai standard et peuvent être utilisées pour comparer un outil avec un autre.

La valeur totale de vibration déclarée et la valeur d'émission sonore déclarée peuvent également être utilisées dans une évaluation préliminaire de l'exposition.

- Protégez-vous contre les risques engendrés par les vibrations.
- Suggestions : 1) Portez des gants pendant le travail.
- 2) Limitez la durée d'utilisation et réduisez la durée de déclenchement de l'interrupteur

8. RECHARGE

- Insérez la batterie dans le chargeur en veillant à correctement la positionner (polarité + et -) (jusqu'au déclic)
 - Branchez le chargeur dans une prise adaptée, le voyant rouge du chargeur et le voyant bleu de la batterie s'allument pour indiquer que la recharge a commencé.
 - Lorsque la charge est terminée, le témoin de la batterie s'éteint. La batterie est maintenant complètement chargée.
 - La recharge complète de la batterie prend en général 1 heure et demie.
 - Débranchez la fiche électrique après la recharge.
 - Pour sortir la batterie, appuyez sur les boutons de déverrouillage situés sur la batterie et tirez dessus.
- Attention
- Rechargez complètement la batterie avant la première utilisation. La batterie atteint sa capacité maximale après plusieurs cycles de charge et décharge.
 - Évitez les recharges de courte durée. Rechargez la batterie seulement quand elle est complètement déchargée.
 - Le socle de charge, le chargeur et la batterie chauffent pendant la recharge. Ce phénomène est normal.

9. FONCTIONNEMENT

- Insérez la batterie dans le bas de la poignée jusqu'à entendre un déclic.
- Retirez la batterie en appuyant sur le bouton de déverrouillage de la batterie et en la tirant vers l'extérieur.

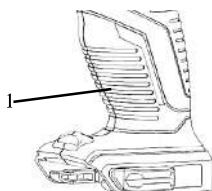

1. Perceuse sans fil
2. Batterie
3. Bouton de déverrouillage

Insérer les embouts de perçage ou de vissage

- Tournez le mandrin (dans le sens de déverrouillage)
- Insérez une mèche ou un embout dans le mandrin.
- Resserrez le mandrin (dans le sens de verrouillage), puis vérifiez que l'embout/mèche est solidement maintenu dans le mandrin.
- Sélectionnez l'embout de vissage approprié pour éviter d'endommager la vis quand vous utilisez la fonction tournevis.

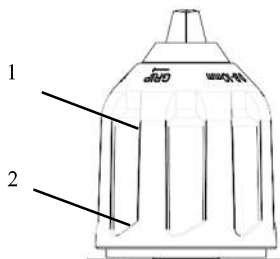

1. Partie avant du mandrin
2. Partie arrière du mandrin

Interrupteur marche/arrêt

- Appuyez sur l'interrupteur marche/arrêt pour mettre l'outil en marche.
- Pour éteindre l'outil, relâchez l'interrupteur marche/arrêt.

Sélecteur de sens de rotation

 indiqué sur le sélecteur de sens de rotation

Positionnez le sélecteur du sens de rotation sur 

Positionnez le sélecteur du sens de rotation sur 

-Modifiez le sens de rotation uniquement quand l'outil est éteint !

ATTENTION ! Mettez le sélecteur de sens de rotation sur la position de verrouillage pour l'installation, le changement de couple ou lorsque l'outil tourne à vide.

ATTENTION ! Faire fonctionner l'outil à vitesse réduite pendant un long moment augmente le risque de surchauffe du moteur. Pour éviter une surchauffe, laissez régulièrement le moteur refroidir (arrêtez d'utiliser l'outil pendant 15 minutes).

ATTENTION ! Veillez à ce que la pièce à travailler soit correctement soutenue et fixée. N'utilisez votre main pour tenir ou bloquer la pièce à travailler, car cela peut provoquer des blessures.

Vitesse

- Réglez la vitesse en mettant le sélecteur sur la vitesse souhaitée.
- Lorsque le numéro est "1" sur le bouton de vitesse, cela signifie une faible vitesse ; lorsque le numéro est "2" sur le bouton de vitesse, cela signifie une vitesse élevée.
- Appuyez davantage sur l'interrupteur marche/arrêt pour augmenter la vitesse.
- Appuyez moins sur l'interrupteur marche/arrêt pour réduire la vitesse.

Lampe de travail à LED

- Cet outil est pourvu d'une lampe à LED qui éclaire la zone de travail et vous permet de mieux voir quand vous travaillez dans un endroit insuffisamment éclairé.
- La lampe à LED s'allume automatiquement quand vous appuyez sur l'interrupteur marche/arrêt.

Réglage du couple

-Le réglage du couple vous permet d'adapter la puissance de rotation lors de l'utilisation d'un embout de vissage. Cela permet d'éviter de détériorer la pièce travaillée. Pour le mode perçage normal, réglez la bague de réglage du couple sur la position indiquée par le symbole de forêt.

Conseil : Commencez toujours avec le réglage du couple le plus bas, puis augmentez-le si nécessaire.

10. ENTRETIEN

Zone d'application

Cette perceuse sans fil est conçue pour être utilisée et rechargée dans des régions de climat tempéré, dont la température est typiquement située entre 0°C et +45°C, dans des conditions d'humidité relative n'excédant pas 80 %, et sans exposition directe aux précipitations et à un air excessivement chargé en poussières.

Exigences relatives aux conditions ambiantes

Un outil électrique ne doit pas être utilisé dans une atmosphère explosible, c'est-à-dire en présence de gaz, poussières ou liquides inflammables. Les étincelles émises risqueraient de mettre le feu aux poussières ou vapeurs.

Conditions de rangement

Durée de vie : 4 ans à condition que les produits soient stockés en intérieur dans l'emballage, dans des conditions d'aération naturelles, à une température ambiante de -20°C à 40°C et dans des conditions d'humidité relative n'excédant pas 80 %.

11. DÉPANNAGE

Problème	Causes possibles	Solutions vraisemblables
La machine tourne lentement puis s'arrête.	La batterie est presque épuisée.	Rechargez la batterie avant de continuer.
La mèche ou l'embout de vissage tombe facilement.	La mèche ou l'embout de vissage est mal serré(e) dans le mandrin	Mettez la mèche ou l'embout de vissage au centre des 3 mors du mandrin, resserrez celui-ci puis procédez à un contrôle visuel de la mèche ou de l'embout sans incliner le mandrin.
Bruit anormal provenant du boîtier d'engrenage.	Le sélecteur de vitesse est mal engagé	Ce bouton doit être bien enclenché en position (vers l'avant ou vers l'arrière).

12. PROTECTION DE L'ENVIRONNEMENT

Attention ! Retirez toujours la batterie avant d'effectuer un travail sur l'outil.

Pour le nettoyer, utilisez toujours un chiffon sec ou légèrement humide mais jamais mouillé. De nombreux produits nettoyants contiennent des substances chimiques pouvant endommager les pièces en plastique de l'outil. Par conséquent, n'utilisez jamais de nettoyant puissant ou inflammable, par exemple de l'essence, du diluant pour peinture, de la térébenthine, ni aucun produit nettoyant similaire. Veillez à toujours maintenir les ouïes de ventilation exemptes de dépôts de poussières afin d'éviter toute surchauffe de l'outil.



ATTENTION ! Ce produit porte un symbole concernant la mise au rebut des déchets électriques et électroniques. Cela signifie que ce produit ne doit pas être jeté avec les ordures ménagères, mais qu'il doit être déposé dans un système de collecte conforme à la directive européenne DEEE. Contactez le distributeur ou votre municipalité pour obtenir des conseils concernant le recyclage. L'appareil sera recyclé ou démantelé afin de réduire son impact sur l'environnement. Les équipements électriques et électroniques peuvent être dangereux pour l'environnement et pour la santé humaine car ils contiennent des substances dangereuses.

ATTENTION ! Ne jetez pas les piles/batteries avec les ordures ménagères !



PROTECTION DE L'ENVIRONNEMENT

Les produits électriques usagés ne doivent pas être jetés avec les ordures ménagères. Conformément à la directive européenne relative aux batteries, les batteries usagées ou défectueuses doivent être collectées séparément et mises au rebut d'une manière écologique. Veillez à ce qu'elles puissent être recyclées dans un centre de collecte prévu à cet effet. Contactez votre municipalité ou le distributeur pour obtenir des conseils concernant le recyclage. L'appareil sera recyclé ou démantelé afin de réduire son impact sur l'environnement. Les piles/batteries peuvent être dangereuses pour l'environnement et la santé humaine, car elles contiennent des substances dangereuses.

Conditions de transport

Le produit peut être transporté dans n'importe quel type de transport fermé, dans l'emballage ou non, à partir du moment où le produit est préservé des dommages mécaniques, des précipitations, de l'exposition à des substances chimiquement actives, et à partir du moment où les mesures de précaution adéquates relatives au transport des marchandises fragiles ont été prises.

13. GARANTIE

1. Les produits Dexter sont conçus selon les standards de qualité des produits de bricolage les plus exigeants. Les machines Dexter sont couvertes par une garantie de 36 mois à compter de leur date d'achat. Cette garantie s'applique à tout défaut de fabrication ou de matériau. Aucune autre réclamation n'est recevable, quelle qu'en soit la nature, qu'elle soit directe ou indirecte, qu'elle porte sur des personnes et/ou sur du matériel.
2. Dans l'éventualité d'un problème ou d'un défaut, vous devez toujours en premier lieu consulter votre distributeur Dexter. Dans la plupart des cas, le distributeur Dexter pourra régler le problème ou réparer la panne.
3. Les réparations et les remplacements de pièces ne prolongent pas la période de garantie initiale.
4. Les problèmes qui découlent de l'usure ou d'un usage non approprié ne sont pas couverts par la garantie. Cela comprend entre autres les interrupteurs, les coupe-circuit de protection et les moteurs, dans le cas d'une usure.
5. **Votre réclamation relative à la garantie ne peut être traitée que si :**
 - Vous pouvez fournir une preuve d'achat dûment datée sous la forme d'un reçu.
 - Aucune réparation et/ou aucun changement de pièces n'ont été effectués par un tiers.
 - L'outil n'a pas été soumis à un usage impropre (surcharge de l'outil ou utilisation d'accessoires non approuvés).
 - Aucun dégât n'a été causé par des influences extérieures ou des corps étrangers, tels que du sable ou des pierres.
 - Aucun dommage n'a été causé par le non-respect des consignes de sécurité et des instructions d'utilisation.
6. Les dispositions de la garantie s'appliquent en conjonction avec nos conditions de vente et de livraison.
7. Les outils défectueux doivent être retournés à DEXTER via votre distributeur DEXTER et seront réceptionnés par DEXTER uniquement s'ils sont correctement emballés. Si le consommateur renvoie directement à Dexter des produits défectueux, Dexter ne pourra traiter ces produits que si le consommateur paie les frais d'expédition.
8. Les produits livrés mal emballés ne seront pas acceptés par Dexter.

14. VUE ÉCLATÉE ET LISTE DES PIÈCES

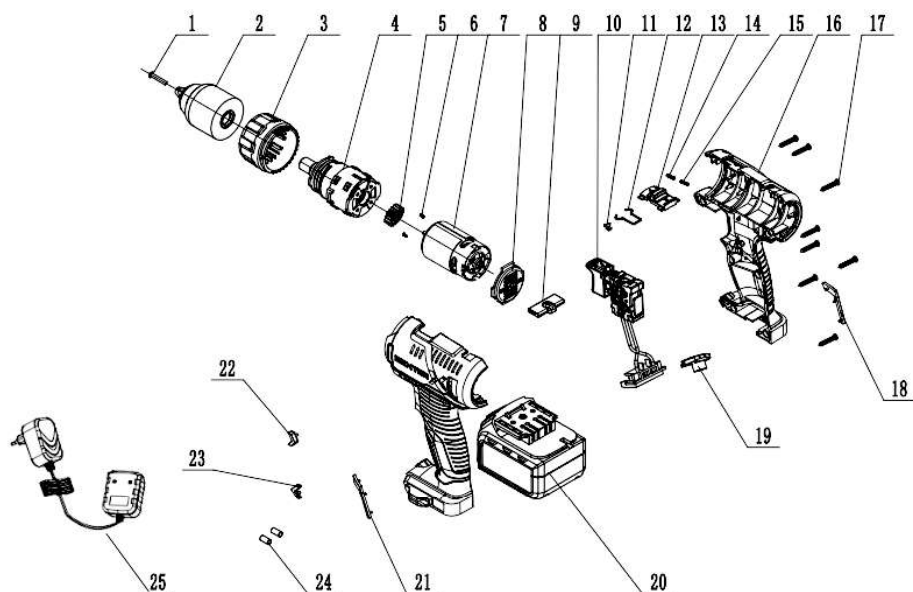

N°	description	N°	description
1	Vis	14	Ressort du bouton de réglage de vitesse
2	Mandrin	15	Ressort du bouton de réglage de vitesse
3	Manchon de réglage de couple	16	Parties gauche et droite du boîtier
4	Boîtier d'engrenage	17	Vis
5	Engrenages moteur	18	Décoration droite de la poignée
6	Vis	19	Écran transparent
7	Moteur	20	Batterie
8	Panneau arrière du boîtier	21	Décoration gauche de la poignée
9	Poussoir	22	Flèche de gauche
10	Pièces de l'interrupteur	23	Flèche de droite
11	Flèche directionnelle	24	Tube thermorétractable
12	Fil métallique élastique	25	Chargeur
13	Bouton de réglage de vitesse		

FR

ES

PT

IT

EL

PL

UA

RO

EN

Por favor, léase este manual de instrucciones detenidamente y respete las notas incluidas en el mismo. Utilice este manual de instrucciones para familiarizarse con este producto, así como su uso correcto y seguro. Guarde este manual de instrucciones en un lugar seguro para futuras consultas.

SÍMBOLOS



Léase detenidamente el manual de instrucciones



Este aviso de peligro advierte sobre daños al electrodoméstico u otras propiedades, o que puede causar lesiones físicas.



Utilice gafas de protección



Utilice protección auditiva.



Utilice guantes de protección.



Utilice mascarilla antipolvo



El producto cumple las directivas europeas aplicables y se ha realizado un método de evaluación de la conformidad con dichas directivas.



Símbolo Weee para labores de reciclaje.

Li-Ion

Li-Ion



Etiquetado de conformidad de que el producto cumple con los reglamentos técnicos aplicables de Ucrania.

T2 A

Fusible

Tipo T2A de fusión retardada con un amperaje nominal de 2 A.



Herramienta de clase II



Solo para uso en interiores.



Terminal positivo



Terminal negativo



No arroje la batería al fuego.



La temperatura máxima de funcionamiento es de 45 °C.



No arroje la batería al agua.

ÍNDICE

- 1.USO PREVISTO DEL TALADRO SIN CABLE DEXTER
- 2.ADVERTENCIAS GENERALES SOBRE LAS HERRAMIENTAS ELÉCTRICAS
- 3.ADVERTENCIAS SOBRE EL TALADRO
- 4.ADVERTENCIA DE SEGURIDAD DE ATORNILLADO
- 5.MEDIDAS DE SEGURIDAD ESPECÍFICAS PARA LA BATERÍA Y EL CARGADOR
- 6.DESCRIPCIONES
- 7.DATOS TÉCNICOS
- 8.MÉTODO DE CARGA
- 9.FUNCIONAMIENTO
- 10.MANTENIMIENTO
- 11.RESOLUCIÓN DE PROBLEMAS
- 12.PROTEJA EL MEDIOAMBIENTE
- 13.GARANTÍA
- 14.DIAGRAMA DE DESPIECE Y LISTA DE PIEZAS

1. USO PREVISTO DEL TALADRO SIN CABLE DEXTER

Gracias por haber adquirido este producto. Lea este manual de instrucciones y consérvelo para poder consultarlo en un futuro.

La herramienta está diseñada para atornillar y aflojar tornillos, así como taladrar la madera, el metal o el plástico. Esta herramienta no se debe utilizar para otro propósito que esté fuera del ámbito descrito.

Tras abrir la caja, asegúrese de que el producto venga completo con sus accesorios (de haberlos). No utilice el producto si está dañado o tiene algún defecto. Devuélvalo a su distribuidor.

Si le da esta herramienta a otra persona, dele también este manual de instrucciones. Tenga presente que este aparato no ha sido diseñado para aplicaciones comerciales, industriales o profesionales. La garantía ofrecida con el producto quedará anulada en caso de utilizarse para propósitos comerciales, profesionales, industriales o fines similares.

2. ADVERTENCIAS GENERALES SOBRE LAS HERRAMIENTAS ELÉCTRICAS



ADVERTENCIA: Lea todas las advertencias, instrucciones, ilustraciones y especificaciones proporcionadas con esta herramienta eléctrica.

El incumplimiento de las instrucciones que se detallan a continuación podría dar lugar a incendios, descargas eléctricas o lesiones físicas de importancia.

Conserve todas las instrucciones y advertencias para consultas futuras.

El término "herramienta eléctrica" que aparece en las advertencias se refiere tanto a aquellas herramientas que funcionan conectadas a la red eléctrica (mediante cable) como a aquellas otras que funcionan con baterías (inalámbricas).

1) Seguridad en el lugar de trabajo

a) Mantenga la zona de trabajo limpia y bien iluminada. Los lugares desordenados o poco iluminados favorecen los accidentes.

b) No utilice herramientas eléctricas en ambientes explosivos, por ejemplo, en presencia de líquidos, gases o polvo inflamables. Las herramientas eléctricas generan chispas que pueden hacer que se enciendan el polvo o los vapores.

c) Mantenga a los niños y a las demás personas alejados cuando esté utilizando una herramienta eléctrica.

Las distracciones pueden hacerle perder el control de la herramienta.

2) Seguridad eléctrica

a) El enchufe de la herramienta eléctrica se debe corresponder con la toma de corriente. Nunca modifique los enchufes en modo alguno. No use ningún tipo de adaptador para enchufe con la herramienta eléctrica conectada a tierra. Unos enchufes sin modificar y que coincidan perfectamente con sus correspondientes tomas de corriente reducirán los riesgos de electrocución.

b) Evite el contacto corporal con superficies conectadas a tierra, tales como tuberías, radiadores, cocinas o frigoríficos. Existe un mayor riesgo de sufrir descargas eléctricas si su cuerpo hace de conductor a tierra con dichos elementos o dispositivos.

c) No deje las herramientas eléctricas expuestas a la lluvia o la humedad. La penetración de agua en una herramienta eléctrica aumentará el riesgo de descarga eléctrica.

d) No maltrate el cable de alimentación. Nunca utilice el cable para transportar, arrastrar, o desenchar la herramienta eléctrica.

Mantenga el cable apartado de fuentes de calor, aceites, cantos afilados o elementos móviles. Los cables dañados o enredados aumentan el riesgo de que se produzcan descargas eléctricas.

e) Cuando utilice una herramienta eléctrica al aire libre, utilice un cable alargador adecuado para uso en exteriores. La utilización de un cable adecuado para uso en exteriores reducirá el riesgo de electrocución.

f) De no poderse evitar el uso de una herramienta eléctrica en un entorno húmedo, conéctela a un suministro eléctrico con un interruptor diferencial (ID). El uso de un interruptor diferencial (ID) reducirá el riesgo de descarga eléctrica.

3) Seguridad personal

a) Manténgase alerta, preste atención a lo que está haciendo y use el sentido común cuando esté utilizando una herramienta eléctrica. No utilice herramientas eléctricas si está cansado o se encuentra bajo los efectos de estupefacientes, alcohol o fármacos. Cualquier momento de descuido durante la utilización de herramientas eléctricas podría ocasionar lesiones físicas graves.

b) Utilice un equipo de protección personal. Utilice siempre gafas protectoras. Los elementos de protección, tales como máscaras antipolvo, calzados de seguridad antideslizantes, cascos de seguridad, o protecciones auditivas, utilizados en las circunstancias que así lo requieran, reducirán el riesgo de sufrir lesiones.

c) Evite la activación accidental de la herramienta. Asegúrese de que el interruptor está en la posición de apagado antes de conectar la herramienta a la red eléctrica y/o acoplar la batería, o al coger o transportar la herramienta. Si lleva una herramienta eléctrica con el dedo puesto sobre el interruptor, o si enchufa una herramienta eléctrica con el interruptor encendido, pueden producirse accidentes.

d) Retire cualquier llave de ajuste o llave inglesa de la herramienta antes de activarla. Cualquier llave o útil enganchado a un elemento rotativo de la herramienta eléctrica podría ocasionar lesiones.

e) No se estire al realizar el trabajo. Procure mantener un buen equilibrio y un apoyo firme en todo momento. De este modo podrá controlar mejor la herramienta eléctrica en situaciones inesperadas.

f) Utilice ropa adecuada. No vista ropa holgada o joyas. Mantenga el cabello y la indumentaria apartados de las partes móviles. La ropa holgada, las joyas y el pelo largo podrían engancharse a las partes móviles.

g) Si se incluyen dispositivos de conexión a extractores y colectores de polvo, asegúrese de conectarlos y utilizarlos adecuadamente. El uso de un colector de polvo puede reducir los riesgos asociados con el polvo.

h) No deje que la familiaridad adquirida con el uso frecuente de las herramientas le vuelva complaciente y le lleve a ignorar las medidas de seguridad de la herramienta. Una acción despreocupada puede causar graves lesiones en una fracción de segundo.

4) Uso y cuidado de la herramienta eléctrica

a) No fuerce la herramienta eléctrica. Utilice la herramienta eléctrica adecuada para la tarea que vaya a realizar. La herramienta correcta funcionará mejor y con más seguridad a la velocidad para la que ha sido diseñada.

b) No use la herramienta si el interruptor de alimentación no funciona. Cualquier herramienta que no pueda controlarse desde el interruptor es peligrosa y debe ser reparada antes de volver a utilizarse.

c) Desconecte el enchufe de la toma de corriente o retire la batería –si es extraíble– de la herramienta antes de efectuar ajustes en la misma, cambiar accesorios o guardarla tras su utilización. Estas medidas preventivas reducirán el riesgo de que la herramienta eléctrica pueda activarse accidentalmente.

2. ADVERTENCIAS GENERALES SOBRE LAS HERRAMIENTAS ELÉCTRICAS

d) **Guarde las herramientas eléctricas apagadas en un lugar fuera del alcance de niños y no deje que las usen personas que no estén familiarizadas con estas instrucciones o con las herramientas.** Las herramientas eléctricas son peligrosas si las usan personas sin experiencia.

e) **Mantenga las herramientas y los accesorios en buen estado. Examine las herramientas eléctricas en busca de partes móviles desalineadas o dobladas, piezas rotas, u otra condición que pudiera afectar el funcionamiento de la herramienta. En caso de daños, haga reparar la herramienta eléctrica antes de volver a utilizarla.** Muchos los accidentes se deben a un mantenimiento deficiente de las herramientas eléctricas.

f) **Mantenga las herramientas de corte limpias y afiladas.** Las herramientas de corte bien cuidadas y afiladas son menos propensas a trabarse y más fáciles de controlar.

g) **Use la herramienta eléctrica, los accesorios, las brocas, etc., siguiendo las instrucciones y teniendo en cuenta las condiciones de trabajo y la tarea a realizar.** El uso de la herramienta eléctrica para fines diferentes a aquellos para los que ha sido diseñada podría resultar peligroso.

h) **Mantenga las empuñaduras y las superficies de agarre secas, limpias y sin restos de aceite o grasa.** Las empuñaduras y las superficies de agarre resbalosas no permiten un control y un manejo seguros de la herramienta en situaciones inesperadas.

5) Uso y cuidado de la batería de la herramienta

a) **Recargue la herramienta utilizando únicamente el cargador especificado por el fabricante. Un cargador que es adecuado para un tipo de batería podría ocasionar un incendio si se utiliza con otro tipo de batería.**

b) **Utilice las herramientas eléctricas solamente con las baterías específicamente diseñadas para las mismas.** La utilización de otro tipo de baterías podría dar lugar a lesiones e incendios.

c) **Cuando no se esté utilizando la batería, manténgala apartada de objetos metálicos tales como clips para papeles, monedas, llaves, clavos, tornillos, o de cualquier otro objeto metálico pequeño que pudiera provocar un cortocircuito en sus terminales de corriente.** El cortocircuito de los terminales de la batería puede causar quemaduras o incendios.

d) **En condiciones de uso intensivo, es posible que se produzca una fuga del líquido de la batería. Evite el contacto. En caso de contacto accidental, enjuáguese con agua abundante. Si el líquido entra en contacto con los ojos, solicite atención médica. El ácido emanado por la batería puede causar irritación o quemaduras.**

e) **No use una batería o herramienta dañada o modificada.** Las baterías dañadas o modificadas pueden presentar comportamientos impredecibles y causar un incendio, explosión o riesgo de lesiones.

f) **No exponga la batería o la herramienta al fuego o a temperaturas excesivas.** La exposición al fuego o a temperaturas superiores a 130 °C puede causar una explosión.

g) **Siga todas las instrucciones de carga y no cargue la batería o la herramienta a temperaturas fuera de la gama de temperatura especificada en las instrucciones.** Una carga incorrecta o a temperaturas fuera de la gama especificada puede dañar la batería e incrementar el riesgo de incendio.

6) Reparación

a) **Solicite la reparación de su herramienta a un técnico cualificado utilizando solamente piezas de repuesto idénticas a las originales.** De este modo se conservará la seguridad de la herramienta eléctrica.

b) **Nunca repare baterías dañadas.** La reparación de una batería dañada solo puede realizarla el fabricante o su agente de servicio autorizado.

FR

ES

PT

IT

EL

PL

UA

RO

EN

3. ADVERTENCIAS SOBRE EL TALADRO

1) Medidas de seguridad para todo tipo de trabajos

a) Agarre la herramienta correctamente antes de usarla. Este herramienta produce un par de torsión alto y si no se sujeta correctamente cuando está en funcionamiento podría perder el control y sufrir lesiones personales.

b) **Sujete la herramienta eléctrica por sus superficies o empuñaduras de agarre aisladas cuando lleve a cabo algún trabajo en el que el accesorio de corte pueda accidentalmente hacer contacto con cables ocultos.** El contacto del accesorio de corte con un cable bajo tensión podría electrificar las piezas metálicas expuestas de la herramienta eléctrica y causar una descarga eléctrica al usuario.

2) Medidas de seguridad al usar brocas largas

a) Nunca utilice la herramienta a una velocidad mayor que la velocidad máxima indicada para la broca. A velocidades mayores, la broca podría doblarse si gira libremente sin contacto con la pieza de trabajo y existe la posibilidad de que provoque lesiones personales.

b) Empezar siempre perforando a baja velocidad y con la broca en contacto con la pieza de trabajo. A velocidades mayores, la broca podría doblarse si gira libremente sin contacto con la pieza de trabajo y existe la posibilidad de que provoque lesiones personales.

c) Aplique presión solamente en línea directa con la broca y no aplique una presión excesiva. Las brocas pueden doblarse y provocar una rotura, o pérdida de control que podría producir lesiones personales.

ADVERTENCIA: Se pueden producir polvos nocivos y tóxicos cuando utiliza la herramienta en materiales peligrosos. El contacto con dicho polvo o su inhalación pueden poner en riesgo la salud del operario y las personas alrededor. Siempre use una máscara antipolvo cuando trabaje, mantenga a las personas alejadas del área de trabajo y siempre use el sistema de recolección de polvo (no suministrado).

4. Advertencias sobre el atornillador

Sujete la herramienta eléctrica por sus superficies de agarre aisladas cuando realice trabajos en los que la pieza de fijación pudiera hacer contacto con cables ocultos.

El contacto de la pieza de fijación con un cable bajo tensión podría electrificar las piezas metálicas expuestas de la herramienta eléctrica y causar una descarga eléctrica al usuario. Si es posible, utilice siempre humedecedores o un tornillo de banco para sujetar su trabajo.

. Apáguelo siempre antes de soltarlo.

. Asegúrese de que haya suficiente iluminación.

. No ejerza una presión tal sobre la herramienta que ralentice su motor. Deje que la punta atornille sin ejercer presión. Obtener los mejores resultados si cuida adecuadamente de su herramienta.

. Procure que no haya riesgo de tropezarse en el área de trabajo.

. Utilice solamente puntas en buenas condiciones.

. Antes de empezar, compruebe que haya suficiente espacio para la punta debajo de la pieza de trabajo..

. No intente tocar o sacar la punta después de terminar de trabajar con la herramienta, dado que estará muy caliente.

. Mantenga sus manos apartadas de la zona debajo de la pieza trabajada.

. Nunca quite con las manos el polvo, las virutas u otros escombros próximos a la punta.

. Los trapos, paños, cables, hilos y otros objetos similares nunca deben dejarse alrededor del área de trabajo.

. Soporte la pieza trabajada adecuadamente.

. Si es interrumpido cuando utiliza la herramienta, termine la acción en curso y apáguela antes de mirar hacia otro lado.

. Compruebe periódicamente que todas las tuercas, los tornillos y demás elementos de fijación estén bien apretados.

. Cuando use la herramienta, utilice un equipo de seguridad que incluya unas gafas o una pantalla de protección. Protección auditiva y ropa protectora, incluidos guantes de seguridad.

. Utilice una mascarilla antipolvo si la tarea que va a realizar crea polvo.

5. MEDIDAS DE SEGURIDAD ESPECÍFICAS PARA LA BATERÍA Y EL CARGADOR

- a) Este aparato puede ser utilizado por niños a partir de los 8 años, o por personas con discapacidades físicas, sensoriales o mentales, o que no cuenten con suficiente experiencia o conocimientos, si lo hacen bajo supervisión o se les ha instruido en el uso apropiado y seguro del aparato. Las tareas de limpieza y mantenimiento no podrán ser realizadas por niños sin la debida supervisión.
- b) Los niños no deben jugar con este aparato. Las tareas de limpieza y mantenimiento no podrán ser realizadas por niños sin la debida supervisión.
- c) Antes de usar el cargador y la batería, léase el manual de instrucciones detenidamente.
- d) Durante el proceso de carga, la corriente del suministro de red deberá corresponder con la corriente del cargador.
- e) Nunca deje que la humedad, la lluvia o las salpicaduras de agua alcancen el cargador.
- f) La temperatura ambiente no deberá exceder los 50 °C. Nunca deje el dispositivo expuesto a la luz directa del sol.
- g) Desconecte de la corriente cuando introduzca o saque el acumulador en la caja.
- h) Si la batería tiene defectos o daños, o no puede recargarse, deberá desecharse como un residuo peligroso. Dépositela en un lugar de recogida selectiva. No dañe el medio ambiente. No arroje las baterías agotadas en el basurero, en el fuego o en el agua.
- i) Si el cable de alimentación se dañara, sólo deberá ser reemplazado por el proveedor o su servicio técnico. Encargue las reparaciones únicamente a especialistas autorizados.
- j) Utilice únicamente paquetes de baterías de almacenamiento en el cargador, que hayan sido producidos por el fabricante original.
- k) Mantenga la superficie del cargador libre de polvo y suciedad.

Riesgo residual

Incluso si la herramienta se utiliza de la manera indicada, será imposible eliminar todos los factores de riesgo. La construcción y diseño de la herramienta conlleva los siguientes riesgos:

1. Lesiones en los pulmones y las vías respiratorias de no utilizarse una mascarilla antipolvo apropiada.
2. Pérdida de capacidad auditiva de no utilizarse una protección auditiva efectiva.
3. Perjuicios para la salud como consecuencia de la exposición prolongada a las vibraciones producidas por la herramienta, o debido a un manejo o mantenimiento inadecuados.

¡ADVERTENCIA! Esta máquina genera un campo electromagnético cuando está en funcionamiento. Dicho campo podría, en determinados casos, afectar el funcionamiento de implantes médicos de tipo activo o pasivo. Para evitar el riesgo de lesiones graves o letales, se recomienda a aquellas personas que utilicen implantes médicos que consulten con su doctor o con el fabricante del dispositivo médico antes de usar esta máquina.

6. DESCRIPCIONES

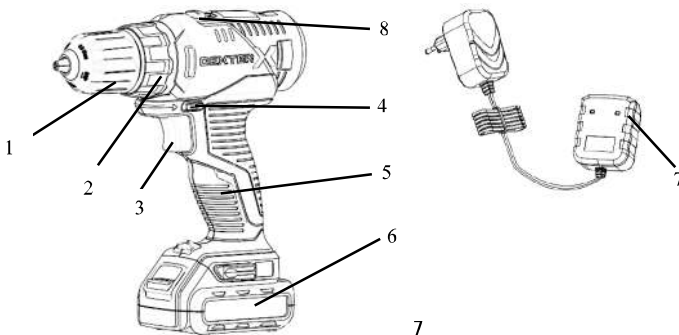

1. Portapuntas sin llave
2. Selector de par
3. Gatillo de accionamiento de velocidad variable
4. Selector del sentido de la rotación
5. Empuñadura
6. Batería
7. Cargador
8. Botón de ajuste de velocidad

FR

ES

PT

IT

EL

PL

UA

RO

EN

7. DATOS TÉCNICOS

Modelo	12VSD2-21.51A
Tensión nominal	12V CC
Velocidad en vacío	0-400/0-1500/min
Tamaños de brocas admitidos	0.8-10mm
Par máximo	24Nm
Capacidad de taladrado -en madera blanda -en metal	Ø 20mm Ø 10mm
Batería	12VBA2-20.51/12VBA2-20.5
Número de celdas	3
Capacidad de la batería	2000 mAh Li-Ion
Cargador	WJG-Y281501700W1 Corriente de entrada: 220-240 V CA, 50-60 Hz, 56 W Corriente de salida: 15Vd.c. 1700mA
Declaración de los valores de ruido conforme a la normativa EN 62841 (con una incertidumbre de 5dB(A)).	
- Nivel de presión acústica	66.8 dB(A)
- Nivel de potencia acústica	77.8 dB(A)
Declaración de las emisiones vibratorias conforme a la norma EN 62841 (incertidumbre considerada de 1,5 m/s ²)	2,235 m/s ²



Use protección auditiva cuando utilice la herramienta eléctrica.

¡Advertencia!

Las vibraciones y las emisiones de ruido durante el uso real de la herramienta eléctrica pueden diferir de los valores declarados en función del modo de utilización de la herramienta, en particular del tipo de pieza con la que se trabaja.

El valor de las emisiones necesita identificar las medidas de seguridad para proteger al operario de acuerdo con la estimación de la exposición en condiciones reales de uso (teniendo en cuenta todos los factores del ciclo de trabajo tales como los momentos en los que la herramienta está apagada o cuando está operando en vacío, así como el tiempo de retardo al accionar el interruptor).

NOTA

- Los valores totales de vibración y de emisión de sonido especificados han sido medidos de acuerdo con un método de prueba estándar y pueden emplearse para comparar una herramienta con otra.
- Los valores totales de vibración y de emisión de sonido especificados también pueden utilizarse para medir el grado de exposición de forma preliminar.
 - Evite los riesgos asociados con las vibraciones.
 - Sugerencias: 1) Utilice guantes de protección cuando utilice la herramienta.
 - 2) Limite el tiempo de funcionamiento, así como el tiempo que la herramienta permanece accionada.

8. CHARGING

- Ponga la batería en el cargador procurando que los polos (+/-) esté en el sentido correcto (hasta encajar).
- Enchufe el cargador en una toma de corriente apropiada, la luz roja del cargador y la luz azul del acumulador se encenderán para indicar que ha empezado el proceso de carga.
- Cuando se complete la carga, la luz del paquete de pilas se apagará. El paquete está ahora totalmente cargado.
- Por lo general, llevará alrededor de 1,5 horas cargar por completo la batería.
- Desconecte el enchufe después de cargar la batería.
- Retire la batería presionando los botones de liberación en el paquete y extrayéndola.

Atención

- Cargue la batería por completo antes de utilizarla por primera vez. La batería alcanzará su máxima capacidad después de haberse cargado y descargado varias veces.
- No recargue la batería por periodos breves. Sólo debe recargar la batería una vez que se haya descargado por completo.
- El adaptador, el cargador y la batería se calentarán durante la recarga. Esto es algo normal.

9. OPERACIÓN

- Acople la batería a la parte inferior de la empuñadura hasta que quede encajada.
- Para sacar la batería, presione el botón de desbloqueo de la batería y tire de ella hacia fuera.

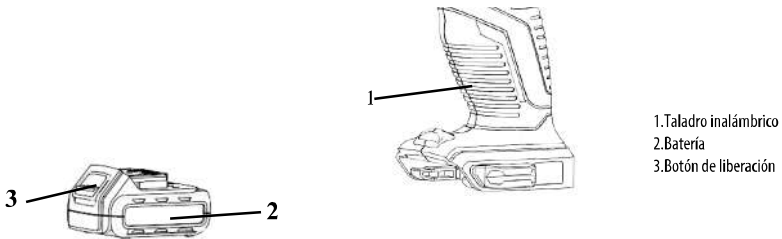

1. Taladro inalámbrico
2. Batería
3. Botón de liberación

Instalación de las brocas/puntas para atornillar

- Gire el portabrocas (dirección de desbloqueo)
- Inserte la broca/punta en el portapuntas.
- Apriete el portabrocas con la mano (dirección de bloqueo) y compruebe si la broca / destornillador está firmemente sujeta en el portabrocas.
- Seleccione la punta adecuada para no dañar el tornillo cuando atornille.



1. Sección anterior del portapuntas
2. Sección posterior del portapuntas

Interruptor de encendido/apagado

- Apriete el gatillo de accionamiento para poner en marcha la herramienta.
- Suelte el gatillo de accionamiento para apagar la herramienta.

FR

Selector del sentido de la rotación

 /  Símbolos / mostrados en el selector del sentido de rotación

Ajuste el selector de rotación a 

Ajuste el selector de rotación a 

¡El sentido de la rotación solo deberá cambiarse cuando la herramienta no esté accionada!

¡**PRECAUCIÓN!** Coloque el interruptor izquierdo / derecho en la posición de bloqueo durante la configuración, cuando cambie los enchufes o cuando la herramienta esté inactiva.

¡**PRECAUCIÓN!** El uso de la herramienta a una velocidad baja por largos periodos aumentará el riesgo de que el motor se sobrecaliente. Para evitar que se sobrecaliente, deje que el motor se enfríe cada cierto tiempo (detenga la herramienta durante 15 minutos).

¡**PRECAUCIÓN!** **Soporte y afiance la pieza de trabajo adecuadamente. No agarre o sujete la pieza de trabajo con la mano, dado que podría causarle una lesión.**

Velocidad

• Ajuste la velocidad moviendo el selector de dos velocidades a la velocidad deseada.

• Cuando el número es "1" en el botón de velocidad, quiere decir que la velocidad es baja; cuando el número es "2" en el botón de velocidad, quiere decir que la velocidad es alta.

• Aplique más presión en el gatillo de accionamiento para aumentar la velocidad.

• Aplique menos presión en el gatillo de accionamiento para disminuir la velocidad.

Luz de trabajo led

• La herramienta cuenta con una lámpara led que permite iluminar el área de trabajo y mejorar la visibilidad cuando se trabaja en lugares con poca luz.

• La lámpara led se encenderá de forma automática mientras se mantiene apretado el gatillo interruptor de la herramienta.

Ajuste del par

• El ajuste del par le ayudará a regular la fuerza transmitida cuando utilice una punta. De este modo se podrán prevenir daños en la pieza de trabajo. Para taladrar, ajuste el selector de par a la posición indicada por el símbolo de la broca.

Consejo: Empiece siempre con el par más pequeño y aumentelo si fuera necesario.

10. MANTENIMIENTO

Ámbito de aplicación

La llave de impacto está diseñada para su uso y carga en regiones templadas con una temperatura de 0 °C a + 45 °C, una humedad relativa no superior al 80%, ausencia de exposición directa a precipitaciones atmosféricas y de contenido excesivo de polvo en el aire.

Requisitos para el estado de la habitación.

No use herramientas eléctricas en áreas explosivas donde haya líquidos inflamables, gases o polvo. Crearán chispas, que pueden provocar la ignición del polvo, vapor.

Condiciones de almacenamiento

Vida útil: 4 años, siempre que los productos se almacenen en interiores con ventilación natural en el paquete original a una temperatura del aire de -20 °C a 40 °C y una humedad relativa no superior al 80%.

ES

PT

IT

EL

PL

UA

RO

EN

11. RESOLUCIÓN DE PROBLEMAS

Problema	Posibles causas	Soluciones probables
La máquina deja de funcionar después de girar lentamente.	Hay poca batería.	Necesita cargar la batería antes de manejarla de nuevo.
La broca u otro atornillador se caen fácilmente.	La broca u otro atornillador no están bien sujetos con el portabrocas	Coloque la broca o atornillador en el medio de las tres mordazas del mandril, vuelva a apretar y compruebe visualmente la broca o el destornillador sin inclinarlos.
Sonido anormal de la caja de engranajes.	El selector de velocidad no está en su lugar.	debe presionar el botón de selección de velocidad en su lugar (delante o detrás).

12. PROTEJA EL MEDIOAMBIENTE

Atención: Retire la batería antes de realizar cualquier tarea en la herramienta.

Para limpiarla, utilice siempre un paño seco o húmedo, pero nunca mojado. Muchos limpiadores contienen sustancias químicas que pueden dañar las piezas de plástico de la herramienta. Por este motivo, no debe utilizar limpiadores fuertes o inflamables como gasolina, diluyentes de pinturas, aguarrás u otros limpiadores de este tipo. Para prevenir el sobrecalentamiento de la herramienta, no permita que se acumule el polvo en las ranuras de ventilación.



¡PRECAUCIÓN! Este producto ha sido marcado con un símbolo que hace referencia a la eliminación de desechos eléctricos y electrónicos. Esto significa que el producto no deberá desecharse junto con el resto de la basura del hogar, sino que debe entregarse a un sistema de recogida que cumpla con la Directiva Europea RAEE. Solicite información al distribuidor o a la autoridad local sobre el reciclaje. El producto será entonces reciclado o desmantelado con el fin de reducir el impacto en el medio ambiente. Los aparatos eléctricos y electrónicos pueden ser perjudiciales para el medio ambiente y la salud humana, dado que contienen sustancias peligrosas.

¡PRECAUCIÓN! ¡No deseche las baterías en la basura doméstica normal!

PROTECCIÓN MEDIOAMBIENTAL



Al final de su vida útil, los productos eléctricos no deberán desecharse junto con los desperdicios domésticos. De acuerdo con la Directiva Europea sobre Baterías, los acumuladores o pilas defectuosos o usados se deben llevar a un punto de recolección por separado para eliminarlos adecuadamente de una manera ecológica. Recíclelos si se dispone de instalaciones para ello. Póngase en contacto con las autoridades locales o con su distribuidor para que le informen sobre su reciclaje. El producto será entonces reciclado o desmantelado con el fin de reducir el impacto en el medio ambiente. Las baterías/pilas pueden ser perjudiciales para el medioambiente y la salud humana, dado que contiene sustancias peligrosas.

Condiciones de transporte

El transporte de productos puede ser cualquier tipo de transporte cerrado en el embalaje del fabricante o sin él, protegiendo el producto del daño mecánico, las caídas, la exposición a sustancias químicamente activas y el cumplimiento de las medidas de precaución para el transporte de productos frágiles.

13. GARANTÍA

- Los productos Dexter están diseñados con los más altos niveles de calidad del sector de la bricolaje. DEXTER ofrece en todos sus productos una garantía de 36 meses a partir de su fecha de compra. Esta garantía cubre cualquier defecto de material o fabricación que pudiera surgir. No se admitirán reclamaciones de otra naturaleza, ya estén relacionadas directa o indirectamente con la mano de obra y/o los materiales.
- De observarse algún defecto o problema en el producto, siempre debe consultar primero con su distribuidor de productos Dexter. En la mayoría de los casos, el distribuidor de productos Dexter podrá resolver el problema o corregir el defecto.
- Las reparaciones o la sustitución de piezas no extenderán el periodo original de la garantía.
- Los defectos debidos al uso incorrecto o desgaste normal del producto no están cubiertos por la garantía. Entre otros, se hace referencia al desgaste de interruptores, interruptores de protección de circuitos y motores.
- Su reclamación durante el periodo de garantía solo podrá procesarse si se cumplen los siguientes requisitos:**
 - Se presenta el recibo de caja como prueba válida de la fecha de compra del producto.
 - No se han efectuado reparaciones y/o reemplazos en el producto por parte de terceros.
 - No se ha hecho un uso incorrecto de la herramienta (sobrecarga o instalación de accesorios no autorizados).
 - No se han producido daños en el producto debido a factores externos o cuerpos extraños como arena o piedras.
 - No se han producido daños en el producto debido al incumplimiento de las medidas de seguridad o las instrucciones de uso.
- Los criterios de la garantía se aplican conjuntamente con nuestras cláusulas y condiciones de venta y envío del producto.
- Las herramientas defectuosas devueltas a DEXTER a través del distribuidor de productos DEXTER serán recogidas por DEXTER siempre y cuando estén correctamente embaladas. Si el consumidor decide enviar directamente a Dexter un producto defectuoso, Dexter sólo podrá procesarlo si el consumidor abona los costes de envío.
- Los productos que se envíen mal embalados no serán aceptados por Dexter.

FR

ES

PT

IT

EL

PL

UA

RO

EN

14. DIAGRAMA DE DESPIECE Y LISTA DE PIEZAS

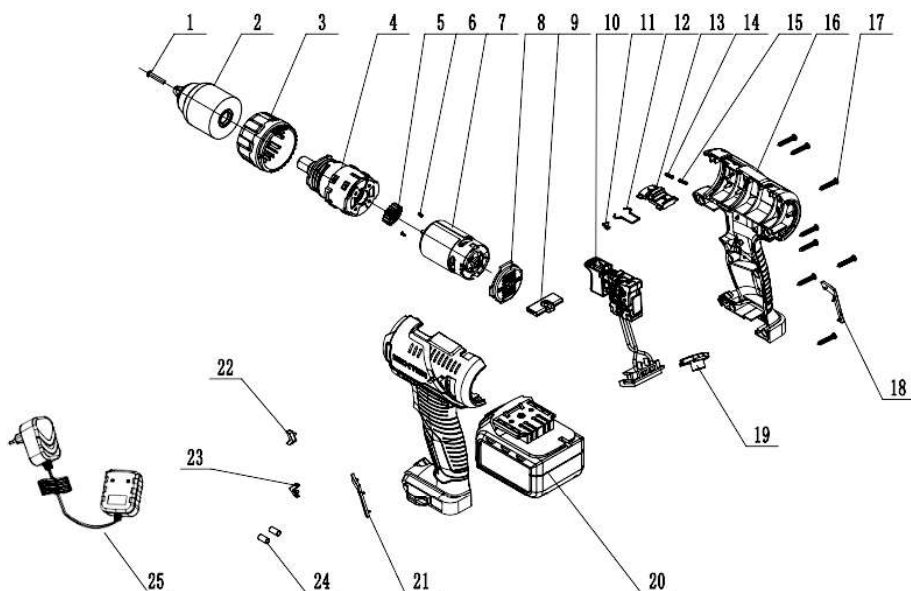

Núm.	descripción	Núm.	descripción
1	Tornillo	14	Resorte del botón de ajuste de velocidad
2	Portabrocas	15	Resorte del botón de ajuste de velocidad
3	Manguito de apriete	16	Carcasa izquierda y derecha
4	Caja de engranajes	17	Tornillo
5	Engranaje del motor	18	decoración del asa derecha
6	Tornillo	19	Cubierta transparente
7	Motor	20	Batería
8	Carcasa de cubierta trasera	21	decoración del asa izquierda
9	Varilla de empuje	22	Flecha izquierda
10	instalación del interruptor	23	Flecha derecha
11	Flecha directiva	24	Tubo termoreducible
12	Cable de acero elástico	25	Cargador
13	Botón de ajuste de		

Por favor, leia as instruções de funcionamento com atenção e tenha em conta as notas indicadas. Use estas instruções de funcionamento para se familiarizar com o produto, a utilização adequada e as instruções de segurança. Guarde estas instruções de funcionamento num local seguro, para futuras referências.

SÍMBOLOS



Leia com atenção o manual de instruções.



Este aviso de perigo avisa para danos no aparelho ou patrimoniais, ou pode causar ferimentos.



Use óculos de segurança.



Utilize proteção auditiva.



Utilize luvas de proteção!



Use uma máscara respiratória.



O produto encontra-se em conformidade com as diretivas europeias aplicáveis e foi feito um método de avaliação de conformidade destas diretivas.



Símbolo REEE para operação de reciclagem.



Marca de conformidade que indica que o produto se encontra em conformidade com os regulamentos técnicos da Ucrânia.

T2 A

Fusível

Fusível de retardamento T2 A com uma corrente nominal de 2A



Aparelho de classe II



Apenas para uso no interior.



Terminal positivo



Terminal negativo



Não atire a bateria para o fogo.



A temperatura máxima de funcionamento são 45 °C.



Não atire a bateria para a água.

ÍNDICE

- 1.UTILIZAÇÃO PREVISTA DO BERBEQUIM SEM FIOS DA DEXTER
- 2.AVISOS DE SEGURANÇA GERAIS DA FERRAMENTA ELÉTRICA
- 3.AVISOS DE SEGURANÇA QUANTO A PERFURAR
- 4.AVISOS DE SEGURANÇA QUANTO A APARAFUSAR
- 5.INSTRUÇÕES ESPECIAIS DE SEGURANÇA PARA A BATERIA E CARREGADOR
- 6.DESCRICÕES
- 7.INFORMAÇÃO TÉCNICA
- 8.CARREGAMENTO
- 9.FUNIONAMENTO
- 10.MANUTENÇÃO
- 11.RESOLUÇÃO DE PROBLEMAS
- 12.PROTEJA O AMBIENTE
- 13.GARANTIA
- 14.VISTA PORMENORIZADA E LISTA DAS PEÇAS SOBRESSELENTES

1. UTILIZAÇÃO PREVISTA DO BERBEQUIM SEM FIOS DA DEXTER

Agradecemos a sua preferência por este produto. Leia todas as instruções de funcionamento e guarde-as para futuras referências.

A máquina foi criada para aparafusar e desaparafusar parafusos, bem como para perfurar madeira, metal e plástico. Esta ferramenta elétrica não pode ser usada com outros intuitos para além dos descritos.

Após desempacotar o aparelho, certifique-se de que este está completo com os respetivos acessórios (se existirem). Se o produto estiver danificado ou defeituoso, não o use e devolva-o no seu revendedor.

Se entregar esta máquina a outra pessoa, entregue também este manual de instruções. Por favor, tenha em conta que o aparelho não foi criado para um uso comercial ou industrial. A nossa garantia perde a validade se o aparelho for usado em negócios comerciais ou industriais, ou para intuitos semelhantes.

AVISOS GERAIS DE SEGURANÇA DA FERRAMENTA ELÉTRICA

⚠ AVISO: Leia todos os avisos de segurança, instruções, ilustrações e especificações fornecidas com esta ferramenta elétrica.

Não seguir todas as instruções apresentadas abaixo pode resultar em choque elétrico, incêndio e/ou lesões graves.

Guarde todos os avisos e instruções para futuras referências.

O termo "ferramenta elétrica" nos avisos diz respeito à sua ferramenta alimentada pela rede (com fio) ou com bateria (sem fio).

1) Segurança na área de trabalho

a) Mantenha a área de trabalho limpa e bem iluminada. Áreas desarrumadas ou escuras são propícias a acidentes.

b) Não utilize ferramentas elétricas em atmosferas explosivas, tal como na presença de líquidos inflamáveis, gases ou pó. As ferramentas elétricas geram faíscas que podem provocar a ignição dos fumos ou pó.

c) Mantenha as crianças e pessoas que passem afastadas enquanto trabalhar com uma ferramenta elétrica. As distrações podem fazer com que perca o controlo.

2) Segurança elétrica

a) As fichas da ferramenta elétrica têm de corresponder à tomada. Nunca modifique uma ficha de forma alguma. Não utilize qualquer adaptador com ferramentas elétricas com ligação à terra. Fichas não modificadas e tomadas correspondentes reduzirão o risco de choque elétrico.

b) Evite o contacto do corpo com superfícies ligadas à terra, tais como tubos, radiadores, bases e frigoríficos. Existe um risco acrescido de choque elétrico se o seu corpo estiver ligado à terra.

c) Não exponha as ferramentas elétricas à chuva ou a condições húmidas. A entrada da água na ferramenta elétrica aumentará o risco de choque elétrico.

d) Não force o fio. Nunca utilize o fio para transportar, puxar ou desligar a ferramenta elétrica. Mantenha o fio afastado do calor, óleo, arestas afiadas ou peças móveis. Fios danificados ou presos aumentam o risco de choque elétrico

e) Quando estiver a trabalhar com uma ferramenta elétrica ao ar livre, utilize uma extensão adequada para a utilização no exterior. A utilização de um fio adequado ao exterior reduz o risco de choque elétrico.

f) Se for inevitável trabalhar com uma ferramenta elétrica num local húmido, use uma alimentação protegida por um dispositivo de corrente residual (DCR). A utilização de um DCR reduz o risco de choque elétrico.

3) Segurança pessoal

a) Mantenha-se alerta, observe o que está a fazer e use senso comum quando estiver a trabalhar com uma ferramenta elétrica. Não utilize uma ferramenta elétrica enquanto estiver cansado ou sob o efeito de drogas, álcool ou medicação. Um momento de falta de atenção enquanto trabalha com ferramentas elétricas pode resultar em lesões sérias.

b) Use equipamento pessoal de proteção. Utilize sempre proteção ocular. O equipamento de proteção, tal como máscara respiratória, calçado de segurança antiderrapante, capacete de segurança, ou proteção para os ouvidos, utilizado nas condições adequadas reduzirá a hipótese de lesões.

c) Evite ligações sem intenção. Certifique-se de que o interruptor se encontra na posição de desligado antes de ligar a fonte de energia e/ou à bateria ao agarrar ou transportar a ferramenta. Transportar ferramentas elétricas com o dedo no interruptor ou alimentar ferramentas elétricas com o interruptor na posição de ligado convida a acidentes.

d) Retire qualquer chave ou chave de ajuste antes de ligar a ferramenta elétrica. Uma chave de porcas ou uma chave deixada ligada a uma peça rotativa da ferramenta elétrica pode provocar uma lesão.

e) Não se estique. Mantenha sempre a base e o equilíbrio adequados. Isso proporciona um melhor controlo da ferramenta elétrica em situações inesperadas.

f) Vista-se adequadamente. Não use roupas largas ou joalharia. Mantenha o seu cabelo e roupa afastados das peças móveis. Roupas largas, joalharia ou cabelo comprido podem ser apanhados nas peças móveis.

g) Se forem fornecidos dispositivos para a ligação de pó e facilidades de recolha, certifique-se de que estes estão ligados e de que são devidamente utilizados. A utilização de dispositivos de extração do pó pode reduzir os perigos relacionados com o pó.

h) Não permita que a familiarização ganhe com a utilização de ferramentas o torne mais complacente e ignore os princípios de segurança da ferramenta. Uma ação descuidada pode causar lesões severas numa fração de segundo.

4) Utilização e cuidados da ferramenta elétrica

a) Não force a ferramenta elétrica. Utilize a ferramenta elétrica correta para a sua aplicação. A ferramenta elétrica correta fará o trabalho melhor e de forma mais segura ao ritmo para o qual foi concebida.

b) Não utilize a ferramenta elétrica se o interruptor não a ligar ou desligar. Qualquer ferramenta elétrica que não possa ser controlada pelo interruptor torna-se perigosa e tem de ser reparada.

c) Desligue a ficha da alimentação e/ou retire a bateria da ferramenta elétrica, se amovível, antes de fazer quaisquer ajustes, mudar de acessórios ou armazenar a ferramenta elétrica. Tais medidas preventivas de segurança reduzem o risco de ligar a ferramenta elétrica acidentalmente.

FR

ES

PT

IT

EL

PL

UA

RO

EN

2. AVISOS GERAIS DE SEGURANÇA DA FERRAMENTA ELÉTRICA

d)Guarde ferramentas elétricas sem carga fora do alcance de crianças e não permita que pessoas estranhas às ferramentas elétricas ou a estas instruções trabalhem com a ferramenta elétrica. As ferramentas elétricas são perigosas nas mãos de utilizadores sem formação.

e)Proceda à manutenção das ferramentas elétricas e acessórios. Verifique desalinhamentos ou bloqueios das peças móveis, quebra de peças e quaisquer outras condições que possam afetar o funcionamento da ferramenta elétrica. Caso a ferramenta apresente danos, esta deverá ser entregue para reparação antes de voltar a ser utilizada. Muitos acidentes são provocados pela fraca manutenção das ferramentas elétricas.

f)Mantenha as ferramentas de corte afiadas e limpas. Ferramentas devidamente mantidas com arestas de corte afiadas são menos fáceis de prender e mais fáceis de controlar.

g)Use a ferramenta elétrica, acessórios e brocas, etc., de acordo com estas instruções, tendo em conta as condições de trabalho e o trabalho a ser efetuado. A utilização da ferramenta elétrica para operações diferentes daquelas para que foi criada pode dar origem a uma situação perigosa.

h)Mantenha as pegas e superfícies de segurar secas, limpas e sem óleo ou gordura. Pegas e superfícies de segurar escorregadias não permitem o manuseamento seguro nem o controlo da ferramenta em situações inesperadas.

5)Utilização e cuidados da bateria da ferramenta

a)Recarregue apenas com os carregadores especificados pelo fabricante. Um carregador que seja adequado a um tipo de bateria pode criar um risco de incêndio quando usado com outra bateria.

b)Utilize as ferramentas elétricas apenas com as baterias* especificamente designadas. A utilização de outras baterias pode criar um risco de lesão e incêndio.

c)Quando não usar a bateria, mantenha-a afastada de outros objetos de metal, como cliques de papel, moedas, chaves, pregos, parafusos ou outros pequenos objetos de metal que possam fazer a ligação entre os dois terminais. Colocar os terminais da bateria em curto-circuito pode dar origem a queimaduras ou fogo.

d)Sob condições abusivas, pode ser ejetado líquido da bateria; evite o contacto. Se ocorrer contacto acidental, lave com água. Se o líquido entrar em contacto com os olhos, procure ajuda médica. O líquido ejetado da bateria pode provocar irritação ou queimaduras.

e)Não use a bateria nem a ferramenta se estiverem danificadas ou modificadas. Baterias danificadas ou modificadas podem apresentar comportamentos imprevisíveis, dando origem a fogo, explosão ou risco de lesões.

f)Não exponha a bateria ou a ferramenta ao fogo ou temperatura excessiva. A exposição ao fogo ou a temperaturas acima dos 130 °C pode causar uma explosão.

g)Siga todas as instruções de carregamento e não carregue a bateria nem a ferramenta a uma temperatura fora dos parâmetros especificados nas instruções. Carregar incorretamente ou a temperaturas fora dos parâmetros especificados pode danificar a bateria e aumentar o risco de fogo.

6)Reparação

a)A manutenção da sua ferramenta elétrica deverá ser sempre efetuada por pessoas qualificadas, utilizando apenas peças de substituição idênticas. Tal irá assegurar que a segurança da ferramenta elétrica é mantida.

b)Nunca tente reparar uma bateria danificada. A reparação das baterias só deverá ser efetuada pelo fabricante ou por um reparador autorizado.

3. AVISOS DE SEGURANÇA QUANTO A PERFURAR

1) Instruções de segurança para todas as operações

a) Segure corretamente a ferramenta antes da utilização. Esta ferramenta produz um binário elevado e, se não a segurar devidamente durante o funcionamento, pode ocorrer uma perda de controlo que pode dar origem a ferimentos.

b) Segure a ferramenta apenas através das superfícies isoladas quando executar uma operação onde o acessório de corte possa entrar em contacto com cabos elétricos escondidos. O contacto do acessório de corte com um cabo "vivo" fará com que as peças de metal expostas da ferramenta elétrica deem um choque ao operador.

2) Instruções de segurança quando usar brocas compridas

a) Nunca trabalhe com uma velocidade superior à velocidade máxima da broca. Com velocidades mais elevadas, a broca pode dobrar, caso seja permitido que rode livremente sem contactar com a peça a ser trabalhada, dando origem a lesões pessoais.

b) Comece sempre a perfurar a baixa velocidade e com a ponta da broca em contacto com a peça a ser trabalhada. Com velocidades mais elevadas, a broca pode dobrar, caso seja permitido que rode livremente sem contactar com a peça a ser trabalhada, dando origem a lesões pessoais.

c) Faça pressão apenas em linha reta com a broca, e não faça pressão excessiva. As brocas podem dobrar, podendo quebrar ou dando origem a uma perda de controlo, resultando em ferimentos.

Aviso: Podem ser criados pós nocivos e tóxicos quando usar a ferramenta em materiais perigosos. Estes pós podem pôr em perigo a saúde do operador e de terceiros. Use sempre uma máscara respiratória durante o trabalho, mantenha terceiros afastados da área de trabalho e use sempre o sistema de recolha do pó (não fornecido).

4. AVISOS DE SEGURANÇA DA APARAFUSADORA

Segure a ferramenta apenas através das superfícies isoladas quando executar uma operação onde o acessório de corte possa entrar em contacto com cabos elétricos escondidos.

O contacto dos fixadores com um cabo "vivo" fará com que as peças de metal expostas da ferramenta de corte deem um choque ao operador.

Se possível, use sempre fixadores ou um torno para segurar a peça a ser trabalhada.

. Desligue sempre a ferramenta antes de a largar.

. Certifique-se de que a iluminação é a adequada.

. Não faça pressão na ferramenta. Isso abrandará o motor. Deixe que a cabeça aparafuse sem pressão. Obterá melhores resultados e tratará melhor a sua ferramenta.

. Mantenha a área sem perigos que o possam fazer tropeçar.

. Use apenas cabeças de aparafusar em boas condições.

. Antes de começar, verifique se tem espaço suficiente para a cabeça de aparafusar por baixo da peça a ser trabalhada.

. Não toque na broca após a utilização. Ela estará muito quente.

. Mantenha as mãos afastadas da parte inferior da peça a ser trabalhada.

. Nunca use as mãos para retirar o pó, lascas ou lixo perto da broca.

. Nunca deverá haver trapos, panos, fio, cordel e parecido perto da área de trabalho.

. Suporte adequadamente a peça a ser trabalhada.

. Se for interrompido quando estiver a utilizar a ferramenta, termine o processo e desligue-a antes de ver o que se passa.

. Verifique periodicamente se todas as porcas, parafusos e outras peças de fixação estão devidamente apertadas.

. Quando usar a ferramenta, use equipamento de segurança, incluindo óculos ou viseira de segurança. Use também proteção auditiva e roupa de proteção, como luvas de segurança.

. Use uma máscara respiratória se a operação criar pó.

5. INSTRUÇÕES ESPECIAIS DE SEGURANÇA PARA A BATERIA E CARREGADOR

- a) Este aparelho pode ser usado por crianças com mais de 8 anos de idade e pessoas com capacidades físicas, sensoriais ou mentais reduzidas, ou falta de experiência e conhecimentos, se forem supervisionadas e ensinadas quanto à utilização do aparelho. A limpeza e manutenção não deverão ser feitas por crianças sem supervisão.
- b) As crianças não deverão brincar com o aparelho. A limpeza e manutenção não deverão ser feitas por crianças sem supervisão.
- c) Antes de utilizar o carregador e a bateria, leia cuidadosamente o manual de instruções quanto a este assunto.
- d) Durante o processo de carregamento, a corrente usada deverá corresponder à corrente do carregador da bateria.
- e) Nunca permita que a humidade, chuva ou salpicos de água atinjam o local de carregamento.
- f) A temperatura ambiente não pode exceder os 50 °C. Nunca exponha o aparelho à luz direta do sol.
- g) Desligue a corrente apenas quando a bateria estiver inserida na caixa ou tiver sido retirada da caixa.
- h) Baterias defeituosas, danificadas ou que já não possam ser recarregadas têm de ser eliminadas como resíduos nocivos. Entregue-as num ponto de recolha especial. Nunca crie danos no ambiente. Não elimine baterias juntamente com o lixo doméstico comum nem as atire para o fogo ou água.
- i) Se um fio elétrico ficar danificado, só pode ser substituído pelo fornecedor ou pela sua oficina de reparação. As reparações só podem ser efetuadas por especialistas autorizados.
- j) Use apenas uma bateria que tenha sido fabricada pelo fabricante original.
- k) Mantenha sempre as superfícies do carregador sem pó nem sujidade.

Riscos residuais

Mesmo quando a ferramenta é usada conforme descrito, não é possível eliminar todos os fatores de risco. Os seguintes perigos podem acontecer, juntamente com o design e construção da ferramenta:

1. Danos nos pulmões se não for usada uma máscara respiratória eficaz.
2. Lesões auditivas, se não for usada uma proteção auditiva eficaz.
3. Problemas de saúde devido à emissão de vibrações, se a ferramenta elétrica for usada durante um período de tempo grande ou não for devidamente manuseada e corretamente mantida.

AVISO! Esta máquina cria um campo eletromagnético durante o funcionamento. Este campo pode, nalgumas circunstâncias, interferir com implantes médicos ativos ou passivos. Para reduzir o risco de lesões sérias ou fatais, recomendamos que pessoas com implantes médicos consultem o seu médico e ou fabricante do implante médico antes de utilizar esta máquina.

6. DESCRIÇÕES

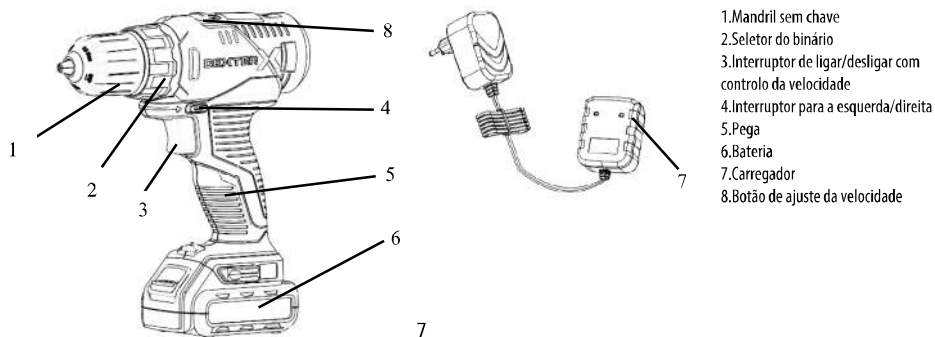

7. CARACTERÍSTICAS TÉCNICAS

Modelo	12VSD2-21.51A
Voltagem nominal	12V DC
Velocidade sem carga	0-400/0-1500/min
Tamanhos das brocas	0.8-10mm
Binário máx.	24Nm
Capacidade de perfuração - Em madeira suave - Em metal	Ø 20mm Ø 10mm
Bateria	12VBA2-20.51/12VBA2-20.5
Número de células da bateria	3
Capacidade da bateria	2000 mAh Li-Ion
Carregador	WJG-Y281501700W1 Entrada: 100-240V AC, 50-60Hz, 56W Saída: 15V DC 1700mA
Declaração dos valores de emissão de ruído de acordo com a EN 62841 (tendo em conta a incerteza de 5 dB(A))	
- Nível de pressão do som	66.8 dB(A)
- Nível de potência do som	77.8 dB(A)
Declaração da emissão de vibrações de acordo com a EN 62841 (tendo em conta a incerteza de 1,5 m/s ²)	2,235 m/s ²



Use proteção auditiva enquanto utiliza a ferramenta elétrica.

Aviso!

As vibrações e as emissões de ruído que ocorrem durante a utilização da ferramenta elétrica podem diferir dos valores declarados, dependendo das modalidades de utilização da ferramenta, designadamente, do tipo de peça processado.

O valor das emissões tem de apurar medições de segurança que protejam o operador; essas medições baseiam-se numa estimativa da exposição nas atuais condições de utilização (tomando em consideração todas as partes do ciclo de funcionamento, tais como os tempos em que a ferramenta se encontra desligada e quando esta se encontra a funcionar em vazio, além do tempo de uso).

Nota:

- Os valores totais de vibração declarados e os valores declarados de emissão de ruído foram medidos de acordo com um método de teste standard e podem ser usados para comparar uma ferramenta com outra.
- O valor total de vibração declarado e o valor declarado de emissão de ruído também podem ser utilizados numa avaliação preliminar da exposição.

- Evite riscos de vibração.

Sugestão: 1) Use luvas durante a utilização.

2) Limite o tempo de utilização e diminua o tempo de aperto do gatilho.

FR

ES

PT

IT

EL

PL

UA

RO

EN

8. CARREGAMENTO

- Coloque a bateria no carregador e certifique-se de que fica colocada corretamente (+ e -) (até clicar).
- Coloque o carregador numa tomada adequada. A luz vermelha no carregador e a luz azul na bateria acendem para indicar que o processo de carregamento foi iniciado.
- Quando o carregamento estiver terminado, a luz na bateria desliga-se. A bateria está agora completamente carregada.
- Normalmente, leva 1,5 horas a carregar por completo a bateria.
- Retire a ficha da tomada após o carregamento.
- Retire a bateria pressionando os botões de libertação e puxando-a para fora.

Cuidado

- Carregue por completo a bateria antes da primeira utilização. A bateria atinge a sua capacidade máxima após ser carregada e descarregada várias vezes.
- Evite curtos períodos de carregamento. Carregue a bateria apenas quando estiver completamente descarregada.
- A base de carregamento, carregador e bateria aquecem durante o carregamento. Isto é normal.

9. FUNCIONAMENTO

- Insira a bateria no fundo da pega (até ouvir um clique).
- Retire a bateria pressionando em simultâneo os dois botões de libertação na bateria e puxando a bateria para fora.

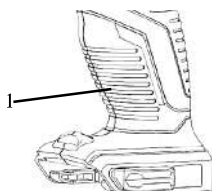

1. Berbequim sem fios
2. Bateria
3. Botão de libertação

Inserir brocas/cabeças de aparafusar

- Rode o mandril (na direção de desbloqueio).
- Insira a broca/cabeça de aperto no mandril.
- Aperte o mandril à mão (direção de bloqueio) e verifique se a broca/cabeça de aparafusar está firmemente assente no mandril.
- Quando estiver a aparafusar, selecione a cabeça de aperto correta para evitar danos no parafuso.

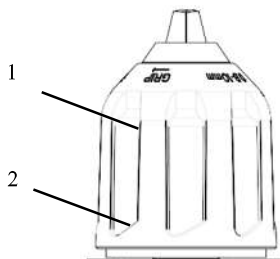



1. Secção dianteira do mandril
2. Secção traseira do mandril

Interruptor de ligar/desligar

- Para ligar a ferramenta, prima o interruptor de ligar/desligar.
- Para desligar a ferramenta, deixe de premir o interruptor de ligar/desligar.

Selector del sentido de la rotación

 /  existente no interruptor para a esquerda/direita

Coloque o interruptor para a esquerda/direita em 

Coloque o interruptor para a esquerda/direita em 

- Mude a direção da rotação apenas quando a máquina não estiver a funcionar!

CUIDADO! Coloque o interruptor para a esquerda/direita na posição de bloqueado durante a configuração e quando mudar o binário ou quando a ferramenta estiver inativa.

CUIDADO! Utilizar a máquina com baixa velocidade durante um longo período de tempo aumenta o risco de sobreaquecimento do motor. Para evitar o sobreaquecimento, deixe o motor arrefecer regularmente (pare de usar a máquina durante 15 minutos).

CUIDADO! Por favor, suporte e fixe devidamente a peça a ser trabalhada. Não use a mão para segurar ou fixar a peça a ser trabalhada. Pode lesionar-se.

Velocidade

-Ajuste a velocidade selecionando o seletor da velocidade para definir a velocidade desejada.

-O número "1" no botão da velocidade representa baixa velocidade. O número "2" no botão da velocidade representa alta velocidade.

-Fazer mais pressão no interruptor de ligar/desligar aumenta a velocidade.

-Fazer menos pressão no interruptor de ligar/desligar diminui a velocidade.

Luz de funcionamento LED

-A ferramenta tem uma luz LED para iluminar a área de trabalho e melhorar a visão quando trabalha em áreas com uma iluminação insuficiente.

-A luz LED liga-se automaticamente quando premir o interruptor.

Definição do binário

-A definição do binário ajuda-o a regular a potência condutora quando usar uma cabeça de aperto. Isto ajuda a evitar danos na peça a ser trabalhada. Para perfurar, defina o binário para a posição indicada pelo símbolo da broca.

Conselho: Comece sempre pela definição mais baixa do binário e aumente, se necessário.

10. MANUTENÇÃO

Área de aplicação

O berbequim sem fios foi criado para ser usado e carregado em regiões temperadas com uma temperatura de 0 °C a 45 °C, humidade relativa nunca superior a 80%, ausência de exposição direta à chuva ou pó em excesso no ar.

Requisitos para condições no interior

Não use ferramentas elétricas em áreas explosivas onde existam líquidos, gases ou pós inflamáveis. Elas criam faíscas que podem incendiar o pó ou vapor.

Condições de armazenamento

Tempo de vida na prateleira - 4 anos, desde que o produto seja guardado no interior, com ventilação natural, na embalagem a uma temperatura ambiente de -20 °C a 40 °C, e uma humidade relativa nunca superior a 80%.

11. RESOLUÇÃO DE PROBLEMAS

Problema	Possíveis causas	Prováveis soluções
A máquina pára de funcionar após rodar lentamente.	A bateria tem pouca energia.	Tem de carregar a bateria antes da utilização.
A broca ou cabeça de aperto caem facilmente.	A broca ou cabeça de aperto não estão bem apertadas no mandril.	Coloque a broca ou cabeça de aperto no meio dos três dentes do mandril, volte a apertar e verifique visualmente se a broca ou cabeça de aperto ficam inclinadas.
Som anormal na caixa do carreto.	O seletor da velocidade não está no devido lugar.	Tem de pressionar o botão de seleção da velocidade para o respetivo lugar (à frente ou atrás).

12. PROTEJA O AMBIENTE

Atenção! Retire sempre a bateria antes de efetuar qualquer trabalho na máquina.

Para limpar, use sempre um pano húmido, mas não molhado. Muitos agentes de limpeza contêm substâncias químicas que podem causar danos nas peças de plástico da máquina. Assim, não use produtos de limpeza fortes ou inflamáveis, como petróleo, diluente, aguarrás ou algo semelhante. Mantenha sempre os orifícios de ventilação sem pó, para evitar o sobreaquecimento.



CUIDADO! Este produto tem um símbolo relativo à eliminação de resíduos elétricos e eletrónicos. Isto significa que este produto não deverá ser eliminado juntamente com o lixo doméstico comum e que deverá ser entregue num sistema de recolha em conformidade com a Diretiva Europeia REEE. Contacte as autoridades locais ou o seu revendedor para obter conselhos quanto à reciclagem. Será então reciclado ou desmontado, de modo a reduzir o impacto no ambiente. O equipamento elétrico e eletrónico pode ser perigoso para o ambiente e para a saúde humana, pois contém substâncias nocivas.

CUIDADO! Não elimine a bateria juntamente com o lixo doméstico comum!

PROTEÇÃO AMBIENTAL



Os produtos elétricos residuais não deverão ser eliminados juntamente com o lixo doméstico comum. De acordo com a Diretiva Europeia relativa às baterias, as baterias defeituosas ou gastas têm de ser recolhidas em separado e eliminadas de um modo amigo do ambiente. Por favor, recicle-as, se houver instalações adequadas para isso. Consulte as autoridades locais ou o seu revendedor quanto a conselhos de reciclagem. Será então reciclado ou desmontado, de modo a reduzir o impacto no ambiente. As baterias podem ser nocivas para o ambiente e para a saúde humana, pois contém substâncias nocivas.

Condições de transporte

O transporte do produto tem de ser em transporte fechado, na embalagem do fabricante ou sem esta, protegendo o produto de danos mecânicos, chuva, exposição a substâncias ativas químicas e conformidade com as medidas de prevenção de transporte de produtos frágeis.

13. GARANTIA

1. Os produtos Dexter foram criados com as normas de qualidade mais elevadas para aparelhos a serem utilizados pelo operador. A Dexter oferece uma garantia de 36 meses para os seus produtos, a partir da data da compra. Esta garantia aplica-se a todos os defeitos de material e de fabrico que possam aparecer. Não aceitamos quaisquer outras queixas, seja de que natureza forem, diretas ou indiretas, relacionadas com pessoas e/ou materiais.

2. No caso de um problema ou defeito, primeiro deve consultar sempre o seu revendedor da Dexter. Em grande parte dos casos, o revendedor da Dexter será capaz de resolver o problema ou corrigir o defeito.

3. As reparações ou substituição de peças não vão para além do período original da garantia.

4. Defeitos que tenham aparecido como resultado de uma utilização inadequada ou desgaste não são abrangidos pela garantia. Entre outras coisas, isto diz respeito a interruptores, interruptores do circuito de proteção e motores, no caso de desgaste.

5. A sua queixa dentro da garantia só pode ser processada se:

- Fornecer uma prova da data da compra na forma de recibo.

- Não tenham sido feitas reparações e/ou substituições por terceiros.

- A ferramenta não tenha sido sujeita a uma utilização inadequada (sobrecarga da máquina ou colocação de acessórios que não foram aprovados).

- Não haja danos causados por influências externas ou corpos estranhos, como areia ou pedras.

- Não haja danos causados pelo não seguimento das instruções de segurança e instruções de utilização.

6. As estipulações da garantia aplicam-se juntamente com os nossos termos de venda e de entrega.

7. Ferramentas danificadas enviadas para a Dexter através do seu revendedor da Dexter serão recolhidas pela Dexter, desde que o produto esteja devidamente empacotado. Se os bens danificados forem enviados diretamente para a Dexter pelo consumidor, a Dexter só poderá processar estes bens se o consumidor pagar os custos de transporte.

8. Produtos que sejam entregues em más condições de empacotamento não serão aceites pela Dexter.

14. DIAGRAMA DE DESPIECE Y LISTA DE PIEZAS

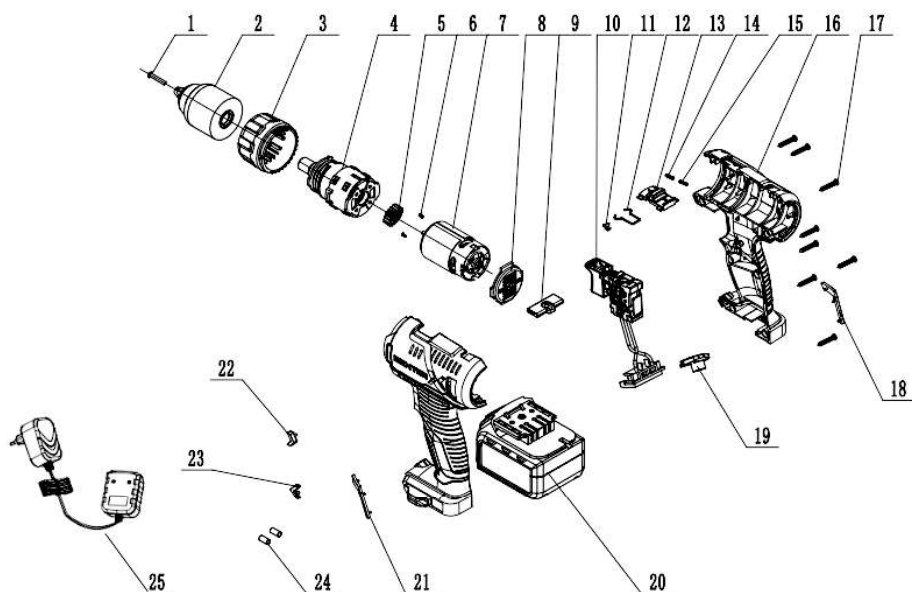

Nº	Descrição	Nº.	Descrição
1	Parafuso	14	Mola do botão de ajuste da velocidade
2	Mandril	15	Mola do botão de ajuste da velocidade
3	Manga do binário	16	Estrutura esquerda e direita
4	Caixa do carreto	17	Parafuso
5	Carreto do motor	18	Decoração da pega direita
6	Parafuso	19	Cobertura transparente
7	Motor	20	Bateria
8	Cobertura traseira da estrutura	21	Decoração da pega esquerda
9	Haste de pressão	22	Seta esquerda
10	Conjunto do interruptor	23	Seta direita
11	Seta de direção	24	Tubo do calor que encolhe
12	Fio de aço elástico	25	Carregador
13	Botão de ajuste da velocidade		

FR

Leggere attentamente le istruzioni per l'uso e rispettare le avvertenze. Usare queste istruzioni per familiarizzarsi con il prodotto, il suo uso corretto e le avvertenze di sicurezza. Conservare queste istruzioni in un luogo sicuro per utilizzi futuri.

ES

SÍMBOLOS

PT

IT

EL

PL

UA

RO

EN



Leggere attentamente le istruzioni.



Il mancato rispetto di questa avvertenza comporta il rischio di lesioni personali e danni all'apparecchio o a proprietà.



Indossare occhiali di sicurezza.



Indossare protezioni per le orecchie.



Indossare guanti protettivi.



Indossare una maschera antipolvere.



Questo prodotto è conforme a tutte le direttive europee applicabili, ed è stato effettuato un test di valutazione della conformità a tali direttive.



Simbolo RAEE relativo allo smaltimento.



Simbolo di conformità alle normative tecniche ucraine applicabili.

T2 A

Fusibile

T 2A ritardato con corrente nominale di 2 A



Apparecchio di classe II



Per il solo uso in interni



Terminale positivo



Terminale negativo



Non bruciare il gruppo batteria.



La temperatura di funzionamento max è 45°C.



Non gettare il gruppo batteria nell'acqua.

INDICE

- 1.DESTINAZIONE D'USO DEL TRAPANO CORDLESS DEXTER
- 2.AVVERTENZE DI SICUREZZA COMUNI A TUTTI GLI UTENSILI ELETTRICI
- 3.AVVERTENZE DI SICUREZZA SPECIFICHE PER TRAPANI
- 4.AVVERTENZE DI SICUREZZA SPECIFICHE PER AVVITATORI
- 5.AVVERTENZE DI SICUREZZA SPECIFICHE PER GRUPPI BATTERIA E CARICABATTERIA
- 6.DESCRIZIONE
- 7.SPECIFICHE TECNICHE
- 8.RICARICA
- 9.UTILIZZO
- 10.MANUTENZIONE
- 11.RISOLUZIONE DEI PROBLEMI
- 12.SMALTIMENTO
- 13.GARANZIA
- 14.VISTA ESPLOSA ED ELENCO DELLE PARTI

FR

ES

PT

IT

EL

PL

UA

RO

EN

1. DESTINAZIONE D'USO DEL TRAPANO CORDLESS DEXTER

Grazie per aver acquistato questo prodotto. Leggere attentamente queste istruzioni e conservarle per riferimento futuro.

Questo apparecchio è progettato per avvitare e svitare viti e per forare legno, metallo e plastica.

Questo apparecchio non deve essere utilizzato per altri scopi.

Dopo aver disimballato il prodotto, assicurarsi che sia completo e dotato di tutti gli accessori (se previsti).

Se il prodotto è danneggiato o difettoso, non usarlo e riportarlo presso il rivenditore.

Se l'apparecchio viene ceduto a terzi, includere anche questo manuale di istruzioni.

Questo apparecchio non è progettato per l'uso in ambienti commerciali o industriali.

L'uso dell'apparecchio in ambienti industriali e commerciali, o per scopi equivalenti, comporta l'annullamento della garanzia.

FR

ES

PT

IT

EL

PL

UA

RO

EN

2. AVVERTENZE DI SICUREZZA GENERICHE

⚠ AVVERTENZA! Consultare tutte le avvertenze di sicurezza, le istruzioni, le illustrazioni e le specifiche fornite insieme a questo utensile elettrico.

Il mancato rispetto delle istruzioni sotto riportate comporta il rischio di scossa elettrica, incendio e/o gravi infortuni.

Conservare tutte le avvertenze e le istruzioni per futuro riferimento.

Il termine "utensile elettrico" utilizzato nelle avvertenze indica un utensile elettrico alimentato tramite rete elettrica (con cavo) o batterie (senza cavo).

1) Sicurezza dell'area di lavoro

a) Mantenere l'area di lavoro pulita e ben illuminata. Il disordine e la scarsa illuminazione favoriscono gli incidenti.

b) Non usare gli utensili elettrici in atmosfere esplosive, ad esempio in presenza di liquidi, gas o polveri infiammabili. Gli utensili elettrici creano scintille che possono incendiare polveri o fumi.

c) Durante l'uso dell'utensile elettrico, tenere a distanza i bambini e le persone presenti. Le distrazioni possono far perdere il controllo dell'utensile.

2) Sicurezza elettrica

a) Le spine degli utensili elettrici devono essere adatte al tipo di presa. Non modificare la spina in alcun modo. Non usare adattatori con gli utensili elettrici dotati di messa a terra (collegati a massa). L'uso di spine originali corrispondenti al tipo di presa riduce il rischio di scossa elettrica.

b) Evitare il contatto del corpo con superfici collegate a terra come tubi, radiatori, fornelli elettrici e frigoriferi. Il rischio di scossa elettrica aumenta se il proprio corpo è collegato a terra.

c) Non esporre gli utensili elettrici a pioggia o umidità. L'infiltrazione di acqua all'interno di un utensile elettrico aumenta il rischio di scossa elettrica.

d) Non utilizzare il cavo in modo improprio. Non usare il cavo per trasportare, tirare o scollegare l'utensile elettrico dalla presa di corrente. Tenere il cavo al riparo da calore, olio, bordi taglienti o parti in movimento. La presenza di cavi danneggiati o aggrovigliati aumenta il rischio di scossa elettrica.

e) Durante l'uso di un utensile elettrico all'aperto, utilizzare una prolunga idonea per ambienti esterni. L'uso di un cavo idoneo riduce il rischio di scossa elettrica.

f) Se è necessario lavorare in un luogo umido, utilizzare un circuito elettrico dotato di interruttore differenziale (RCD). L'uso di un interruttore differenziale riduce il rischio di scossa elettrica.

3) Sicurezza personale

a) Durante l'uso di un utensile elettrico, prestare sempre la massima attenzione e utilizzare il buon senso. Non usare un utensile elettrico se si è stanchi o sotto l'effetto di droghe, alcol o farmaci. Anche un solo momento di disattenzione durante l'uso dell'utensile elettrico può provocare gravi infortuni.

b) Indossare dispositivi di protezione individuale. Indossare sempre protezioni per gli occhi. I dispositivi di protezione individuale come maschere antipolvere, calzature antiscivolo, caschi e cuffie per le orecchie, se utilizzati quando le circostanze lo richiedono, riducono il rischio di infortuni.

c) Prevenire l'avvio accidentale. Assicurarsi che l'interruttore sia in posizione di arresto prima di sollevare, trasportare o collegare l'utensile elettrico alla presa di corrente e/o alla batteria. Per ridurre il rischio di incidenti, non trasportare gli utensili elettrici tenendo le dita sull'interruttore e non collegarli alla fonte di alimentazione se l'interruttore è in posizione di avvio.

d) Rimuovere eventuali chiavi di regolazione o avvitoamento prima di avviare l'utensile elettrico. Una chiave rimasta inserita in un elemento mobile dell'utensile elettrico può provocare infortuni.

e) Non allungarsi eccessivamente. Mantenere sempre un buon equilibrio evitando posizioni instabili. Ciò assicura un miglior controllo dell'utensile elettrico in situazioni impreviste.

f) Vestirsi in modo adeguato. Non indossare indumenti ampi o gioielli. Tenere capelli e indumenti lontani dalle parti in movimento. Indumenti ampi, gioielli e capelli lunghi possono impigliarsi nelle parti in movimento.

g) Se sono disponibili dei dispositivi per l'estrazione e la raccolta della polvere, assicurarsi che siano collegati e utilizzati correttamente. L'uso di tali dispositivi può ridurre i rischi derivanti dalla polvere.

h) Non lasciare che la familiarità con l'apparecchio (derivata da un uso frequente) abbassi il livello di attenzione. Anche una minima distrazione può causare gravi infortuni.

4) Uso e manutenzione dell'utensile elettrico

a) Non forzare l'utensile elettrico. Utilizzare l'utensile più adatto al lavoro da svolgere. Un utensile elettrico corretto è più sicuro ed efficace al regime per cui è stato progettato.

b) Non usare l'utensile elettrico se l'interruttore non funziona correttamente. Un utensile elettrico che non può essere controllato dall'interruttore è pericoloso e deve essere riparato.

c) Rimuovere il gruppo batteria, se removibile, e/o scollegare l'utensile elettrico dalla rete elettrica prima di regolarlo, riporlo o sostituire gli accessori. Tali misure preventive riducono il rischio di avvio accidentale dell'utensile elettrico.

2. AVVERTENZE DI SICUREZZA GENERICHE

d) Riporre gli utensili elettrici fuori dalla portata dei bambini e non permetterne l'uso a persone che non hanno familiarità con l'apparecchio o con queste istruzioni. Gli utensili elettrici sono pericolosi se utilizzati da persone non competenti.

e) Mantenere gli utensili elettrici e gli accessori in buono stato. Verificare che le parti mobili non siano disallineate o piegate, che i componenti non siano danneggiati e che non siano presenti altri problemi che potrebbero pregiudicare il corretto funzionamento dell'utensile elettrico. Se l'utensile elettrico è danneggiato, farlo riparare prima di utilizzarlo nuovamente. Molti incidenti sono provocati da utensili elettrici in cattive condizioni.

f) Mantenere gli accessori di taglio puliti e affilati. Un'adeguata manutenzione e affilatura degli accessori da taglio riduce il rischio di inceppamento e facilita il controllo dell'utensile elettrico.

g) Usare l'utensile elettrico, gli accessori, le punte ecc. conformemente a queste istruzioni, tenendo conto delle condizioni dell'area di lavoro e del tipo di lavoro da svolgere. L'uso dell'utensile elettrico per operazioni diverse da quelle per cui è progettato può comportare situazioni di pericolo.

h) Mantenere le impugnature e le superfici di presa asciutte, pulite e prive di olio o grasso. Impugnature e superfici di presa scivolose non garantiscono l'uso sicuro e il controllo dell'utensile in situazioni impreviste.

5) Uso e manutenzione della batteria

a) Ricaricare la batteria esclusivamente con il caricabatteria specificato dal costruttore. Un caricabatteria adatto a un certo tipo di gruppo batteria comporta il rischio di incendio se utilizzato con gruppi batteria di tipo diverso.

b) Usare esclusivamente gruppi batteria progettati specificamente per questo utensile elettrico. L'uso di altri gruppi batteria comporta il rischio di incendio e infortunio.

c) Quando il gruppo batteria non è in uso, tenerlo lontano da piccoli oggetti metallici, ad esempio graffette, monete, chiavi, chiodi, viti ecc. poiché potrebbero creare un collegamento tra i due terminali. Il cortocircuito dei terminali della batteria comporta il rischio di incendio o ustioni.

d) L'utilizzo improprio può causare fuoriuscite di liquido dalla batteria: evitare il contatto con tale liquido. In caso di contatto accidentale, lavare con acqua. Se il liquido entra a contatto con gli occhi, consultare un medico. Il liquido fuoriuscito dalla batteria può causare irritazioni o ustioni.

e) Non usare gruppi batteria o utensili danneggiati o modificati. Le batterie danneggiate o modificate possono manifestare comportamenti imprevisti, con il rischio di incendio, esplosione o infortunio.

f) Non esporre il gruppo batteria o l'utensile a fiamme o temperature eccessive. L'esposizione a fiamme o temperature superiori a 130°C comporta il rischio di esplosione.

g) Rispettare tutte le istruzioni relative alla ricarica e non ricaricare il gruppo batteria o l'utensile a temperature diverse da quelle specificate nelle istruzioni. Una ricarica eseguita in modo improprio o a temperature diverse da quelle specificate può danneggiare la batteria e aumentare il rischio di incendio.

6) Riparazioni

a) Affidare la riparazione dell'utensile a personale qualificato e utilizzare esclusivamente parti di ricambio identiche. Ciò garantisce la sicurezza dell'utensile elettrico.

b) Non riparare gruppi batteria danneggiati. La riparazione dei gruppi batteria deve essere effettuata esclusivamente dal costruttore o da un centro di assistenza autorizzato.

3. AVVERTENZE DI SICUREZZA SPECIFICHE PER TRAPANI

1) Avvertenze di sicurezza per tutte le operazioni

a) Impugnare l'utensile saldamente prima dell'uso. Questo utensile produce un'elevata potenza, ed è necessario impugnarlo saldamente durante l'uso per evitare il rischio di perdita di controllo e lesioni personali.

b) Tenere l'utensile elettrico esclusivamente tramite le impugnature isolanti durante le operazioni in cui l'accessorio di taglio può entrare a contatto con cavi elettrici nascosti. Se l'accessorio di taglio tocca un cavo elettrificato può trasmettere la corrente alle parti metalliche dell'utensile, esponendo l'operatore al rischio di scossa elettrica.

2) Avvertenze di sicurezza per l'uso di punte da trapano lunghe

a) Non usare velocità superiori alla velocità massima riportata sulla punta da trapano. A velocità superiori, la punta può incepparsi quando ruota liberamente senza entrare a contatto con il materiale, comportando il rischio di lesioni gravi.

b) Iniziare la foratura a bassa velocità, e con l'estremità della punta a contatto con il materiale. A velocità superiori, la punta può incepparsi quando ruota liberamente senza entrare a contatto con il materiale, comportando il rischio di lesioni gravi.

c) Applicare pressione esclusivamente in linea retta, in linea con la punta, e non applicare una pressione eccessiva. Le punte possono piegarsi, comportando il rischio di rottura, perdita di controllo e lesioni personali.

Avvertenza! L'uso dell'apparecchio su materiali pericolosi può produrre polveri tossiche e dannose. Tali polveri possono mettere a rischio la salute dell'operatore e delle persone presenti. Indossare una maschera antipolvere durante il lavoro, tenere le altre persone lontane dall'area di lavoro e usare un sistema di raccolta della polvere (non fornito).

4. AVVERTENZE DI SICUREZZA SPECIFICHE PER AVVITATORI

Tenere l'utensile elettrico tramite le impugnature isolanti durante le operazioni in cui l'accessorio di fissaggio può entrare a contatto con cavi elettrici nascosti.

Se l'accessorio tocca un cavo elettrificato può trasmettere la corrente alle parti metalliche dell'utensile, esponendo l'operatore al rischio di scossa elettrica. Se possibile, utilizzare dei morsetti per fissare il materiale in lavorazione.

. Spegnerne sempre l'utensile prima di appoggiarlo.

. Assicurarsi che l'illuminazione sia adeguata.

. Non applicare pressione sull'utensile per evitare di rallentare il motore. Lasciare che la vite si avviti senza applicare pressione per ottenere risultati migliori ed evitare di danneggiare l'utensile.

. Assicurarsi che nell'area di lavoro non sussista il rischio di inciampare.

. Utilizzare esclusivamente punte in buone condizioni.

. Prima di iniziare l'operazione, assicurarsi che sotto il materiale sia presente sufficiente spazio per la punta.

. Non toccare la punta immediatamente dopo l'uso; sarà molto calda.

. Tenere le mani lontane dalla parte inferiore del materiale in lavorazione.

. Non utilizzare mai le mani per rimuovere polvere, schegge o altri detriti vicino alla punta.

. Non lasciare stracci, vestiti, corde, lacci e oggetti simili nell'area di lavoro.

. Supportare il materiale in modo corretto.

. Se si viene interrotti durante l'uso dell'utensile, completare l'operazione e spegnerlo prima di spostare lo sguardo.

. Controllare periodicamente che tutte le viti, i bulloni e gli altri dispositivi di fissaggio siano serrati correttamente.

. Durante l'uso dell'utensile, indossare attrezzatura di sicurezza come occhiali di protezione o schermi, protezioni per le orecchie e abbigliamento appropriato tra cui guanti di sicurezza.

Indossare una maschera antipolvere se l'operazione crea polvere.

5. AVVERTENZE DI SICUREZZA SPECIFICHE PER GRUPPI BATTERIA E CARICABATTERIA

- a) Questo apparecchio può essere utilizzato da bambini di età superiore a 8 anni e da persone con ridotte capacità fisiche, mentali o sensoriali o prive di esperienza e conoscenza solo se supervisionati o istruiti su sull'uso sicuro dell'apparecchio. Le operazioni di pulizia e manutenzione ordinaria non devono essere effettuate da bambini non supervisionati.
- b) I bambini non devono giocare con l'apparecchio. Le operazioni di pulizia e manutenzione ordinaria non devono essere effettuate da bambini non supervisionati.
- c) Prima di usare il caricabatteria e il gruppo batteria, leggere attentamente il manuale di istruzioni.
- d) Durante il processo di ricarica, la corrente in uso deve corrispondere alla corrente del caricabatteria.
- e) Evitare che umidità, pioggia o schizzi raggiungano il luogo di ricarica.
- f) La temperatura ambientale non deve superare i 50°C. Non esporre l'apparecchio alla luce solare diretta.
- g) Disattivare la corrente prima di inserire o rimuovere il gruppo batteria.
- h) I gruppi batteria difettosi, danneggiati o non più ricaricabili devono essere raccolti separatamente. Portarli presso un apposito punto di raccolta per proteggere l'ambiente. Non smaltire i gruppi batteria insieme ai rifiuti domestici e non gettarli nel fuoco o nell'acqua.
- i) Se il cavo di alimentazione è danneggiato deve essere sostituito esclusivamente dal fornitore o dal suo centro di assistenza. Affidare la riparazione dell'apparecchio esclusivamente a personale autorizzato.
- j) Usare esclusivamente gruppi batteria prodotti dal costruttore originale.
- k) Mantenere la superficie del caricabatteria pulita e priva di polvere.

Rischi residui

Anche si utilizza correttamente l'apparecchio, permangono alcuni rischi residui che non possono essere evitati. Sussistono i seguenti rischi, dovuti alla costruzione e progettazione dell'apparecchio:

1. Danni ai polmoni, se non si indossa una maschera antipolvere.
2. Danni all'udito se non si indossa un dispositivo di protezione per le orecchie.
3. Danni alla salute dovuti alle vibrazioni, se si utilizza l'utensile per un lungo periodo oppure se il prodotto non viene impugnato correttamente o sottoposto a regolare manutenzione.

AVVERTENZA! Durante il funzionamento, questo apparecchio genera un campo elettromagnetico. Tale campo, in alcune circostanze, può interferire con impianti medici passivi o attivi. Per ridurre il rischio di infortuni gravi o mortali, si raccomanda alle persone portatrici di impianti medici di consultare il proprio medico e il produttore dell'impianto prima di utilizzare l'apparecchio.

6. DESCRIZIONE

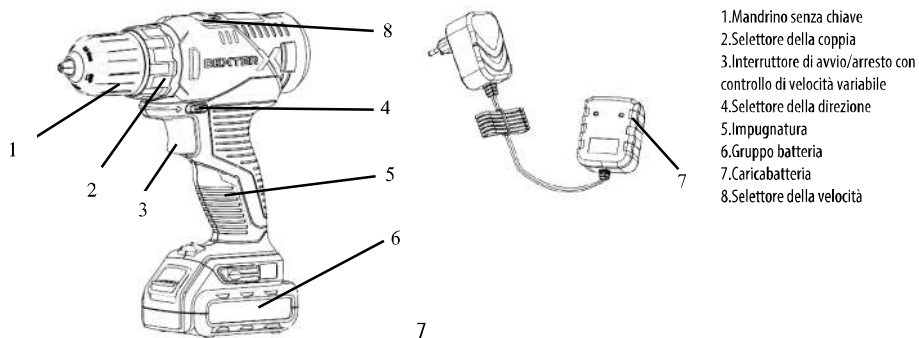

1. Mandrino senza chiave
2. Selettore della coppia
3. Interruttore di avvio/arresto con controllo di velocità variabile
4. Selettore della direzione
5. Impugnatura
6. Gruppo batteria
7. Caricabatteria
8. Selettore della velocità

FR

ES

PT

IT

EL

PL

UA

RO

EN

7. CARACTERÍSTICAS TÉCNICAS

Modello	12VSD2-21.51A
Tensione nominale	12V CC
Velocità a vuoto	0-400/0-1500/min
Dimensioni delle punte	0.8-10mm
Coppia max.	24Nm
Capacità di foratura - Nel legno morbido - Nel metallo	Ø 20mm Ø 10mm
Gruppo batteria	12VBA2-20.51/12VBA2-20.5
N. di celle	3
Capacità batteria	2000 mAh Li-Ion
Caricabatteria	WJG-Y281501700W1 Ingresso:100-240 VCA, 50-60 Hz, 56W Uscita: 15 VCC 1700 mA
Dichiarazione dei valori di emissione acustica ai sensi di EN 62841 (incertezza pari a 5 dbdB(A))	
- Livello di pressione sonora	66.8 dB(A)
- Livello di potenza sonora	77.8 dB(A)
Dichiarazione dei valori di emissione delle vibrazioni conformemente a EN 62841 (incertezza $K=1,5 \text{ m/s}^2$)	2,235 m/s^2



Indossare protezioni per le orecchie durante l'uso dell'utensile elettrico.

Avvertenza!

Le emissioni di vibrazioni e rumore durante l'uso effettivo dell'elettro utensile possono differire dai valori dichiarati a seconda delle modalità di utilizzo dell'utensile e in particolare dal tipo di pezzo lavorato.

Il valore delle emissioni serve a identificare le misure di sicurezza per proteggere l'operatore che si basino su una stima dell'esposizione nelle effettive condizioni di utilizzo (tenendo conto di tutte le parti del ciclo operativo come i tempi in cui l'utensile è spento e quando è inattivo oltre al tempo di funzionamento).

Note:

-Il valore totale delle vibrazioni dichiarato e il valore o i valori di emissione sonora dichiarati sono stati misurati secondo un metodo di prova standard e possono essere utilizzati per confrontare un utensile con un altro.

- Il valore o i valori totali di vibrazione dichiarati e il valore o i valori di emissione acustica dichiarati possono essere utilizzati anche in una valutazione preliminare dell'esposizione.

-Suggerimenti per evitare i rischi connessi all'esposizione alle vibrazioni: 1) Indossare guanti durante l'uso.

2) Limitare la durata di utilizzo e ridurre il tempo di avvio.

8. RICARICA

- Inserire il gruppo batteria nel caricabatteria assicurandosi che sia orientato correttamente (+ e -) (fino al clic).
- Collegare il caricabatteria a una presa di corrente appropriata. L'indicatore luminoso rosso sul caricabatteria e l'indicatore luminoso blu sul gruppo batteria si illumineranno, a indicare che il processo di ricarica è iniziato.
- Quando la ricarica è completa, l'indicatore luminoso sul gruppo batteria si spegnerà. Il gruppo batteria è completamente carico.
- Normalmente, la ricarica completa della batteria richiede 1,5 ore.
- Scollegare il caricabatteria dalla presa di corrente al termine della ricarica.
- Rimuovere il gruppo batteria: premere i pulsanti di rilascio, quindi estrarre il gruppo batteria.

Attenzione!

- Ricaricare completamente la batteria prima del primo utilizzo. La batteria raggiungerà la piena capacità dopo diversi cicli di carica e scarica.
- Evitare brevi periodi di ricarica. Ricaricare il gruppo batteria esclusivamente quando è completamente scarico.
- La base di ricarica, il caricabatteria e il gruppo batteria diventano caldi durante la ricarica. Si tratta di un fenomeno normale.

9. UTILIZZO

- Inserire il gruppo batteria sulla parte inferiore dell'impugnatura (fino al clic).
- Per rimuovere il gruppo batteria, premere i pulsanti di rilascio sul gruppo batteria ed estrarla.

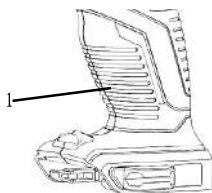

- 1.Trapano cordless
- 2.Gruppo batteria
- 3.Pulsante di rilascio

Inserimento delle punte da trapano/avvitatore

- Ruotare il mandrino (direzione di sbloccaggio).
- Inserire la punta da trapano/avvitatore nel mandrino.
- Serrare il mandrino a mano (direzione di bloccaggio) e verificare che la punta sia fissata saldamente al suo interno.
- Selezionare la punta da avvitatore corretta per evitare di danneggiare le vite durante l'avvitatura.

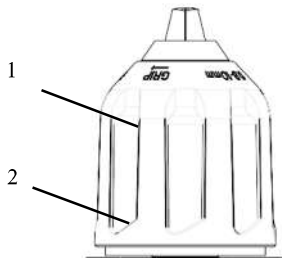

- 1.Sezione anteriore del mandrino
- 2.Sezione posteriore del mandrino

Interruttore di avvio/arresto

- Per avviare l'utensile, premere l'interruttore di avvio/arresto.
- Per arrestare l'utensile, rilasciare l'interruttore di avvio/arresto.

FR

Selettore della direzione

 Simboli presenti sul selettore della direzione

Portare il selettore della direzione su 

Portare il selettore della direzione su 

- Modificare la direzione della rotazione esclusivamente quando l'apparecchio non è in funzione!

ATTENZIONE! Portare il selettore della direzione in posizione di bloccaggio prima di regolare l'utensile o modificare la coppia e quando l'utensile non è in uso.

ATTENZIONE! L'uso dell'apparecchio a bassa velocità per un lungo periodo aumenta il rischio di surriscaldamento del motore. Per evitare il surriscaldamento, lasciare che il motore si raffreddi a intervalli regolari (interrompere l'uso dell'utensile per 15 minuti).

ATTENZIONE! Fissare e supportare saldamente il materiale in lavorazione. Non bloccarlo con le mani per evitare il rischio di lesioni.

ES

PT

IT

EL

PL

UA

RO

EN

Selettore della velocità

-Regolare la velocità portando il selettore sulla velocità desiderata.

- Il numero "1" sul pulsante della velocità corrisponde alla bassa velocità, il numero "2" all'alta velocità.

-Applicare una maggiore pressione sull'interruttore di avvio/arresto per aumentare la velocità.

-Applicare una minore pressione sull'interruttore di avvio/arresto per diminuire la velocità.

Luce LED

-Questo utensile è dotato di una luce LED per illuminare l'area di lavoro e migliorare la visione quando si lavora in aree con poca luce.

-La luce LED si accende automaticamente alla pressione dell'interruttore di avvio/arresto.

Impostazione della coppia

-Impostando la coppia è possibile regolare la potenza di avvitatura durante l'uso di una punta da avvitatore, per evitare di danneggiare il materiale in lavorazione. Per la trapanatura, impostare il selettore della coppia sulla posizione indicata dal simbolo della punta da trapano.

Suggerimento: iniziare sempre con la coppia minima e aumentarla se necessario.

10.MANUTENZIONE

Ambiente di utilizzo

Il trapano cordless è progettato per l'uso e la ricarica in regioni temperate con temperature medie comprese tra 0°C e 45°C e umidità relativa non superiore all'80%, in assenza di precipitazioni atmosferiche ed eccessive quantità di polvere nell'aria.

Condizioni ambientali

Non usare gli utensili elettrici in presenza di polvere, liquidi o gas infiammabili. Gli utensili creano scintille che possono incendiare tali sostanze.

Ambiente di conservazione

La durata di vita dell'utensile è di 4 anni, purché sia conservato in interni con un'adeguata ventilazione naturale e a temperature comprese tra -20°C e 40°C e a un'umidità relativa non superiore all'80%.

11. RISOLUZIONE DEI PROBLEMI

Problema	Possibile causa	Soluzioni
L'apparecchio ruota lentamente e si arresta.	Il gruppo batteria è scarico.	Ricaricare il gruppo batteria prima dell'uso.
La punta da trapano/avvitatore cade facilmente dal mandrino.	La punta da trapano/avvitatore non è fissata saldamente nel mandrino.	Inserire la punta da trapano/avvitatore al centro delle tre ganasce del mandrino, serrarla e ispezionarla senza inclinare l'utensile.
Il motore emette suoni anomali.	Il selettore della direzione non è posizionato correttamente.	Posizionare correttamente il selettore della direzione (avanti o indietro).

12. SMALTIMENTO

Attenzione! Rimuovere la batteria prima di effettuare qualsiasi operazione di regolazione, manutenzione o riparazione.

Per la pulizia, usare un panno asciutto o umido, ma non bagnato. Molti detersivi contengono sostanze chimiche che possono danneggiare le parti in plastica dell'apparecchio. Pertanto, non usare agenti di pulizia aggressivi o infiammabili come benzina, diluenti, trementina e similari. Mantenere le aperture di ventilazione prive di depositi di polvere per evitare il rischio di surriscaldamento.



ATTENZIONE! Questo prodotto reca il simbolo relativo alla raccolta differenziata delle apparecchiature elettriche ed elettroniche. Ciò significa che il prodotto non deve essere smaltito insieme ai rifiuti domestici ma deve essere portato presso un centro di raccolta conforme alla direttiva europea RAEE. Rivolgersi alle autorità comunali o al rivenditore per informazioni sul riciclaggio. L'apparecchio verrà riciclato o smantellato in modo da ridurre l'impatto sull'ambiente. Gli apparecchi elettrici ed elettronici possono essere pericolosi per l'ambiente e per la salute umana poiché contengono sostanze pericolose.

ATTENZIONE! Non smaltire le batterie insieme ai normali rifiuti domestici.

PROTEZIONE AMBIENTALE



I prodotti elettrici non devono essere smaltiti insieme ai rifiuti domestici. Ai sensi della direttiva europea relativa alle batterie, i gruppi batteria usati o difettosi devono essere raccolti separatamente e smaltiti nel rispetto dell'ambiente. Portarli presso gli appositi punti di riciclaggio. Contattare le autorità locali o il rivenditore per informazioni sul riciclaggio. L'apparecchio verrà riciclato o smantellato in modo da ridurre l'impatto sull'ambiente. I gruppi batteria possono essere pericolosi per l'ambiente e per la salute umana poiché contengono sostanze pericolose.

Condizioni di trasporto

Il prodotto può essere trasportato, con o senza la confezione originale, in qualsiasi mezzo di trasporto chiuso, purché sia riparato dal rischio di danni meccanici, precipitazioni ed esposizione a sostanze chimiche attive, adottando misure di precauzione per il trasporto di articoli fragili.

13. GARANZIA

1. I prodotti Dexter sono progettati con i più alti standard per il Fai da Te. Dexter offre una garanzia di 36 mesi dalla data di acquisto dei suoi prodotti. La garanzia si applica a tutti gli eventuali difetti di materiali e fabbricazione. Non sono possibili ulteriori reclami, di alcuna natura, diretti o indiretti, relativi a persone e/o materiali.

2. In caso di problema o difetto, rivolgersi al rivenditore Dexter. Nella maggior parte dei casi il rivenditore sarà in grado di risolvere il problema o correggere il difetto.

3. Le riparazioni e la sostituzione dei pezzi non estendono il periodo di garanzia originale.

4. I difetti derivanti da uso improprio o usura non sono coperti dalla garanzia. La presente clausola si riferisce anche agli interruttori di alimentazione, agli interruttori e ai motori del circuito di protezione, in caso di usura.

5. La richiesta di garanzia è valida solo se:

- Viene fornita la prova della data di acquisto sotto forma di ricevuta.
- Non sono state effettuate riparazioni/sostituzioni da parte di terzi.
- L'utensile non è stato usato in modo improprio (sovraccarico o installazione di accessori non approvati).
- Non vengono rilevati danni causati da agenti o corpi esterni come sabbia o sassi.
- Non risultano danni provocati dal mancato rispetto delle avvertenze e delle istruzioni.

6. Le clausole della garanzia sono parte integrante delle nostre condizioni di vendita e consegna.

7. Gli utensili difettosi possono essere restituiti a DEXTER tramite un suo rivenditore purché correttamente imballati. Se il consumatore invia gli utensili difettosi direttamente a Dexter, Dexter potrà ispezionarli solo se il consumatore si fa carico dei costi di spedizione.

8. I prodotti consegnati con confezione non adeguata non saranno accettati da Dexter.

14. VISTA ESPLOSA ED ELENCO DELLE PARTI

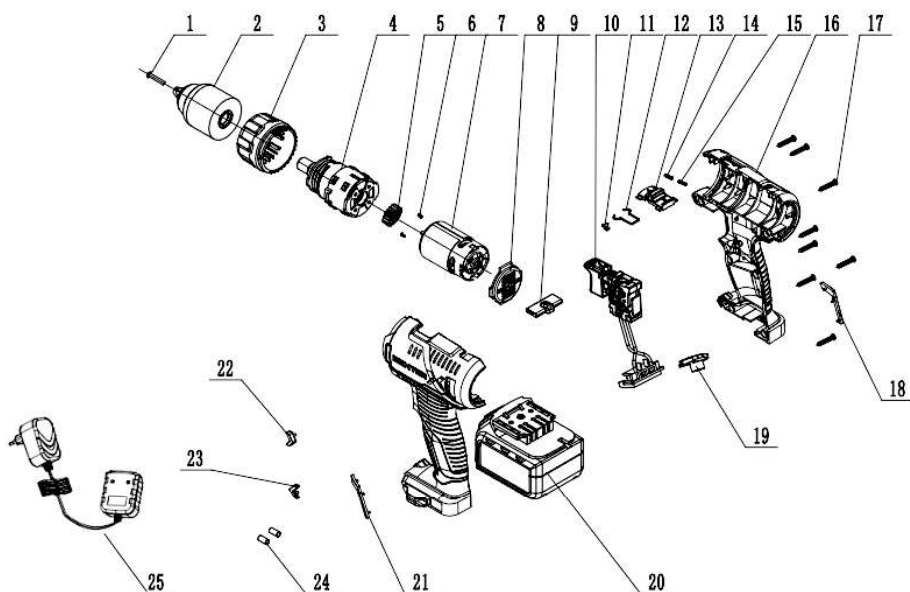

N.	Descrizione	N.	Descrizione
1	Vite	14	Molla del selettore della velocità
2	Mandrino	15	Molla del selettore della velocità
3	Anello coppia	16	Involucro destro e sinistro
4	Scatola ingranaggi	17	Vite
5	Ingranaggio motore	18	Decorazione impugnatura destra
6	Vite	19	Copertura trasparente
7	Motore	20	Gruppo batteria
8	Copertura posteriore involucro	21	Decorazione impugnatura sinistra
9	Asta di spinta	22	Freccia sinistra
10	Gruppo interruttore	23	Freccia destra
11	Freccia di direzione	24	Tubo termoretraibile
12	Filo in acciaio elastico	25	Caricabatteria
13	Selettore della velocità		

Διαβάστε προσεκτικά τις οδηγίες λειτουργίας και τηρείτε τις παρεχόμενες συστάσεις. Χρησιμοποιήστε τις παρούσες οδηγίες λειτουργίας για να εξοικειωθείτε με το προϊόν, με τη σωστή χρήση του προϊόντος και με τις οδηγίες ασφαλείας. Φυλάξτε τις παρούσες οδηγίες λειτουργίας σε ασφαλές μέρος για μελλοντική αναφορά.

ΣΥΜΒΟΛΑ



Διαβάστε προσεκτικά το εγχειρίδιο οδηγιών



Η παρούσα επισημόσημο κινδύνου προειδοποιεί για ζημιά στη συσκευή ή σε άλλες υλικές αξίες ή για σωματικές βλάβες.



Φοράτε γυαλιά ασφαλείας



Φοράτε προστατευτικά ακοής



Φορέστε προστατευτικά γάντια.



Φοράτε μάσκα προστασίας από τη σκόνη



Το προϊόν πληροί τις σχετικές Ευρωπαϊκές οδηγίες, και έχει εφαρμοστεί μέθοδος αξιολόγησης της συμμόρφωσης με τις εν λόγω οδηγίες.



Σύμβολο ΑΗΗΕ σχετικά με τις ενέργειες ανακύκλωσης.



Σήμανση συμμόρφωσης σχετικά με τη συμμόρφωση του προϊόντος με τις ισχύουσες τεχνικές διατάξεις στην Ουκρανία.

T2 A

Ασφάλεια

Ασφάλεια T2 με χρονική καθυστέρηση με ονομαστικό ρεύμα 2A



Μηχάνημα Κλάσης II



Για χρήση μόνο σε εσωτερικό χώρο



Θετικός πόλος



Αρνητικός πόλος



Μην πετάξετε το πακέτο μπαταρίας στη φωτιά



Η μέγ. θερμοκρασία λειτουργίας είναι 45° C



Μην πετάξετε το πακέτο μπαταρίας στο νερό

FR

ES

PT

IT

EL

PL

UA

RO

EN

FR

ES

PT

IT

EL

PL

UA

RO

EN

ΠΕΡΙΕΧΟΜΕΝΑ

1. ΣΚΟΠΟΥΜΕΝΗ ΧΡΗΣΗ ΤΟΥ ΑΣΥΡΜΑΤΟΥ ΤΡΥΠΑΝΙΟΥ DEXTER
2. ΓΕΝΙΚΕΣ ΠΡΟΕΙΔΟΠΟΙΗΣΕΙΣ ΑΣΦΑΛΕΙΑΣ ΓΙΑ ΗΛΕΚΤΡΙΚΑ ΕΡΓΑΛΕΙΑ
3. ΠΡΟΕΙΔΟΠΟΙΗΣΕΙΣ ΑΣΦΑΛΕΙΑΣ ΓΙΑ ΤΡΥΠΑΝΙΑ
4. ΟΔΗΓΙΕΣ ΑΣΦΑΛΕΙΑΣ ΓΙΑ ΤΟ ΒΙΔΩΜΑ
5. ΕΙΔΙΚΕΣ ΟΔΗΓΙΕΣ ΑΣΦΑΛΕΙΑΣ ΓΙΑ ΤΟ ΠΑΚΕΤΟ ΜΠΑΤΑΡΙΑΣ ΚΑΙ ΤΟ ΦΟΡΤΙΣΤΗ
6. ΠΕΡΙΓΡΑΦΕΣ
7. ΤΕΧΝΙΚΑ ΧΑΡΑΚΤΗΡΙΣΤΙΚΑ
8. ΦΟΡΤΙΣΗ
9. ΛΕΙΤΟΥΡΓΙΑ
10. ΣΥΝΤΗΡΗΣΗ
11. ΑΝΤΙΜΕΤΩΠΙΣΗ ΠΡΟΒΛΗΜΑΤΩΝ
12. ΠΡΟΣΤΑΣΙΑ ΤΟΥ ΠΕΡΙΒΑΛΛΟΝΤΟΣ
13. ΕΓΓΥΗΣΗ
14. ΛΕΠΤΟΜΕΡΗΣ ΠΑΡΟΥΣΙΑΣΗ ΚΑΙ ΚΑΤΑΛΟΓΟΣ ΕΞΑΡΤΗΜΑΤΩΝ

1. ΣΚΟΠΟΥΜΕΝΗ ΧΡΗΣΗ ΤΟΥ ΑΣΥΡΜΑΤΟΥ ΤΡΥΠΑΝΙΟΥ DEXTER

Ευχαριστούμε που αγοράσατε αυτό το προϊόν. Διαβάστε προσεκτικά αυτές τις οδηγίες λειτουργίας και φυλάξτε τις για μελλοντική αναφορά.

Το μηχάνημα προορίζεται για βίδωμα και ξεσφίξιμο βιδών καθώς και για διάτρηση σε ξύλο, μέταλλο και πλαστικό. Το παρόν ηλεκτρικό εργαλείο δεν επιτρέπεται να χρησιμοποιείται για διαφορετικές εργασίες από τις περιγραφόμενες.

Αφότου αφαιρέσετε τη συσκευασία εξασφαλίστε ότι το προϊόν είναι πλήρες με τα αξεσουάρ του (εφόσον υπάρχουν). Εάν το προϊόν έχει ζημιές ή ελαττώματα, μην το χρησιμοποιήσετε και επιστρέψτε το στον αντιπρόσωπο.

Εάν δώσετε αυτό το εργαλείο σε τρίτους, παραδώστε και το παρόν εγχειρίδιο χρήσης.

Επισημαίνουμε ότι το μηχάνημα δεν έχει σχεδιαστεί για χρήση σε εμπορικές ή βιομηχανικές εφαρμογές.

Η εγγύηση θα ακυρωθεί αν το μηχάνημα χρησιμοποιηθεί σε εμπορικές, επαγγελματικές ή βιομηχανικές εφαρμογές, ή για παρόμοιους σκοπούς.

2. ΓΕΝΙΚΕΣ ΠΡΟΕΙΔΟΠΟΙΗΣΕΙΣ ΑΣΦΑΛΕΙΑΣ ΓΙΑ ΗΛΕΚΤΡΙΚΑ ΕΡΓΑΛΕΙΑ

ΠΡΟΕΙΔΟΠΟΙΗΣΗ Μελετήστε όλες τις προειδοποιήσεις ασφαλείας, τις οδηγίες, τις εικόνες και τις προδιαγραφές που συνοδεύουν αυτό το ηλεκτρικό εργαλείο.

Αν δεν τηρηθούν όλες οι οδηγίες που αναφέρονται παρακάτω, μπορεί να προκληθεί ηλεκτροπληξία, φωτιά και/ή σοβαρός τραυματισμός.

Φυλάξτε όλες τις προειδοποιήσεις και τις οδηγίες για μελλοντική αναφορά.

Ο όρος ηλεκτρικό εργαλείο στις προειδοποιήσεις αναφέρεται στο ηλεκτρικό εργαλείο που λειτουργεί είτε με σύνδεση στην πρίζα (με καλώδιο) είτε με μπαταρίες (χωρίς καλώδιο).

1) Ασφάλεια στον χώρο εργασίας

α) Διατηρείτε τον χώρο εργασίας καθαρό και καλά φωτισμένο. Η ακαταστασία και ο κακός φωτισμός αυξάνουν την πιθανότητα ατυχημάτων.

β) Μη χρησιμοποιείτε ηλεκτρικά εργαλεία σε περιβάλλον με εύφλεκτη ατμόσφαιρα, όπως, π.χ., όπου υπάρχουν εύφλεκτα υγρά, αέρια ή σκόνη. Τα ηλεκτρικά εργαλεία δημιουργούν σπινθήρες που μπορεί να αναφλέξουν τη σκόνη ή τις αναθυμιάσεις.

γ) Όταν χρησιμοποιείτε ηλεκτρικά εργαλεία, κρατήστε μακριά τα παιδιά και κάθε άλλο άτομο που δεν συμμετέχει στην εργασία. Αν κάτι αποσπάσει την προσοχή σας, μπορεί να χάσετε τον έλεγχο του εργαλείου.

2) Ηλεκτρική ασφάλεια

α) Το φως του ηλεκτρικού εργαλείου πρέπει να ταιριάζει στην πρίζα. Μην τροποποιήσετε ποτέ το φως με κανέναν τρόπο. Μη χρησιμοποιείτε αντίποτρα στο φως αν το ηλεκτρικό εργαλείο διαθέτει γείωση. Η χρήση μη τροποποιημένου φως σε συμβατή πρίζα περιορίζει τον κίνδυνο ηλεκτροπληξίας.

β) Μη αγγίζετε γειωμένες επιφάνειες όπως σωληνώσεις, καλοριφέρ, εστίες κουζίνας και ψυγεία. Αν γειωθεί το σώμα σας, αυξάνεται ο κίνδυνος ηλεκτροπληξίας.

γ) Τα ηλεκτρικά εργαλεία δεν πρέπει να εκτίθενται στη βροχή ή σε υγρασία. Αν εισχωρήσει νερό στο ηλεκτρικό εργαλείο, αυξάνεται ο κίνδυνος ηλεκτροπληξίας.

δ) Μη κακομεταχειρίζεστε το καλώδιο. Μη χρησιμοποιείτε ποτέ το καλώδιο για να μεταφέρετε, να τραβήξετε ή να βγάλετε το ηλεκτρικό εργαλείο από την πρίζα. Κρατήστε το καλώδιο μακριά από θερμότητα, λάδια, αιχμηρά σμημια και κινούμενα εξαρτήματα. Τα κατεστραμμένα ή μπλεγμένα καλώδια αυξάνουν τον κίνδυνο ηλεκτροπληξίας.

ε) Όταν χρησιμοποιείτε το ηλεκτρικό εργαλείο σε εξωτερικό χώρο, χρησιμοποιήστε καλώδιο προέκτασης κατάλληλο για εξωτερικό χώρο. Τα καλώδια που είναι κατάλληλα για εξωτερικό χώρο περιορίζουν τον κίνδυνο ηλεκτροπληξίας.

στ) Αν πρέπει οπωσδήποτε να χρησιμοποιήσετε το ηλεκτρικό εργαλείο σε χώρο με υγρασία, χρησιμοποιήστε πρίζα με διάταξη διαφορικού ρεύματος (RCD). Η διάταξη RCD περιορίζει τον κίνδυνο ηλεκτροπληξίας.

3) Προσωπική ασφάλεια

α) Όταν χρησιμοποιείτε ηλεκτρικά εργαλεία, να είστε πάντα σε εγρήγορση, να προσέχετε τι κάνετε και να χρησιμοποιείτε την κοινή λογική. Μη χρησιμοποιείτε ηλεκτρικά εργαλεία όταν είστε κουρασμένοι ή υπό την επίρριψη ναρκωτικών, αλκοόλ ή φαρμάκων. Όταν χρησιμοποιείτε ηλεκτρικά εργαλεία, μια στιγμή απροσεξίας μπορεί να προκαλέσει σοβαρό τραυματισμό.

β) Μη φοράτε εξοπλισμό ατομικής προστασίας. Να φοράτε πάντα προστατευτικά για τα μάτια. Η χρήση του κατάλληλου προστατευτικού εξοπλισμού ανάλογα με τις συνθήκες, όπως μάσκα σκόνης, αντιολισθητικά παπούτσια, κράνος ή γυαλιά, μειώνει τον κίνδυνο τραυματισμού.

γ) Λάβετε μέτρα για να μην ενεργοποιηθεί κατά λάθος το εργαλείο. Βεβαιωθείτε ότι ο διακόπτης είναι κλειστός (OFF), πριν συνδέσετε το ηλεκτρικό εργαλείο στην πρίζα και/ή στην μπαταρία, καθώς και όταν σηκώνετε ή μεταφέρετε το εργαλείο. Η μεταφορά ηλεκτρικών εργαλείων με το δάχτυλο πάνω στον διακόπτη ή η ενεργοποίηση ηλεκτρικών εργαλείων με ανοιχτό τον διακόπτη μπορεί να προκαλέσει ατύχημα.

δ) Πριν ενεργοποιήσετε το ηλεκτρικό εργαλείο, αφαιρέστε κάθε ρυθμιστικό κλειδί ή εξάρτημα. Αν το μηχανικό κλειδί ή το ρυθμιστικό εργαλείο παραμένει συνδεδεμένο στο περιστρεφόμενο τμήμα του ηλεκτρικού εργαλείου, μπορεί να προκληθεί τραυματισμός.

ε) Μη τεντώνετε για να φτάσετε στο επιθυμητό σημείο. Να πατάτε πάντα σταθερά και να διατηρείτε την ισορροπία σας. Έτσι θα ελέγχετε καλύτερα το ηλεκτρικό εργαλείο αν προκύψει κάποια απροσδόκητη κατάσταση.

στ) Να φοράτε κατάλληλα ρούχα. Μη φοράτε φαρδιά ρούχα ή κοσμήματα. Κρατήστε τα μαλλιά και τα ρούχα σας μακριά από κινούμενα μέρη. Τα φαρδιά ρούχα, τα κοσμήματα και τα μακριά μαλλιά μπορεί να πιαστούν στα κινούμενα μέρη.

ζ) Αν υπάρχει δυνατότητα σύνδεσης συσκευών απομάκρυνσης και συλλογής της σκόνης, βεβαιωθείτε ότι αυτές οι συσκευές έχουν συνδεθεί και χρησιμοποιούνται σωστά. Η χρήση συσκευών συλλογής της σκόνης μπορεί να περιορίσει τους κινδύνους που σχετίζονται με τη σκόνη.

η) Ακόμα κι αν χρησιμοποιείτε συχνά ηλεκτρικά εργαλεία, μην εφησυχάζετε και μην παραβλέπετε τους βασικούς κανόνες ασφαλείας. Μια απρόσπεκτη κίνηση μπορεί να προκαλέσει σοβαρό τραυματισμό σε κλάματα δευτερολέπτου.

4) Χρήση και φροντίδα του ηλεκτρικού εργαλείου

α) Μην πιέζετε το ηλεκτρικό εργαλείο πέρα από τις δυνατότητές του. Χρησιμοποιήστε το κατάλληλο ηλεκτρικό εργαλείο για την εκάστοτε εργασία. Η εργασία να πραγματοποιηθεί καλύτερα και ασφαλέστερα αν χρησιμοποιηθεί το κατάλληλο ηλεκτρικό εργαλείο στην ταχύτητα για την οποία έχει σχεδιαστεί.

β) Μη χρησιμοποιήσετε το ηλεκτρικό εργαλείο αν δεν μπορείτε να το ενεργοποιήσετε και να το απενεργοποιήσετε από τον διακόπτη. Κάθε ηλεκτρικό εργαλείο που δεν ελέγχεται από τον διακόπτη είναι επικίνδυνο και πρέπει να επισκευάζεται.

FR

ES

PT

IT

EL

PL

UA

RO

EN

2. ΓΕΝΙΚΕΣ ΠΡΟΕΙΔΟΠΟΙΗΣΕΙΣ ΑΣΦΑΛΕΙΑΣ ΓΙΑ ΗΛΕΚΤΡΙΚΑ ΕΡΓΑΛΕΙΑ

γ) Αποσυνδέστε το φως από την πρίζα και/ή αφαιρέστε την μπαταρία από το ηλεκτρικό εργαλείο, αν είναι αποσπώμενη, πριν κάνετε οποιαδήποτε ρύθμιση, πριν αλλάξετε εξαρτήματα και πριν αποθηκεύσετε το ηλεκτρικό εργαλείο. Έτσι περιορίζεται ο κίνδυνος να ενεργοποιηθεί κατά λάθος το ηλεκτρικό εργαλείο.

δ) Φυλάσσετε το ηλεκτρικό εργαλείο μακριά από τα παιδιά όταν δεν χρησιμοποιείται, και μην επιτρέπετε σε άτομα που δεν είναι εξοικειωμένα με το εργαλείο ή με τις παρούσες οδηγίες να χρησιμοποιούν το εργαλείο. Τα ηλεκτρικά εργαλεία είναι επικίνδυνα στα χέρια ατόμων που δεν έχουν εκπαιδευτεί στη χρήση του.

ε) Συντηρείτε τα ηλεκτρικά εργαλεία και τα βοηθητικά τους εξαρτήματα. Ελέγχετε για κακή ευθυγράμμιση ή εμπλοκή των κινούμενων εξαρτημάτων, για σπασμένα εξαρτήματα και για κάθε άλλη κατάσταση που μπορεί να επηρεάσει τη λειτουργία του ηλεκτρικού εργαλείου. Αν υπάρχει ζημιά, επισκευάστε το ηλεκτρικό εργαλείο πριν το χρησιμοποιήσετε. Πολλά ατυχήματα οφείλονται σε ηλεκτρικά εργαλεία που δεν έχουν συντηρηθεί σωστά.

στ) Διατηρείτε τα κοπτικά εξαρτήματα αιχμηρά και καθαρά. Όταν τα κοπτικά εξαρτήματα έχουν συντηρηθεί σωστά και είναι αιχμηρά, ελέγχονται ευκολότερα και είναι λιγότερο πιθανό να μπλοκάρουν.

ζ) Χρησιμοποιείτε το ηλεκτρικό εργαλείο, τα εξαρτήματα, τις μύτες κ.λπ. σύμφωνα με τις παρούσες οδηγίες και λαμβάνοντας υπόψη τις συνθήκες και την εργασία που θα εκτελεστεί. Αν το ηλεκτρικό εργαλείο χρησιμοποιηθεί για εργασία για την οποία δεν προορίζεται, μπορεί να δημιουργηθούν επικίνδυνες καταστάσεις.

η) Διατηρείτε τις χειρολαβές και τις επιφάνειες συγκράτησης του εργαλείου στεγνές και καθαρές, χωρίς λάδια και γράσα. Αν γλιστρούν οι χειρολαβές και οι επιφάνειες συγκράτησης, δεν θα μπορείτε να χειριστείτε με ασφάλεια το εργαλείο, ούτε θα μπορείτε να το ελέγξετε αν προκύψει κάποια απροσδόκητη κατάσταση.

θ) Χρήση και φροντίδα του εργαλείου μπαταρίας

α) Επαναφορτίζετε το εργαλείο μόνο με τους φορτιστές που ορίζονται από τον κατασκευαστή.

Ένας φορτιστής που είναι κατάλληλος για έναν τύπο μπαταρίας μπορεί να δημιουργήσει κίνδυνο πυρκαγιάς αν χρησιμοποιηθεί με άλλη μπαταρία.

β) Χρησιμοποιείτε τα ηλεκτρικά εργαλεία μόνο με τις μπαταρίες που προορίζονται για αυτά. Η χρήση οποιουδήποτε άλλου πακέτου μπαταρίας μπορεί να προκαλέσει κίνδυνο τραυματισμού και πυρκαγιάς

γ) Όταν η μπαταρία δεν χρησιμοποιείται, φυλάσσετε τη μακριά από μεταλλικά αντικείμενα όπως συνδετήρες, νομίσματα, κλειδιά, καρφιά, βίδες ή άλλα μικρά μεταλλικά αντικείμενα, τα οποία μπορεί να δημιουργήσουν σύνδεση μεταξύ των ακροδεκτών. Το βραχυκύκλωμα των ακροδεκτών της μπαταρίας μεταξύ τους ενδέχεται να προκαλέσει έγκαιμα ή πυρκαγιά.

δ) Σε περίπτωση κακής χρήσης, μπορεί να εκτοξευτεί υγρό από την μπαταρία. Αποφύγετε την επαφή με αυτό. Σε περίπτωση που υπάρξει επαφή κατά λάθος, ξεπλύνετε με νερό. Αν το υγρό έρθει σε επαφή με τα μάτια, αναζητήστε επιπλέον ιατρική βοήθεια. Τα υγρά που εκκινάσσονται από την μπαταρία ενδέχεται να προκαλέσουν ερεθισμό ή εγκαύματα.

ε) Μην χρησιμοποιείτε την μπαταρία ή το εργαλείο αν έχουν υποστεί ζημιά ή έχουν τροποποιηθεί. Οι κατεστραμμένες ή τροποποιημένες μπαταρίες μπορεί να προκαλέσουν απροσδόκητα συμβάντα όπως πυρκαγιά, έκρηξη ή κίνδυνο τραυματισμού.

στ) Η μπαταρία και το εργαλείο δεν πρέπει να εκτίθενται σε φωτιά ή υπερβολική θερμότητα. Η έκθεση στη φωτιά ή σε θερμοκρασία πάνω από 130 °C μπορεί να προκαλέσει έκρηξη.

ζ) Ακολουθήστε όλες τις οδηγίες φόρτισης και μη φορτίζετε την μπαταρία ή το εργαλείο σε θερμοκρασίες εκτός του εύρους που αναφέρεται στις οδηγίες. Η ακατάλληλη φόρτιση ή οι θερμοκρασίες εκτός του αναφερόμενου εύρους μπορεί να προκαλέσουν φθορές στην μπαταρία και να αυξήσουν τον κίνδυνο πυρκαγιάς.

6) Σέρβις

α) Αυτό το ηλεκτρικό εργαλείο πρέπει να επισκευάζεται από καταρτισμένο προσωπικό επισκευών και μόνο με αυθεντικά ανταλλακτικά. Έτσι διασφαλίζεται η ασφαλής λειτουργία του ηλεκτρικού εργαλείου.

β) Μην επισκευάζετε κατεστραμμένες μπαταρίες. Το σέρβις μπαταριών πρέπει να πραγματοποιείται αποκλειστικά από τον κατασκευαστή ή από εξουσιοδοτημένους παρόχους υπηρεσιών.

3. ΠΡΟΕΙΔΟΠΟΙΗΣΕΙΣ ΑΣΦΑΛΕΙΑΣ ΓΙΑ ΤΡΥΠΑΝΙΑ

1) Οδηγίες ασφαλείας για όλες τις λειτουργίες

α) Σταθεροποιήστε σωστά το εργαλείο πριν από τη χρήση. Αυτό το εργαλείο παράγει υψηλή ροπή, και αν δεν συγκρατείται σωστά κατά τη λειτουργία, ο χειριστής μπορεί να χάσει τον έλεγχο και να τραυματιστεί.

β) Κρατάτε το ηλεκτρικό εργαλείο μόνο από τις μονωμένες λαβές όταν εκτελείτε μια λειτουργία όπου το κοπτικό εξάρτημα ενδέχεται να έρθει σε επαφή με κρυφές καλωδιώσεις. Αν το κοπτικό εξάρτημα έρθει σε επαφή με ηλεκτροφόρα καλώδια, ενδέχεται να μεταλλικά μέρη του ηλεκτρικού εργαλείου να καταστούν και αυτά ηλεκτροφόρα και να προκαλέσουν ηλεκτροπληξία στον χειριστή.

2) Οδηγίες ασφαλείας κατά τη χρήση εξαρτημάτων διάτρησης μεγάλου μήκους

α) Ποτέ να μη χρησιμοποιείτε υψηλότερη ταχύτητα από τη μέγιστη ονομαστική ταχύτητα του εξαρτήματος διάτρησης. Σε υψηλότερες ταχύτητες, η μύτη μπορεί να λυγίσει, αν αφηθεί να περιστρέφεται ελεύθερα χωρίς επαφή με το τεμάχιο εργασίας, προκαλώντας τραυματισμό.

β) Πάντα να ξεκινάτε τη διάτρηση σε χαμηλή ταχύτητα και με το εξάρτημα διάτρησης σε επαφή με το τεμάχιο εργασίας. Σε υψηλότερες ταχύτητες, η μύτη μπορεί να λυγίσει, αν αφηθεί να περιστρέφεται ελεύθερα χωρίς επαφή με το τεμάχιο εργασίας, προκαλώντας τραυματισμό.

γ) Εφαρμόζετε πίεση μόνο στην ίδια ευθεία με το εξάρτημα και μην εφαρμόζετε υπερβολική πίεση. Οι μύτες μπορεί να λυγίσουν και να σπάσουν ή να προκαλέσουν απώλεια ελέγχου του εργαλείου, με αποτέλεσμα τραυματισμό.

Προειδοποίηση: Μπορεί να προκύψουν επιβλαβείς και δηλητηριώδεις σκόνες όταν χρησιμοποιείτε το εργαλείο σε επικίνδυνα υλικά. Αυτές οι σκόνες μπορεί να θέσουν σε κίνδυνο την υγεία του χειριστή και των παρευρισκόμενων. Να φοράτε πάντα μάσκα για τη σκόνη όταν εργάζεστε, κρατάτε τους παρευρισκόμενους μακριά από τον τομέα εργασίας και χρησιμοποιείτε πάντα το σύστημα συλλογής σκόνης (δεν παρέχεται).

4. ΠΡΟΕΙΔΟΠΟΙΗΣΕΙΣ ΑΣΦΑΛΕΙΑΣ ΓΙΑ ΚΑΤΣΑΒΙΔΙΑ

Να κρατάτε το ηλεκτρικό εργαλείο από τις μονωμένες λαβές, όταν εκτελείτε μια λειτουργία όπου το συνδετικό εξάρτημα ενδέχεται να έρθει σε επαφή με κρυφές καλωδιώσεις.

Εάν το συνδετικό εξάρτημα έρθει σε επαφή με ενεργά καλώδια ενδέχεται τα μεταλλικά μέρη του ηλεκτρικού εργαλείου να ενεργοποιηθούν και να προκαλέσουν ηλεκτροπληξία στο χειριστή. Εάν είναι δυνατό χρησιμοποιείτε πάντα σφικτήρες ή μια μέγνηνη για τη συγκράτηση του τεμαχίου επεξεργασίας.

· Σβήνετε πάντοτε το εργαλείο πριν το αφήσετε κάτω.

· Εξασφαλίστε επαρκή φωτισμό.

· Μη χρησιμοποιείτε υπερβολική πίεση επάνω στο εργαλείο, έτσι ώστε να μειώνεται η απόδοση του κινητήρα. Επιτρέψτε στο τρυπάνι να περιστρέφεται χωρίς πίεση. Με αυτόν τον τρόπο θα πετύχετε καλύτερα αποτελέσματα και θα προφυλάξετε καλύτερα το ηλεκτρικό σας εργαλείο.

· Διατηρείτε το χώρο καθαρό από κινδύνους ανατροπής.

· Χρησιμοποιείτε αποκλειστικά τρυπάνια που είναι σε καλή κατάσταση.

· Πριν ξεκινήσετε, ελέγχετε εάν υπάρχει αρκετός χώρος για το τρυπάνι κάτω από το αντικείμενο το οποίο θέλετε να τρυπήσετε.

· Μην ακουμπάτε το τρυπάνι μετά τη χρήση καθώς θα είναι πολύ καυτό.

· Διατηρείτε τα χέρια σας μακριά από το κάτω τμήμα του αντικειμένου στο οποίο εργάζεστε.

· Μη χρησιμοποιήσετε ποτέ τα χέρια σας για την απομάκρυνση σκόνης, ροκανιδιών ή ρύπων που δημιουργούνται από το τρυπάνι.

· Μην αφήνετε ποτέ ράκη, πανιά, καλώδια, σχοινιά και παρόμοια αντικείμενα να περιφέρονται στο χώρο εργασίας σας.

· Υποστηρίξτε κατάλληλα το τεμάχιο επεξεργασίας.

· Εάν σας διακόψουν κατά τη διάρκεια χρήσης του εργαλείου, ολοκληρώστε τη διαδικασία και απενεργοποιήστε το εργαλείο πριν στρέψετε το βλέμμα σας αλλού.

· Ελέγχετε περιοδικά εάν όλες οι βίδες, τα περικόχλια και τα άλλα εξαρτήματα στήριξης είναι κατάλληλα και σφικτά τοποθετημένα.

· Κατά τη χρήση του εργαλείου, χρησιμοποιείτε εξοπλισμό ασφαλείας, όπως προστατευτικά γυαλιά ή προσωπίδα. Προστασία ακοής και προστατευτικό ρουχισμό συμπεριλαμβανομένων γαντιών ασφαλείας.

· Φοράτε μάσκα προστασίας από τη σκόνη εφόσον η εργασία δημιουργεί σκόνη.

FR

ES

PT

IT

EL

PL

UA

RO

EN

5. ΕΙΔΙΚΕΣ ΟΔΗΓΙΕΣ ΑΣΦΑΛΕΙΑΣ ΓΙΑ ΤΟ ΠΑΚΕΤΟ ΜΠΑΤΑΡΙΑΣ ΚΑΙ ΤΟ ΦΟΡΤΙΣΤΗ

- α) Αυτό το μηχάνημα μπορεί να χρησιμοποιηθεί από παιδιά ηλικίας άνω των 8 ετών και από άτομα με μειωμένες σωματικές, αισθητήριες ή νοητικές ικανότητες ή έλλειψη εμπειρίας και γνώσης του μηχανήματος, εφόσον επιβλέπονται ή έχουν λάβει οδηγίες αναφορικά με τη χρήση της συσκευής. Η συσκευή δεν πρέπει να καθαρίζεται ή να συντηρείται από παιδιά χωρίς να υπάρχει επίβλεψη.
- β) Τα παιδιά δεν επιτρέπεται να παίζουν με τη συσκευή. Η συσκευή δεν πρέπει να καθαρίζεται ή να συντηρείται από παιδιά χωρίς να υπάρχει επίβλεψη.
- γ) Πριν τη χρήση του φορτιστή και του πακέτου μπαταρίας, διαβάστε το εγχειρίδιο χρήσης προσεκτικά.
- δ) Κατά τη διάρκεια της διαδικασίας φόρτισης, το ρεύμα που χρησιμοποιείται πρέπει να αντιστοιχεί στο ρεύμα του φορτιστή μπαταρίας.
- ε) Ποτέ μην αφήνετε υγρασία, βροχή ή πιτσιλισματα νερού να φτάνουν στην τοποθεσία φόρτισης.
- στ) Η θερμοκρασία περιβάλλοντος δεν πρέπει να υπερβαίνει τους 50°C. Ποτέ μην εκθέτετε τη συσκευή σε άμεση μόνωση.
- ζ) Απενεργοποιείτε το ρεύμα μόνο όταν το πακέτο μπαταρίας έχει εισαχθεί στο κουτί ή έχει τραβηχτεί έξω από αυτό.
- η) Τα πακέτα μπαταρίας που είναι ελαττωματικά ή φθαρμένα ή δεν μπορούν πλέον να επαναφορτιστούν, πρέπει να απορρίπτονται ως επικίνδυνα απόβλητα. Παραδίδετε τα σε ένα ειδικό σημείο συλλογής. Προστατεύετε το περιβάλλον. Μην πετάτε το άχρηστο πακέτο μπαταρίας μαζί με τα οικιακά απορρίμματα, στη φωτιά ή στο νερό.
- θ) Εάν το ηλεκτρικό καλώδιο έχει φθορές, πρέπει να αντικατασταθεί μόνο από τον προμηθευτή ή το συνεργείο επισκευής του. Οι επισκευές διεξάγονται μόνο από εξειδικευμένα άτομα.
- ι) Χρησιμοποιείτε μόνο πακέτα μπαταριών στο φορτιστή που έχουν κατασκευαστεί από τον αρχικό κατασκευαστή.
- ια) Διατηρείτε πάντα την επιφάνεια του φορτιστή ελεύθερη από σκόνη και ρύπους.

Υπολειπόμενοι κίνδυνοι

Ακόμη και όταν το εργαλείο χρησιμοποιείται όπως προβλέπεται, δεν είναι δυνατή η πλήρης εξάλειψη όλων των παραγόντων υπολειπόμενου κινδύνου. Μπορεί να προκύψουν οι παρακάτω κίνδυνοι σε σχέση με την κατασκευή και τη διάταξη του εργαλείου:

1. Βλάβη στους πνεύμονες αν δεν χρησιμοποιηθεί αποτελεσματική μάσκα σκόνης.
2. Βλάβη στην ακοή αν δεν χρησιμοποιείται αποτελεσματική ωτοπροστασία.
3. Προβλήματα στην υγεία ως αποτέλεσμα των κραδασμών αν το ηλεκτρικό εργαλείο χρησιμοποιείται για παρατεταμένο συνεχόμενο διάστημα ή αν δεν έχει χρησιμοποιηθεί ή/και συντηρηθεί σωστά.

ΠΡΟΕΙΔΟΠΟΙΗΣΗ! Αυτό το μηχάνημα παράγει ηλεκτρομαγνητικό πεδίο κατά τη διάρκεια της λειτουργίας του. Αυτό το πεδίο μπορεί σε ορισμένες περιπτώσεις να δημιουργήσει παρεμβολές σε ενεργά ή παθητικά ιατρικά εμφυτεύματα. Για να μειωθεί ο κίνδυνος σοβαρού ή θανάσιμου τραυματισμού, συνιστούμε στα άτομα με ιατρικά εμφυτεύματα να συμβουλευονται τον γιατρό τους και τον κατασκευαστή του ιατρικού εμφυτεύματος πριν χρησιμοποιήσουν αυτό το μηχάνημα.

6. ΠΕΡΙΓΡΑΦΕΣ

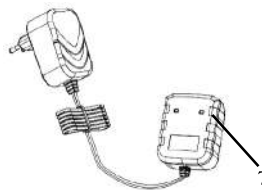
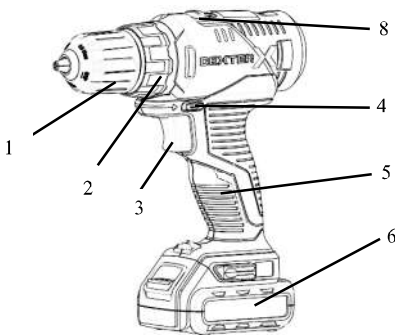

1. Τσοκ χωρίς κλειδί
2. Επιλογέας ροπής
3. Διακόπτης on/off με έλεγχο ταχύτητας
4. Διακόπτης αριστερά/ δεξιά
5. Χειρολαβή
6. Συστοιχία μπαταρίας
7. Φορτιστής
8. Κομπι ρύθμισης ταχύτητας

7. ΤΕΧΝΙΚΑ ΧΑΡΑΚΤΗΡΙΣΤΙΚΑ

Μοντέλο	12VSD2-21.51A
Όνομαστική τάση	12V d.c.
Ταχύτητα χωρίς φορτίο	0-400/0-1500/λεπτό
Εύρη μεγεθών εξαρτημάτων διάτρησης	0,8-10 χιλ.
Μέγ. ροπή	24Nm
Απόδοση διάτρησης - σε μαλακό ξύλο - σε μέταλλο	Ø20 χιλ. Ø10 χιλ.
Συστοιχία μπαταρίας	12VBA2-20.51/12VBA2-20.5
Αριθμός στοιχείων	3
Χωρητικότητα μπαταρίας	2000 mAh λιθίου-ιόντων
Φορτιστής	WJG-Y281501700W1 Είσοδος:100-240VAC, 50-60Hz, 56W Έξοδος: 15Vd.c. 1700mA
Δήλωση τιμών εκπομπής θορύβου σύμφωνα με πρότυπο EN 62841 (υπολογισθείσα αβεβαιότητα 5dB(A))	
- Στάθμη ηχητικής πίεσης	66.8 dB(A)
- Στάθμη ηχητικής ισχύος	77.8 dB(A)
Δήλωση τιμών εκπομπής κραδασμών σύμφωνα με το πρότυπο EN 62841 (υπολογισθείσα αβεβαιότητα 1,5m/s ²)	2,235 m/s ²



Φοράτε προστατευτικά ακοής κατά τη χρήση του ηλεκτρικού εργαλείου.

Προειδοποίηση!

Η δόνηση και οι εκπομπές θορύβου κατά τη χρήση του ηλεκτρικού εργαλείου μπορεί να διαφέρουν από τις δηλωμένες τιμές, ανάλογα με τους τρόπους με τους οποίους χρησιμοποιείται το εργαλείο και ιδιαίτερα με το είδος του τεμαχίου προς κατεργασία.

Για τη διασφάλιση της προστασίας του χειριστή, η τιμή εκπομπών πρέπει να ορίζεται σύμφωνα με μέτρα ασφαλείας που βασίζονται σε εκτιμώμενη έκθεση σε πραγματικές συνθήκες χρήσης (λαμβάνοντας υπόψη όλα τα στάδια του κύκλου λειτουργίας, όπως τις στιγμές που το εργαλείο είναι απενεργοποιημένο και όταν λειτουργεί σε κατάσταση αδράνειας, πέραν του χρόνου ενεργοποίησης).

Σημείωση:

-H/Οι οριζόμενη(-ες) συνολική(-ές) τιμή(-ές) δόνησης και η/οι οριζόμενη(-ες) τιμή(-ές) εκπομπής θορύβου έχουν υπολογιστεί σύμφωνα με μια πρότυπη μέθοδο δοκιμής και ενδέχεται να χρησιμοποιηθούν για τη σύγκριση ενός εργαλείου με κάποιο άλλο.

- Η οριζόμενη συνολική τιμή δόνησης και η/οι οριζόμενη τιμή εκπομπής θορύβου ενδέχεται επίσης να χρησιμοποιηθούν για μια προκαταρκτική αξιολόγηση έκθεσης.

-αποφεύγετε τους κινδύνους από τη δόνηση

Υπόδειξη: 1) φοράτε γάντια κατά τη χρήση

2) περιορίστε τον χρόνο χρήσης και ελαττώστε τον χρόνο ενεργοποίησης

FR

ES

PT

IT

EL

PL

UA

RO

EN

8. ΦΟΡΤΙΣΗ

- Επανατοποθετήστε το πακέτο μπαταρίας στο φορτιστή και εξασφαλίστε ότι έχει τοποθετηθεί σωστά (+ και -) (μέχρι να κάνει κλικ)
- Συνδέστε τον φορτιστή σε μια κατάλληλη πρίζα, η κόκκινη λυχνία στο φορτιστή και η μπλε λυχνία στη συστοιχία μπαταριών θα ανάβουν για να υποδηλώνουν ότι η διαδικασία φόρτισης έχει ξεκινήσει.
- Όταν ολοκληρωθεί η φόρτιση, το φως στη συστοιχία μπαταριών θα σβήσει. Η συστοιχία έχει τώρα φορτιστεί πλήρως.
- Φυσιολογικά χρειάζεται 1,5 ώρα για την πλήρη φόρτιση της μπαταρίας.
- Αποσυνδέστε το βύσμα μετά τη φόρτιση.
- Απομακρύνετε το πακέτο μπαταρίας πατώντας το κουμπί απελευθέρωσης και τραβώντας το πακέτο μπαταρίας έξω.

Προσοχή

- Φορτίστε πλήρως την μπαταρία πριν την πρώτη χρήση. Η μπαταρία θα φτάσει στην πλήρη απόδοση αφότου φορτιστεί και αποφορτιστεί αρκετές φορές.
- Αποφεύγετε σύντομες περιόδους φόρτισης. Φορτίζετε το πακέτο μπαταρίας μόνο εάν είναι εντελώς αποφορτισμένο.
- Η βάση φόρτισης, ο φορτιστής και το πακέτο μπαταρίας θερμαίνονται κατά τη φόρτιση. Αυτό είναι φυσιολογικό.

9. ΛΕΙΤΟΥΡΓΙΑ

- Ωθήστε το πακέτο μπαταρίας στο κάτω μέρος της λαβής (μέχρι να κάνει κλικ)
- Απομακρύνετε το πακέτο μπαταρίας πιέζοντας το κουμπί απελευθέρωσης στο πακέτο μπαταρίας και τραβώντας το πακέτο μπαταρίας έξω.

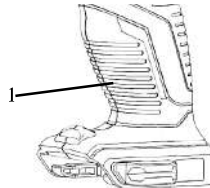

1. Ασύρματο τρυπάνι
2. Συστοιχία μπαταρίας
3. Κουμπί απελευθέρωσης

Εισαγωγή εξαρτημάτων διάτρησης / κατασαβιδιού

- Περιστρέψτε το τσοκ (κατεύθυνση ξεκλειδώματος)
- Εισάγετε το εξάρτημα διάτρησης / κατασαβιδιού μέσα στο τσοκ
- Σφίξτε το τσοκ με το χέρι (κατεύθυνση κλειδώματος) και ελέγξτε εάν το εξάρτημα διάτρησης / κατασαβιδιού είναι σφιχτά τοποθετημένο στο τσοκ.
- Επιλέξτε το σωστό εξάρτημα κατασαβιδιού για να αποφύγετε ζημιά στη βίδα κατά τη λειτουργία βιδώματος.

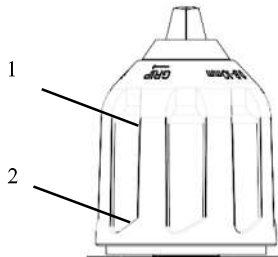



1. Μπροστινό τμήμα του τσοκ
2. Πίσω τμήμα του τσοκ

Διακόπτης λειτουργίας

- Για να ενεργοποιήσετε το εργαλείο πιέστε το διακόπτη on/off
- Για να διακόψετε τη λειτουργία του εργαλείου, ελευθερώστε τον διακόπτη on/off

Διακόπτης αριστερά/ δεξιά

 /  φαίνεται στον διακόπτη αριστερά/δεξιά

Θέστε τον διακόπτη αριστερά/ δεξιά στο



Θέστε τον διακόπτη αριστερά/ δεξιά στο



•Αλλάζετε την κατεύθυνση περιστροφής μόνο όταν το μηχάνημα δεν λειτουργεί!

ΠΡΟΣΟΧΗ! Θέστε τον διακόπτη αριστερά/δεξιά στη θέση κλειδώματος κατά την τοποθέτηση, όταν αλλάζετε τη ρύθμιση ροπής ή όταν το εργαλείο είναι χωρίς φορτίο.

ΠΡΟΣΟΧΗ! Η λειτουργία του μηχανήματος με χαμηλή ταχύτητα για μεγάλη χρονική περίοδο αυξάνει τον κίνδυνο υπερθέρμανσης του μοτέρ. Για να εμποδίσετε υπερθέρμανση, αφήνετε τακτικά το μοτέρ να κρυώνει (σταματάτε τη χρήση του μηχανήματος για 15 λεπτά)

ΠΡΟΣΟΧΗ! Υποστηρίξτε και σφίγγετε το τεμάχιο επεξεργασίας σωστά. Μη χρησιμοποιείτε το χέρι για να πιάνετε ή σφίγγετε το τεμάχιο επεξεργασίας, μπορεί να προκληθεί τραυματισμός.

Ταχύτητα

•Ρυθμίζετε την ταχύτητα, επιλέγοντας το διακόπτη ταχύτητας για να ρυθμίσετε την επιθυμητή ταχύτητα.

•Όταν ο αριθμός στο κουμπί ταχύτητας είναι "1", αυτό υποδηλώνει χαμηλή ταχύτητα, όταν ο αριθμός στο κουμπί ταχύτητας είναι "2", αυτό υποδηλώνει υψηλή ταχύτητα.

•Εφαρμογή μεγαλύτερης πίεσης στον διακόπτη On/off επιφέρει αύξηση της ταχύτητας.

•Εφαρμογή λιγότερης πίεσης στον διακόπτη On/off επιφέρει μείωση της ταχύτητας.

Φωτισμός εργασίας LED

•Το εργαλείο διαθέτει φωτισμό LED για να φωτίσει το χώρο εργασίας και να βελτιώσει την ορατότητα στους χώρους με ανεπαρκή φωτισμό.

•Ο φωτισμός LED ανάβει αυτόματα μόλις πατηθεί η σκανδάλη ενεργοποίησης/απενεργοποίησης.

Ρύθμιση ροπής

•Η ρύθμιση ροπής σας βοηθάει να ρυθμίζετε την ισχύ κίνησης όταν χρησιμοποιείτε ένα εξάρτημα κατασβιδιού. Έτσι εμποδίζεται ζημιά στο τεμάχιο επεξεργασίας. Για τη διάτρηση ρυθμίζετε τον επιλογέα ροπής στη θέση που απεικονίζεται με το σύμβολο εξαρτήματος διάτρησης.

Συμβουλή: Να ξεκινάτε πάντα με τη χαμηλότερη ρύθμιση ροπής και να την αυξάνετε εφόσον απαιτείται.

10.ΣΥΝΤΗΡΗΣΗ

Τομέας χρήσης

Το τρυπάνι μπαταρίας έχει σχεδιαστεί για χρήση και φόρτιση σε εύρη θερμοκρασίας με μια χαρακτηριστική θερμοκρασία 0 °C έως 45 °C, σχετική υγρασία όχι μεγαλύτερη από 80%, χωρίς απευθείας έκθεση στις ατμοσφαιρικές συνθήκες και σε υπερβολική περιεκτικότητα σκόνης στον αέρα.

Απαιτήσεις συνθηκών στους χώρους

Μη χρησιμοποιείτε τα ηλεκτρικά εργαλεία σε τομείς με κίνδυνο έκρηξης όπου υπάρχουν εύφλεκτα υγρά, αέρια, σκόνες. Τα εργαλεία προκαλούν σπινθήρες οι οποίοι μπορούν να οδηγήσουν στην ανάφλεξη σκόνης, ατμών.

Συνθήκες αποθήκευσης

Διάρκεια ζωής - 4 χρόνια υπό την προϋπόθεση ότι τα προϊόντα αποθηκεύονται σε εσωτερικό χώρο με φυσικό εξαερισμό μέσα στη συσκευασία σε μια θερμοκρασία αέρα -20 °C έως 40 °C και με σχετική υγρασία όχι μεγαλύτερη από 80%.

FR

ES

PT

IT

EL

PL

UA

RO

EN

11.ΑΝΤΙΜΕΤΩΠΙΣΗ ΠΡΟΒΛΗΜΑΤΩΝ

Πρόβλημα	Πιθανές αιτίες	Πιθανές λύσεις
Το μηχάνημα σταματάει να λειτουργεί μετά από οριγή περιστροφή.	Η μπαταρία έχει χαμηλή ισχύ.	Πρέπει να φορτιστεί το πακέτο μπαταρίας πριν τη λειτουργία.
Το εξάρτημα τρυπανιού ή κατασβιδιού πέφτει εύκολα	Το εξάρτημα τρυπανιού ή κατασβιδιού δεν έχει σφιχτεί καλά στο τσοκ	Τοποθετήστε το εξάρτημα τρυπανιού ή κατασβιδιού στο κέντρο των τριών σιαγόνων του τσοκ, σφίξτε ξανά και ελέγξτε οπτικά το εξάρτημα τρυπανιού ή κατασβιδιού χωρίς κλίση.
Μη φυσιολογικός ήχος της μετάδοσης κίνησης.	Ο επιλογέα ταχύτητας δεν είναι στη σωστή θέση	Πρέπει να πιέσετε τον επιλογέα ταχύτητας στη θέση του (μπροστά ή πίσω).

12.ΠΡΟΣΤΑΣΙΑ ΤΟΥ ΠΕΡΙΒΑΛΛΟΝΤΟΣ

Προσοχή! Αφαιρείτε πάντα την μπαταρία πριν πραγματοποιήσετε οποιαδήποτε εργασία πάνω στο μηχάνημα.

Για τον καθαρισμό, χρησιμοποιείτε πάντα ένα στεγνό ή υγρό, αλλά όχι πολύ βρεγμένο πανί. Πολλά προϊόντα καθαρισμού περιέχουν χημικές ουσίες οι οποίες θα μπορούσαν να προκαλέσουν ζημιά στα πλαστικά μέρη του μηχανήματος. Επομένως μη χρησιμοποιείτε ισχυρά ή εύφλεκτα καθαριστικά όπως βενζίνη, νεφτί, ή παρόμοιους καθαριστικούς παράγοντες. Διατηρείτε πάντα τις οπές εξεραρισμού ανοικτές από αποβέματα σκόνης για να αποφύγετε υπερθέρμανση.

ΠΡΟΣΟΧΗ! Αυτό το προϊόν φέρει σήμανση για την απόρριψη αποβλήτων ηλεκτρικού και ηλεκτρονικού εξοπλισμού. Αυτό σημαίνει ότι το προϊόν δεν πρέπει να απορριφθεί μαζί με τα οικιακά απόβλητα, αλλά να παραδοθεί σε σύστημα συλλογής που είναι σύμφωνο με την Ευρωπαϊκή Οδηγία ΑΗΗΕ (WEEE). Απευθυνθείτε στις τοπικές αρχές ή στο κατάστημα που αγοράσατε το προϊόν για πληροφορίες όσον αφορά την ανακύκλωση. Στη συνέχεια, το προϊόν θα ανακυκλωθεί ή θα αποσυναρμολογηθεί, ώστε να περιοριστούν οι επιπτώσεις στο περιβάλλον. Τα απόβλητα ηλεκτρικού και ηλεκτρονικού εξοπλισμού μπορεί να είναι επικίνδυνα για το περιβάλλον και την ανθρώπινη υγεία, διότι περιέχουν επικίνδυνες ουσίες.



ΠΡΟΣΟΧΗ! Μην απορρίπτετε τις μπαταρίες στα οικιακά απορρίμματα!

ΠΕΡΙΒΑΛΛΟΝΤΙΚΗ ΠΡΟΣΤΑΣΙΑ



Τα άχρηστα ηλεκτρικά προϊόντα δεν πρέπει να απορρίπτονται μαζί με τα οικιακά απορρίμματα. Σύμφωνα με την Ευρωπαϊκή Οδηγία για τις μπαταρίες, οι ελαττωματικές ή χρησιμοποιημένες συστοιχίες μπαταριών/μπαταρίες πρέπει να συλλέγονται ξεχωριστά και να απορρίπτονται με περιβαλλοντικά σωστό τρόπο. Η ανακύκλωση πρέπει να πραγματοποιείται στις κατάλληλες εγκαταστάσεις. Επικοινωνήστε με τον δήμο ή το κατάστημα αγοράς σχετικά με την ανακύκλωση. Στη συνέχεια, το προϊόν θα ανακυκλωθεί ή θα αποσυναρμολογηθεί, ώστε να περιοριστούν οι επιπτώσεις στο περιβάλλον. Οι συστοιχίες μπαταριών/μπαταρίες μπορούν να είναι επικίνδυνες για το περιβάλλον και την ανθρώπινη υγεία καθώς περιέχουν επικίνδυνες ουσίες.

Συνθήκες μεταφοράς

Η μεταφορά προϊόντων μπορεί να γίνει σε οιοδήποτε είδος κλειστής συσκευασίας του κατασκευαστή ή χωρίς αυτό με προστασία του προϊόντος έναντι μηχανικής ζημιάς, κακών καιρικών συνθηκών, έκθεσης σε χημικά ενεργές ουσίες και σε συμμόρφωση με προληπτικά μέτρα για τη μεταφορά ευθραυστών προϊόντων.

13. ΕΓΓΥΗΣΗ

1. Τα προϊόντα Dexter έχουν σχεδιαστεί σύμφωνα με τα υψηλότερα πρότυπα ποιότητας για εργαλεία ερασιτεχνικής χρήσης (DIY). Η Dexter προσφέρει για το μηχάνημά της 36 μήνες εγγύηση από την ημερομηνία της αγοράς τους. Αυτή η εγγύηση ισχύει για όλα τα ελαττώματα σε υλικά και κατασκευή που μπορεί να παρουσιαστούν. Δεν είναι δυνατές κάποιες περαιτέρω απαιτήσεις που σχετίζονται με άτομα ή/και υλικά, οποιασδήποτε φύσης, άμεσες ή έμμεσες.

2. Σε περίπτωση κάποιου προβλήματος ή ελαττώματος, θα πρέπει πρώτα να συμβουλευτείτε τον έμπορο της Dexter. Στις περισσότερες περιπτώσεις, ο αντιπρόσωπος της Dexter θα είναι σε θέση να επιλύσει το πρόβλημα ή να επιδιορθώσει το ελάττωμα.

3. Η επισκευή ή η αντικατάσταση εξαρτημάτων δεν παρατείνει την αρχική διάρκεια ισχύος της εγγύησης.

4. Τα ελαττώματα που οφείλονται σε ακατάλληλη χρήση ή σε φυσιολογική φθορά δεν καλύπτονται από την εγγύηση. Αυτό αφορά, μεταξύ άλλων, τη φθορά των διακοπτών, των διακοπών κυκλωμάτων προστασίας και των μοτέρ.

5. Η απαιτήσή σας για εγγύηση ισχύει μόνο εφόσον:

- Μπορείτε να αποδείξετε την ημερομηνία αγοράς του προϊόντος, προσκομίζοντας την απόδειξη αγοράς.
- Δεν έχουν πραγματοποιηθεί επισκευές και/ή δεν έχουν αντικατασταθεί εξαρτήματα από τρίτους.
- Το εργαλείο δεν έχει χρησιμοποιηθεί εσφαλμένα (υπερφόρτιση της συσκευής ή τοποθέτηση μη εγκεκριμένων εξαρτημάτων).
- Δεν υπάρχει ζημιά που οφείλεται σε εξωτερικούς παράγοντες ή ξένα σώματα όπως άμμος ή πέτρες.
- Δεν έχει προκληθεί καμία ζημιά επειδή δεν έχουν τηρηθεί οι οδηγίες ασφαλείας και οι οδηγίες χρήσης.

6. Οι όροι της εγγύησης ισχύουν σε συνδυασμό με τους όρους που αφορούν την πώληση και την παράδοση του προϊόντος.

7. Τα ελαττωματικά προϊόντα επιστρέφονται στην Dexter από τον έμπορο της και γίνονται αποδεκτά από την Dexter, μόνο εφόσον έχουν συσκευαστεί κατάλληλα. Αν τα ελαττωματικά προϊόντα αποσταλούν απευθείας στην Dexter από τον πελάτη, η Dexter θα μπορέσει να τα διαχειριστεί μόνο αν ο πελάτης καλύψει τα έξοδα αποστολής.

8. Τα προϊόντα που παραδίδονται στην Dexter κακώς συσκευασμένα δεν θα γίνουν αποδεκτά από την Dexter.

14. ΛΕΠΤΟΜΕΡΗΣ ΠΑΡΟΥΣΙΑΣΗ ΚΑΙ ΚΑΤΑΛΟΓΟΣ ΕΞΑΡΤΗΜΑΤΩΝ

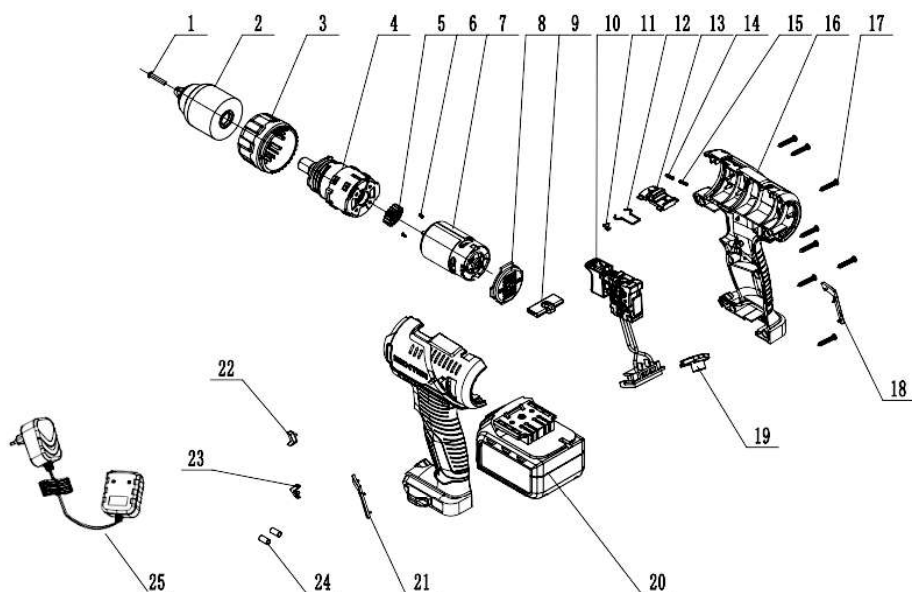

Αρ.	Περιγραφή	Αρ.	Περιγραφή
1	Βίδα	14	Ελατήριο κουμπιού ρύθμισης ταχύτητας
2	Τσοκ	15	Ελατήριο κουμπιού ρύθμισης ταχύτητας
3	Χιτώνιο ροπής	16	Αριστερό και δεξιό περίβλημα
4	Γραναζοκιβώτιο	17	Βίδα
5	Μηχανισμός μοτέρ	18	Δεξιά χειρολαβή, διακοσμητικό
6	Βίδα	19	Διαφανές κάλυμμα
7	Μοτέρ	20	Συστοιχία μπαταρίας
8	Πίσω κάλυμμα περιβλήματος	21	Αριστερή χειρολαβή, διακοσμητικό
9	Ράβδος ώθησης	22	Αριστερό βέλος
10	Διάταξη διακόπτη	23	Δεξιό βέλος
11	Βέλος κατεύθυνσης	24	Θερμοσυστελλόμενος σωλήνας
12	Ελαστικό αποάλινο σύρμα	25	Φορτιστής
13	Κουμπί ρύθμισης ταχύτητας		

FR

ES

PT

IT

EL

PL

UA

RO

EN

Prosimy uważnie przeczytać niniejszą instrukcję obsługi i zastosować się do podanych zaleceń. Instrukcja obsługi ma służyć zapoznaniu użytkownika z urządzeniem, właściwymi metodami jego używania oraz instrukcjami dotyczącymi bezpieczeństwa. Instrukcję obsługi należy zachować w bezpiecznym miejscu na przyszłość.

SYMBOLE



Przeczytaj uważnie instrukcję obsługi



Ta informacja o niebezpieczeństwie ostrzega przed możliwością uszkodzenia urządzenia lub innego mienia lub możliwością urazów.



Noś okulary ochronne



Noś ochronniki słuchu



Noś rękawice ochronne



Noś maskę przeciwpyłową



Urządzenie spełnia stosowne dyrektywy Unii Europejskiej i zostało przetestowane pod kątem zgodności z dyrektywami unijnymi.



Symbol WEEE dotyczący recyklingu.



Oznaczenie zgodności informujące, że produkt spełnia stosowne ukraińskie przepisy techniczne.

T2 A

Bezpiecznik

Bezpiecznik zwłoczny T2 A o prądzie znamionowym 2A



Urządzenie klasy II



Tylko do użytku w pomieszczeniach



Wyjście dodatnie



Wyjście ujemne



Nie wrzucaj akumulatora do ognia



Maks. temperatura pracy wynosi 45°C



Nie wrzucaj akumulatora do wody

SPIS TREŚCI

1. PRZEZNACZENIE WIERTARKI AKUMULATOROWEJ DEXTER
2. OGÓLNE OSTRZEŻENIA DOTYCZĄCE BEZPIECZEŃSTWA UŻYWANIA ELEKTRONARZĘDZI
3. OSTRZEŻENIA DOTYCZĄCE WIERTAREK
4. OSTRZEŻENIA DOTYCZĄCE PRZYKRĘCANIA
5. AKUMULATOR I ŁADOWARKA – SPECJALNE INSTRUKCJE DOTYCZĄCE BEZPIECZEŃSTWA
6. OPIS
7. DANE TECHNICZNE
8. ŁADOWANIE
9. UŻYTKOWANIE
10. KONSERWACJA
11. ROZWIĄZYWANIE PROBLEMÓW
12. CHROŃMY ŚRODOWISKO
13. GWARANCJA
14. WIDOK ROZSTRZELONY I LISTA CZĘŚCI ZAMIENNYCH

FR

ES

PT

IT

EL

PL

UA

RO

EN

1. PRZEZNACZENIE WIERTARKI AKUMULATOROWEJ DEXTER

Dziękujemy za zakup naszego produktu. Prosimy uważnie przeczytać niniejszą instrukcję i zachować ją na przyszłość.

Narzędzie jest przeznaczone do wkręcania i wykręcania śrub oraz do wiercenia otworów w drewnie, metalu i tworzywach. Elektronarzędzia nie wolno używać do celów innych niż opisano w instrukcji.

Po rozpakowaniu należy upewnić się, że wyrób jest kompletny i zawiera wszystkie akcesoria (o ile występują). W przypadku jakichkolwiek uszkodzeń lub usterek prosimy nie używać urządzenia – należy je wtedy zwrócić sprzedawcy.

Jeżeli narzędzie zostanie oddane innym osobom, należy im również przekazać niniejszą instrukcję obsługi. Prosimy pamiętać, że nasze urządzenie nie zostało zaprojektowane do użytku komercyjnego, profesjonalnego lub przemysłowego. W przypadku używania urządzenia do celów komercyjnych, profesjonalnych lub przemysłowych gwarancja traci ważność.

FR

2. OGÓLNE OSTRZEŻENIA DOTYCZĄCE BEZPIECZEŃSTWA UŻYWANIA ELEKTRONARZĘDZI

ES

! OSTRZEŻENIE Prosimy przeczytać wszystkie ostrzeżenia i instrukcje oraz przestudiować specyfikację i ilustracje dostarczone wraz z elektronarzędziem.

Niestosowanie się do wszystkich podanych niżej instrukcji może doprowadzić do porażenia prądem, pożaru i/lub poważnych obrażeń.

PT

Prosimy zachować na przyszłość wszystkie ostrzeżenia i instrukcje.

Termin „elektronarzędzie” występujący w ostrzeżeniach dotyczy narzędzia elektrycznego o zasilaniu sieciowym (przewodowego) lub akumulatorowym (beprzewodowego).

IT

1) Bezpieczeństwo w miejscu pracy

a) W miejscu pracy należy dbać o czystość i dobre oświetlenie. Bałagan i złe oświetlenie sprzyjają wypadkom.

b) Nie należy używać elektronarzędzi w miejscach zagrożonych wybuchem, np. w obecności łatwopalnych cieczy, gazów lub pyłu. Elektronarzędzia wytwarzają iskry, które mogą zapalić opary lub pył.

EL

c) W czasie pracy elektronarzędzie należy trzymać z dala od dzieci i osób postronnych. Chwila nieuwagi może spowodować utratę kontroli nad urządzeniem.

PL

2) Bezpieczeństwo elektryczne

a) Wtyczki elektronarzędzi muszą pasować do gniazdka. Nigdy w jakikolwiek sposób nie należy przerabiać wtyczki. Do elektronarzędzi wymagających uziemienia nie należy używać przejściówek. Oryginalne wtyczki i pasujące do nich gniazdka zmniejszają ryzyko porażenia prądem.

UA

b) Należy unikać dotykania ciałem powierzchni uziemionych, takich jak np. rury, kaloryfery, kuchenki i lodówki. Uziemienie ciała zwiększa ryzyko porażenia prądem.

RO

c) Elektronarzędzia należy chronić przed deszczem i wilgocią. Woda dostająca się do środka elektronarzędzia zwiększa ryzyko porażenia prądem.

EN

d) Nie należy nadwyręzać przewodu. Nigdy nie wolno używać przewodu do noszenia lub ciągnięcia elektronarzędzia; nie należy chwycić za przewód, aby wyjąć wtyczkę z kontaktu. Przewód należy chronić przed gorącem, olejem, ostrymi krawędziami i poruszającymi się częściami. Zaplątane lub uszkodzone przewody zwiększają ryzyko porażenia prądem.

e) Podczas używania elektronarzędzia na dworze należy stosować przedłużacz nadający się do używania na dworze. Używanie przewodu przeznaczonego do stosowania na dworze zmniejsza ryzyko porażenia prądem.

f) Jeżeli użycie elektronarzędzia w miejscu o dużej wilgotności jest nieuniknione, należy stosować zasilanie zabezpieczone wyłącznikiem różnicowoprądowym. Używanie wyłącznika różnicowoprądowego zmniejsza ryzyko porażenia prądem.

3) Bezpieczeństwo osobiste

a) Podczas pracy narzędziem należy zachowywać czujność, patrzeć, co się robi i kierować się zdrowym rozsądkiem. Nie należy używać elektronarzędzia, gdy użytkownik jest zmęczony, pod wpływem narkotyków, alkoholu lub leków. Chwila nieuwagi w czasie posługiwania się elektronarzędziami może spowodować poważne obrażenia.

b) Należy używać środków ochrony osobistej. Należy zawsze nosić okulary ochronne. Stosowanie w odpowiednich warunkach sprzętu ochronnego takiego jak maska przeciwpyłowa, obuwie ochronne z podeszwami antypoślizgowymi, kask lub ochronniki słuchu zmniejszą ewentualne obrażenia.

c) Nie wolno dopuszczać do przypadkowego włączenia. Należy pilnować, aby przed podłączeniem narzędzia do zasilania i/lub baterii akumulatorowej oraz przed podniesieniem i przenoszeniem przełącznik był ustawiony w pozycji „wyłączone”. Trzymanie palca na przełączniku w czasie przenoszenia narzędzi elektrycznych lub podłączanie ich do zasilania, gdy przełącznik jest ustawiony w pozycji „włączone” może doprowadzić do wypadku.

d) Przed włączeniem elektronarzędzia należy usunąć wszystkie klucze regulacyjne i inne narzędzia. Klucz zaczepiony o obracającą się część narzędzia elektrycznego może spowodować obrażenia.

e) Nie należy sięgać za daleko. Zawsze należy dbać o utrzymanie równowagi i pewne podparcie nóg. W nieprzewidywanych sytuacjach zapewnią to lepszą kontrolę nad narzędziem.

f) Należy nosić odpowiednią odzież. Nie powinno się nosić luźnych ubrań ani biżuterii. Włosy i odzież należy trzymać w bezpiecznej odległości od poruszających się części. Luźne ubrania, biżuteria lub długie włosy mogą zaczepić się o poruszające się części.

g) Jeżeli urządzenia są przystosowane do podłączania do odsysacza pyłu i urządzenia zbierającego, należy dopilnować, aby systemy te były podłączone i właściwie stosowane. Używanie systemów służących do pochłaniania pyłu może zmniejszyć zagrożenia związane z pyłem.

h) Nie wolno dopuścić do tego, aby poczucie znajomości narzędzia wynikające z jego częstego używania doprowadziło do lekceważenia i ignorowania zasad bezpieczeństwa. Jedno lekkomyślne działanie może w ułamku sekundy doprowadzić do ciężkich urazów.

4) Używanie i konserwowanie elektronarzędzi

a) Elektronarzędzia nie należy forsować. Należy używać narzędzia dostosowanego do wykonywanej pracy. Odpowiednie elektronarzędzie wykona pracę lepiej i bezpieczniej, gdy pozwoli mu się pracować z prędkością/obrotami do jakich zostało zaprojektowane.

b) Nie należy używać elektronarzędzia, jeżeli przełącznik nie włącza go lub nie wyłącza. Każde elektronarzędzie, którego nie da się kontrolować przełącznikiem, jest potencjalnie niebezpieczne i wymaga naprawy.

2. OGÓLNE OSTRZEŻENIA DOTYCZĄCE BEZPIECZEŃSTWA UŻYWANIA ELEKTRONARZĘDZI

c) Przed przystąpieniem do regulacji elektronarzędzia oraz przed wymianą akcesoriów lub odłożeniem narzędzia na miejsce, należy odłączyć je od zasilania i/lub wyjąć akumulator. Tego typu zaopiegunawcze środki ostrożności zmniejszają ryzyko przypadkowego włączenia się elektronarzędzia.

d) Nieużywane elektronarzędzia należy przechowywać w miejscu niedostępnym dla dzieci. Osobom, które nie znają narzędzia lub nie zapoznały się z instrukcją nie należy pozwalać go używać. W rękach nieprzeszkolonych użytkowników elektronarzędzia mogą stanowić zagrożenie.

e) Elektronarzędzia i akcesoria należy utrzymywać w dobrym stanie. Należy kontrolować, czy części ruchome nie są odchylone od osi, nie zacinają się i nie są pęknięte lub uszkodzone w inny sposób, który mógłby wpłynąć na działanie narzędzia. W razie uszkodzenia, przed użyciem należy oddać narzędzie do naprawy. Wiele wypadków wynika ze złej konserwacji narzędzi.

f) Narzędzia tnące muszą być dobrze naostrzone i czyste. Odpowiednio utrzymane narzędzia tnące z ostrymi krawędziami tnącymi są mniej narażone na zakleszczanie się i łatwiej jest je kontrolować.

g) Elektronarzędzi, akcesoriów, wiertel, bitów, itp. należy używać zgodnie z niniejszą instrukcją, z uwzględnieniem warunków i rodzaju wykonywanej pracy. Korzystanie z narzędzi niezgodnie z przeznaczeniem może prowadzić do niebezpiecznych sytuacji.

h) Należy dbać o to, aby uchwyty były suche, czyste i niezaplamione olejem lub smarem. Śliskie uchwyty nie pozwalają na bezpieczny sposób kontrolować narzędzia w nieprzewidzianych sytuacjach.

5) Używanie i konserwowanie narzędzi akumulatorowych

a) Do ładowania należy używać wyłącznie ładowarki wskazanej przez producenta. Użycie ładowarki pochodzącej od jednego akumulatora do ładowania innego akumulatora grozi pożarem.

b) Elektronarzędzi należy używać wyłącznie z dedykowanymi do nich akumulatorami. Stosowanie innych akumulatorów może doprowadzić do obrażeń ciała i pożaru.

c) Jeżeli akumulator nie jest używany, należy go przechowywać z dala od innych przedmiotów metalowych, np. spinaczy, monet, kluczy, gwoździ, śrub i innych drobnych przedmiotów metalowych, które mogłyby spowodować zwarcie wyprowadzeń akumulatora. Zwarcie wyprowadzeń akumulatora może doprowadzić do oparzenia lub pożaru.

d) W niesprzyjających warunkach może dojść do wycieku cieczy z akumulatora. Należy wtedy unikać wszelkiego kontaktu z tą cieczą. Jeśli dojdzie do kontaktu z elektrolitem, należy spłukać go wodą. Jeżeli płyn dostanie się do oczu, należy dodatkowo zasięgnąć porady lekarza. Płyn wyciekający z akumulatora może powodować podrażnienie lub oparzenia.

e) Nie należy używać akumulatora lub narzędzia, które są uszkodzone lub zostały poddane przeróbkom. Uszkodzone lub zmodyfikowane akumulatory mogą zachowywać się w sposób nieprzewidywalny, co może doprowadzić do pożaru lub wybuchu lub stwarzać ryzyko urazów.

f) Nie należy narażać akumulatora lub narzędzia na kontakt z ogniem lub zbyt wysokimi temperaturami. Ogień lub temperatury przekraczające 130°C mogą doprowadzić do wybuchu.

g) Należy przestrzegać wszystkich instrukcji ładowania. Nie należy ładować akumulatora lub narzędzia poza przedziałem temperatur podanym w instrukcji. Ładowanie w sposób nieprawidłowy lub w temperaturze wykraczającej poza określony zakres może doprowadzić do uszkodzenia akumulatora i zwiększa ryzyko pożaru.

6) Serwisowanie

a) Serwisowanie elektronarzędzia należy powierzyć wykwalifikowanemu technikowi, a do naprawy używać wyłącznie części zamiennych identycznych z oryginalnymi. Zapewni to bezpieczeństwo eksploatacji elektronarzędzia.

b) Uszkodzonych akumulatorów nie należy nigdy naprawiać. Jakiegokolwiek czynności serwisowe przy akumulatorach powinny być wykonywane wyłącznie przez producenta lub pracowników autoryzowanego serwisu.

FR

ES

PT

IT

EL

PL

UA

RO

EN

3. OSTRZEŻENIA DOTYCZĄCE WIERTAREK

1) Instrukcje dotyczące bezpieczeństwa do wszystkich rodzajów czynności

a) Przed użyciem narzędzie należy odpowiednio przygotować. Narzędzie generuje wysoki moment obrotowy i bez odpowiedniego przygotowania narzędzia w czasie jego użytkowania może dojść do utraty kontroli nad nim i w konsekwencji do urazów.

b) W czasie wykonywania prac, w trakcie których końcówka tnąca może natrafić na ukryty przewód elektryczny, elektronarzędzie należy trzymać za izolowane uchwyty. Dotknięcie końcówką tnącą przewodu pod napięciem może spowodować, że przez nieizolowane elementy metalowe narzędzia popłynie prąd, co grozi operatorowi porażeniem.

2) Instrukcje bezpieczeństwa dotyczące używania długich wiertła

a) Nigdy nie należy pracować z większą prędkością niż maksymalna prędkość znamionowa wiertła.

Przy większych prędkościach wiertło kręcące się bez dotykania materiału, w którym wiercony jest otwór może się wykrzywić, co może doprowadzić do urazów.

b) Należy zawsze rozpoczynać wiercenie z małą prędkością i tak, aby koniec wiertła stykał się z materiałem, w którym wiercony jest otwór. Przy większych prędkościach wiertło kręcące się bez dotykania materiału, w którym wiercony jest otwór może się wykrzywić, co może doprowadzić do urazów.

c) Należy dociskać tylko w linii wiertła i nie stosować nadmiernej siły. Wiertła mogą się skrzywić, co może doprowadzić do ich złamania i do utraty kontroli nad narzędziem, a w konsekwencji do urazów.

Ostrzeżenie: Podczas używania narzędzia do pracy z materiałami niebezpiecznymi mogą powstawać szkodliwe i toksyczne pyły.

Pyły te mogą stanowić zagrożenie dla zdrowia operatora i osób postronnych. Podczas pracy należy zawsze nosić maskę przeciwpyłową, należy też pilnować, aby osoby postronne znajdowały się z dala od miejsca pracy. Ponadto należy zawsze używać systemu zbierania pyłu (do dokupienia osobno).

4. OSTRZEŻENIA DOTYCZĄCE WKRĘTAREK

Elektronarzędzia należy trzymać za izolowane powierzchnie i uchwyty, ponieważ podczas wykonywania pracy zamek urządzenia może natrafić na ukryte przewody elektryczne.

Dotknięcie przewodu pod napięciem wkrętem lub śrubą może spowodować, że przez nieizolowane elementy metalowe elektronarzędzia popłynie prąd, co grozi operatorowi porażeniem. W miarę możliwości do przytrzymania obrabianego elementu należy zawsze używać zacisków lub imadła.

. Przed odłożeniem narzędzie należy zawsze wyłączyć.

. Należy dbać o odpowiednie oświetlenie.

. Nie należy dociskać narzędzia do tego stopnia, że silnik będzie zwalniał. Końcówka powinna pracować bez nacisku. Da to lepsze efekty i będzie korzystniejsze dla samego narzędzia.

. Z miejsca pracy należy usunąć przedmioty, o które można się potknąć.

. Należy używać wyłącznie wiertła/bitów w dobrym stanie.

. Przed rozpoczęciem należy się upewnić, że pod elementem, w którym wiercony jest otwór jest wystarczająco dużo miejsca na wiertło.

. Po użyciu wiertła nie należy dotykać. Będzie ono bardzo gorące.

. Nie należy przytrzymywać rękoma spodniej strony elementu, w którym wykonywane są prace.

. Nigdy nie należy usuwać rękoma pyłu, wiórów lub śmieci znajdujących się blisko wiertła.

. W strefie pracy nigdy nie należy zostawiać szmatek, ścierek, sznurków itp.

. Obrabiany element należy odpowiednio podeprzeć.

. Jeżeli coś przerywa pracę użytkownika, przed podniesieniem wzroku należy dokończyć wykonywaną czynność i wyłączyć narzędzie.

. Okresowo należy sprawdzać, czy wszystkie nakrętki, śruby i inne elementy mocujące są prawidłowo dokręcone.

. W czasie używania narzędzia należy zawsze używać sprzętu ochrony osobistej, w tym m.in. okularów ochronnych lub osłony twarzy, ochronników słuchu i odzieży ochronnej łącznie z rękawicami.

Jeżeli wykonywana praca powoduje pylenie, należy zakładać maskę przeciwpyłową.

5. AKUMULATOR I ŁADOWARKA – SPECJALNE INSTRUKCJE DOTYCZĄCE BEZPIECZEŃSTWA

- a) Pod warunkiem zapewnienia odpowiedniego nadzoru i pouczenia na temat użytkowania, urządzenie może być używane przez dzieci w wieku od lat 8, osoby o ograniczeniach fizycznych, czuciowych lub psychicznych, a także osoby, którym brak jest doświadczenia lub wiedzy. Dzieci nie mogą bez nadzoru wykonywać czynności związanych z czyszczeniem i konserwacją.
- b) Dzieci nie powinny bawić się urządzeniem. Dzieci nie mogą bez nadzoru wykonywać czynności związanych z czyszczeniem i konserwacją.
- c) Przed użyciem ładowarki i akumulatora należy uważnie przeczytać instrukcję obsługi.
- d) W czasie ładowania używany prąd powinien być dostosowany do prądu ładowarki.
- e) Nigdy nie należy pozwalać, aby do miejsca ładowania dostały się wilgoć, deszcz lub rozbryzgująca się woda.
- f) Temperatura otoczenia nie może przekraczać 50°C. Urządzenie nie powinno być odsłaniać bezpośredniej izolacji.
- g) Prąd należy wyłączać tylko wtedy, gdy akumulator jest włożony do podstawy do ładowania lub został z niej wyjęty.
- h) Akumulatory uszkodzone lub niesprawne lub nie dające się naładować muszą zostać poddane utylizacji jako odpady niebezpieczne. Należy więc je oddać do specjalnego punktu zbiórki odpadów. Nigdy nie wolno niszczyć środowiska. Nieużywanego akumulatora nie należy wyrzucać do zmieszanych odpadów komunalnych ani wrzucać do ognia lub wody.
- i) Jeżeli przewód zasilający jest uszkodzony, należy go wymienić. Wymiany powinien dokonać producent lub jego serwis. Naprawy należy zlecać wyłącznie specjalistom z uprawnieniami.
- j) Do ładowarki należy wkładać wyłącznie akumulatory wyprodukowane przez producenta.
- k) Należy pilnować, aby powierzchnia ładowarki nie były zakurzone lub zabrudzone.

Ryzyka reszkowe

Nawet przy używaniu narzędzia zgodnie z instrukcją niemożliwe jest wyeliminowanie wszystkich pozostałych czynników ryzyka. Z uwagi na konstrukcję i własności narzędzia, wystąpić mogą następujące zagrożenia:

1. Schorzenia płuc, w przypadku niezakładania maski przeciwpyłowej.
2. Uszkodzenie słuchu w przypadku kiedy nie stosowano skutecznej ochrony słuchu.
3. Schorzenia będące następstwem emisji drgań, w przypadkach, gdy elektronarzędzie jest używane przez dłuższy czas lub nie jest odpowiednio wykorzystywane i właściwie konserwowane.

OSTRZEŻENIE! W czasie pracy narzędzie wytwarza pole elektromagnetyczne. Pole to może w pewnych okolicznościach zakłócać pracę aktywnych lub pasywnych implantów medycznych. Aby zmniejszyć ryzyko poważnych lub śmiertelnych obrażeń, zaleca się, aby osoby z implantami medycznymi przed rozpoczęciem używania maszyny skonsultowały się ze swoim lekarzem lub producentem implantów.

6. OPIS

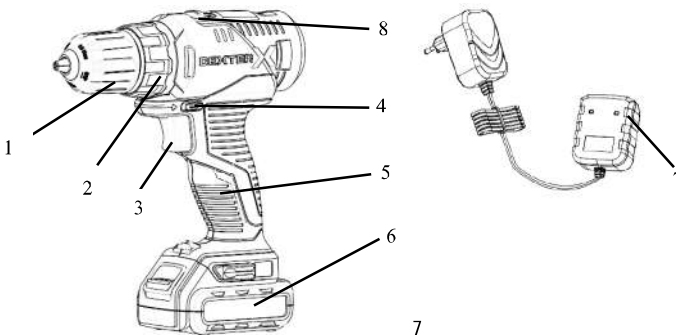

1. Uchwyt bezkluczowy
2. Przełącznik wyboru momentu
3. Włącznik z regulacją prędkości
4. Przełącznik W lewo/W prawo
5. Uchwyt
6. Akumulator
7. Ładowarka
8. Przycisk regulacji prędkości

7. DATE TEHNICE

Model	12VSD2-21.51A
Napięcie znamionowe	12V , prąd stały
Prędkość bez obciążenia	0-400/0-1500 obr./min
Zakres wielkości wiertel	0,8-10 mm
Maks. moment obrotowy	24Nm
Maksymalna średnica wiercenia – w miękkim drewnie – w metalu	Ø20mm Ø10mm
Akumulator	12VBA2-20.51/12VBA2-20.5
Liczba ogniw	3
Pojemność akumulatora	Akumulator litowo-jonowy 2000 mAh
Ładowarka	WJG-Y281501700W1 Wejście:100-240 V~, 50-60 Hz, 56W Wyjście:15 V prąd stały 1700 mA
Deklarowane wartości emisji hałasu wg normy EN 62841 (z uwzględnieniem niepewności 5 dBd(A))	
- Poziom ciśnienia akustycznego	66.8 dB(A)
- Poziom mocy akustycznej	77.8 dB(A)
Deklarowana emisja drgań wg normy EN 62841 (przy założeniu niepewności 1,5 m/s ²)	2,235 m/s ²



Podczas pracy z użyciem elektronarzędzia należy nosić ochronniki słuchu.

Ostrzeżenie!

Emisja wibracji i hałasu podczas rzeczywistego użytkowania elektronarzędzia może różnić się od wartości deklarowanych, w zależności od sposobów użytkowania narzędzia, a zwłaszcza od rodzaju obrabianego przedmiotu.

Istnieje potrzeba określenia środków bezpieczeństwa w celu ochrony operatora, które są oparte na oszacowaniu narażenia w rzeczywistych warunkach użytkowania (biorąc pod uwagę wszystkie fazy cyklu roboczego, takie jak czas, kiedy narzędzie jest wyłączone oraz kiedy pracuje na biegu jałowym łącznie z czasem efektywnej pracy).

Uwaga:

–Deklarowana(-e) całkowita(-e) wartość(-ci) wibracji i deklarowana(-e) wartość(-ci) emisji hałasu zostały zmierzone zgodnie ze standardową metodą testową i mogą być stosowane do porównywania jednego narzędzia z drugim.

–Deklarowana wartość całkowita wibracji i deklarowana wartość emisji hałasu mogą być również wykorzystane we wstępnej ocenie narażenia.

–Należy unikać drgań.

Sugestia: 1) W czasie pracy należy nosić rękawice.

2) Należy ograniczać czas używania i skrócić czas uruchamiania.

8. ŁADOWANIE

- Włożyć akumulator do ładowarki. Upewnić się, że akumulator jest włożony w prawidłowy sposób (+ i -) (przy wkładaniu powinno być słychać kliknięcie).
- Ładowarkę należy podłączyć do odpowiedniego kontaktu, zapali się czerwona kontrolka na ładowarce i niebieska na akumulatorze, sygnalizując że rozpoczął się proces ładowania.
- Po skończeniu ładowania zgaśnie kontrolka na akumulatorze. Akumulator jest teraz całkowicie naładowany.
- W normalnych warunkach całkowite naładowanie akumulatora trwa 1,5 godziny.
- Po naładowaniu odłączyć wtyczkę.
- Aby wyjąć akumulator, należy nacisnąć przyciski odblokowujące i wysunąć akumulator.

Ostrożnie

- Przed pierwszym użyciem należy całkowicie naładować akumulator. Akumulator osiągnie swoją pełną pojemność po kilkukrotnym naładowaniu i rozładowaniu.
- Należy unikać krótkotrwałego ładowania. Akumulator należy ładować tylko po całkowitym rozładowaniu.
- W czasie pracy ładowarka i akumulator nagzewają się. Jest to normalne zjawisko.

9. UŻYTKOWANIE

- Wsunąć akumulator w dolną część rekojści (aż da się słyszeć kliknięcie).
- Aby wyjąć akumulator, należy nacisnąć przycisk odblokowujący w akumulatorze i wysunąć akumulator.

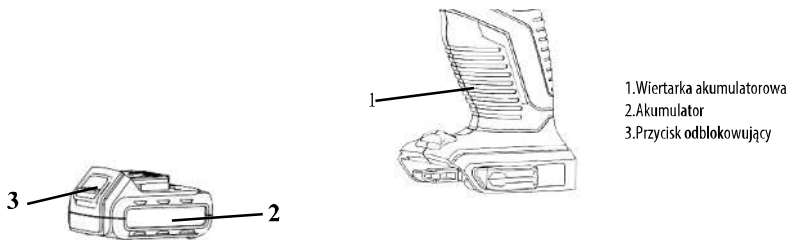

1. Wiertarka akumulatorowa
2. Akumulator
3. Przycisk odblokowujący

Wkładanie wiertel/końcówek do wkręcania

- Przekręcić uchwyt wiertarki (w kierunku odblokowywania)
- Włożyć wiertło/bit do wkręcania do uchwytu.
- Mocno zacisnąć uchwyt ręką (w kierunku blokowania) i sprawdzić, czy wiertło/bit do wkręcania jest mocno osadzone/-y w uchwycie.
- Aby nie uszkodzić śruby podczas wkręcania/wykręcania, należy wybrać odpowiedni rodzaj końcówki.

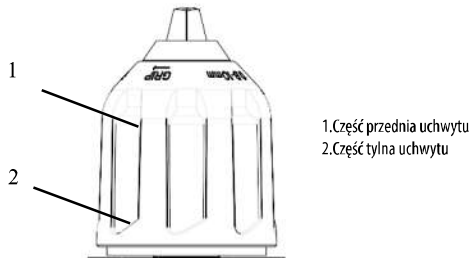

1. Część przednia uchwytu
2. Część tylna uchwytu

Włącznik

- Aby włączyć narzędzie, należy nacisnąć włącznik.
- Aby wyłączyć narzędzie, wystarczy go puścić.

FR

Διακόπτης αριστερά/ δεξιά

 oznaczenia na przełączniku w lewo / w prawo

Ustawić przełącznik w lewo/w prawo w pozycji



Ustawić przełącznik w lewo/w prawo w pozycji



• Kierunek obrotów można zmieniać tylko wtedy, gdy urządzenie nie pracuje!

OSTROŻNIE! Na czas konfigurowania ustawień, podczas zmiany momentu obrotowego oraz gdy narzędzie nie pracuje, przełącznik kierunku obrotów (w lewo/w prawo) należy ustawić w pozycji zablokowanej.

OSTROŻNIE! Długotrwałe używanie narzędzia na niskich obrotach zwiększa ryzyko przegrzania silnika. Aby zapobiec przegrzaniu, należy robić regularne przerwy na ostygnięcie silnika (zatrzymać narzędzie na 15 minut).

OSTROŻNIE! Obrabiany element należy podeprzeć i zamocować zaciskami. Nie należy przytrzymywać go ręką, gdyż może to doprowadzić do urazów.

ES

PT

IT

EL

PL

UA

RO

EN

Prędkość

• Żądana prędkość ustawia się za pomocą przełącznika wyboru prędkości.

• Gdy liczbą na przycisku prędkości jest „1”, oznacza to małą prędkość, gdy liczbą na przycisku prędkości jest „2”, oznacza to dużą prędkość.

• Zwiększenie nacisku na włącznik zwiększa obroty.

• Zmniejszenie nacisku na włącznik zmniejsza obroty.

Lampka LED – podświetlenie miejsca pracy

• Narzędzie jest wyposażone w lampkę LED do podświetlania miejsca pracy. Lampka poprawia widoczność podczas pracy w słabo oświetlonych miejscach.

• Lampka LED włącza się automatycznie w momencie wciśnięcia włącznika spustowego.

Regulacja momentu obrotowego

• Ustawienie momentu obrotowego pomaga regulować moc wkręcania podczas używania bitów do wkręcania. Pomoże to uniknąć uszkodzenia obrabianego elementu. Na czas wiercenia, przełącznik momentu należy nastawić na pozycję wskazywaną przez symbol wiertła.

Rada: Należy zawsze zaczynać z najniższą wartością momentu obrotowego i w razie konieczności zwiększać ją.

10. KONSERWACJA**Zastosowanie**

Wiertarka akumulatorowa została zaprojektowana do użytkowania i ładowania w temperaturze od 0 do + 45°C, przy wilgotności względnej nie większej niż 80% oraz przy założeniach braku bezpośredniego narażenia na opady atmosferyczne i nie występowaniu nadmiernego zapylenia w powietrzu.

Warunki wymagane w pomieszczeniach

Elektronarzędzi nie należy używać w strefach zagrożenia wybuchem, w pobliżu łatwopalnych cieczy, gazów lub pyłu. Elektronarzędzia wytwarzają iskry, które mogą doprowadzić do zapalenia się pyłu lub oparów.

Warunki przechowywania

Czas magazynowania - 4 lata, pod warunkiem, że produkty są przechowywane w pomieszczeniu z naturalną wentylacją, w opakowaniu, w temperaturze otoczenia od -20 do 40°C i że wilgotność względna nie przekracza 80%.

11. DEPANARE

Problem	Możliwe przyczyny	Prawdopodobne rozwiązania
Po pracy na niskich obrotach narzędzie przestaje pracować.	Rozładowany akumulator.	Przed użyciem trzeba naładować akumulator.
Wiertło lub bit do wkręcania łatwo wypadają z uchwytu.	Wiertło lub bit nie są dobrze zaciśnięte w uchwycie wiertarskim.	Bit lub wiertło należy umieścić między trzema szczękami uchwytu wiertarskiego i zaciśnąć w nim. Następnie należy wizualnie sprawdzić, czy bit lub wiertło się nie przekrzywiły.
Nietypowe odgłosy z przekładni.	Przełącznik prędkości ustawiony w niewłaściwej pozycji.	Należy przesunąć przełącznik w odpowiednią pozycję (w jedną lub w drugą stronę).

12. CHROŃMY ŚRODOWISKO

Uwaga! Przed wykonaniem jakichkolwiek prac przy narzędziu należy zawsze wyjąć akumulator.

Do czyszczenia należy zawsze używać suchej lub wilgotnej ściereczki, ale nigdy mokrej. Wiele środków czyszczących zawiera substancje chemiczne, które mogą uszkodzić plastikowe części narzędzia. Dlatego też nie należy używać jakichkolwiek silnych lub łatwopalnych środków czyszczących takich jak benzyna, rozpuszczalnik do farb, terpentyna lub podobne substancje. Aby nie dopuścić do przegrzania, otwory wentylacyjne muszą być zawsze całkowicie drożne.



OSTROŻNIE! Ten produkt oznakowano symbolem usuwania zużytego sprzętu elektrycznego i elektronicznego. Oznacza to, że produktu nie należy wyrzucać razem ze zwykłymi odpadami gospodarstw domowych, lecz należy go oddać w ramach systemu zbiórki spełniającego wymagania europejskiej dyrektywy w sprawie zużytego sprzętu elektrycznego i elektronicznego (WEEE). W celu uzyskania informacji na temat recyklingu należy się skontaktować z dystrybutorem lub władzami lokalnymi. Następnie, aby ograniczyć wpływ na środowisko, produkt zostanie poddany recyklingowi lub demontażowi. Ze względu na zawartość niebezpiecznych substancji, sprzęt elektryczny i elektroniczny może być niebezpieczny dla środowiska i zdrowia człowieka.

OSTROŻNIE! Akumulatorów nie wolno wyrzucać do zwykłych, zmieszanych odpadów komunalnych!

OCHRONA ŚRODOWISKA



Zużytych urządzeń elektrycznych nie wolno wyrzucać razem ze zwykłymi odpadami domowymi. Zgodnie z dyrektywą Wspólnoty Europejskiej w sprawie baterii i akumulatorów, uszkodzone lub zużyte akumulatory/baterie trzeba zbierać oddzielnie i utylizować w sposób bezpieczny dla środowiska. Jeśli istnieje odpowiednia infrastruktura, wyrób należy oddać do recyklingu. Informacje o recyklingu można otrzymać u sprzedawcy lub władz lokalnych. Następnie, aby ograniczyć wpływ na środowisko, produkt zostanie poddany recyklingowi lub demontażowi. Ze względu na zawartość niebezpiecznych substancji, akumulatory/baterie mogą być niebezpieczne dla środowiska i zdrowia człowieka.

Warunki transportu

Dopuszcza się dowolny rodzaj transportu zamkniętego, w opakowaniu producenta lub bez, pod warunkiem jednak zabezpieczenia produktu przed uszkodzeniem mechanicznym, opadami atmosferycznymi, działaniem substancji aktywnych chemicznie i stosowania środków ostrożności dotyczących transportu towarów kruchych i delikatnych.

13. GWARANCJA

1. Produkty firmy Dexter zostały zaprojektowane zgodnie z najwyższymi normami jakości przewidzianymi dla narzędzi dla majsterkowiczów. Na swoje wyroby firma Dexter udziela 36-miesięcznej gwarancji liczonej od daty zakupu. Gwarancja obejmuje wszystkie ewentualne wady materiałowe i produkcyjne. Jakiegokolwiek inne roszczenia, bezpośrednie lub pośrednie, dotyczące osób i/lub materiałów, nie będą uwzględniane, niezależnie od ich rodzaju.
2. W razie wystąpienia problemu lub usterki należy zawsze najpierw skonsultować się ze swoim dystrybutorem produktów firmy Dexter. W większości przypadków dystrybutor produktów firmy Dexter będzie w stanie rozwiązać problem lub naprawić usterkę.
3. Naprawy lub wymiana części nie powodują przedłużenia pierwotnego okresu gwarancyjnego.
4. Gwarancja nie obejmuje usterek powstałych w wyniku niewłaściwego użytkowania lub zwykłego zużycia. Dotyczy to m.in. przełączników, wyłączników obwodu zabezpieczającego i silnika (w przypadku zużycia).
5. Roszczenie gwarancyjne może być rozpatrzone tylko pod następującymi warunkami:
 - Dostarczenie, w postaci paragonu kasowego, dowodu poświadczającego datę zakupu.
 - W urządzeniu nie były wykonywane przez strony trzecie jakiegokolwiek naprawy i/lub wymiany.
 - Narzędzie nie było niewłaściwie użytkowane (przeciążanie, zakładanie akcesoriów niezatwierdzonych przez producenta).
 - Brak uszkodzeń spowodowanych czynnikami lub przedmiotami zewnętrznymi, np. piaskiem lub kamieniami.
 - Brak uszkodzeń spowodowanych nieprzestrzeganiem instrukcji bezpieczeństwa i instrukcji użytkowania.
6. Warunki gwarancji obowiązują łącznie z naszymi warunkami sprzedaży i dostawy.
7. Uszkodzone narzędzia zwracane do firmy Dexter za pośrednictwem dystrybutora zostaną odebrane przez firmę Dexter pod warunkiem odpowiedniego ich zapakowania. Jeżeli klient wysłał uszkodzone towary bezpośrednio do firmy Dexter, producent rozpatrzy roszczenie tylko w przypadku opłacenia kosztów przesyłki przez klienta.
8. Firma Dexter odmówi przyjęcia produktów, których opakowanie będzie niewłaściwe lub w złym stanie.

FR

ES

PT

IT

EL

PL

UA

RO

EN

14. WIDOK ROZSTRZELONY I LISTA CZĘŚCI ZAMIENNYCH

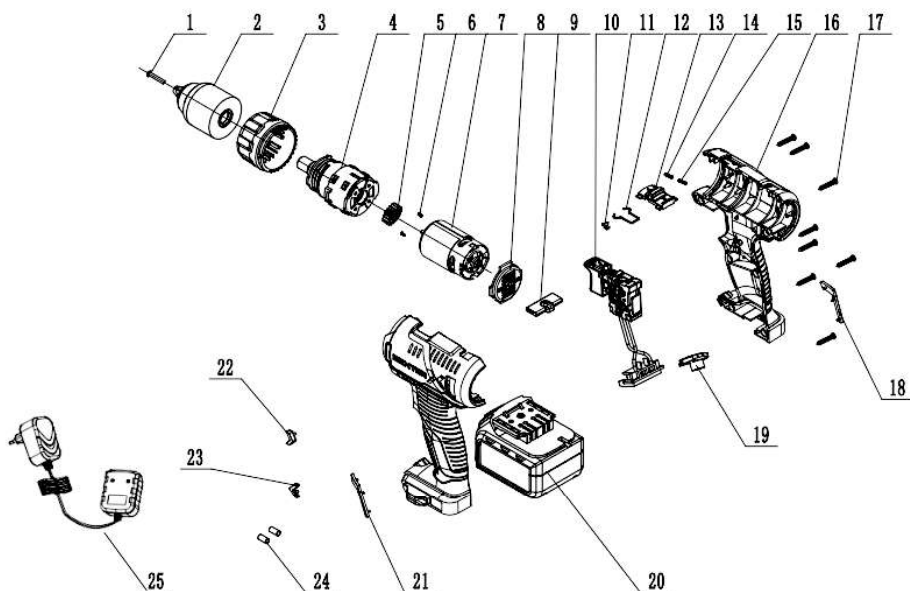

NR	opis	NR	opis
1	Śruba	14	Sprężyna przycisku regulacji prędkości
2	Uchwyt wiertarski	15	Sprężyna przycisku regulacji prędkości
3	Tuleja momentu obrotowego	16	Obudowa – część lewa i prawa
4	Przekładnia	17	Śruba
5	Przekładnia silnika	18	Zdobienie prawej strony rękojści
6	Śruba	19	Przezroczysta pokrywa
7	Silnik	20	Akumulator
8	Ośłona tylna obudowy	21	Zdobienie lewej strony rękojści
9	Popychacz	22	Strzałka lewa
10	Przełącznik (zespół)	23	Strzałka prawa
11	Strzałka kierunku	24	Rurka termokurczliwa
12	Elastyczny drut stalowy	25	Ładowarka
13	Przycisk regulacji prędkości		

Уважно прочитайте посібник з експлуатації та дотримуйтеся наведених вказівок. Цей посібник допоможе познайомитись з інструментом, правильно ним користуватись та вжити необхідних заходів безпеки. Зберігайте цей посібник з експлуатації в безпечному місці для подальшого використання.

СИМВОЛИ



Уважно прочитайте посібник з експлуатації.



Це попередження про небезпеку застерігає щодо пошкоджень інструмента або іншого майна, або отримання фізичних травм.



Надягайте захисні окуляри.



Надягайте засоби захисту органів слуху.



Надягайте захисні рукавиці.



Надягайте респиратор.



Виріб відповідає спеціальним Європейським директивам; проведена нормативна процедура оцінки відповідності.



Символ WEEE щодо утилізації.



Маркування відповідності цього виробу відповідає чинним технічним регламентам України.

T2 A

Запобіжник

T2 A, теплий запобіжник із затримкою спрацьовування з номінальним струмом 2A.



Прилад класу II.



Тільки для використання в приміщенні.



Позитивна клема.



Негативна клема.



Не викидайте акумулятору вогонь.



Максимальна температура експлуатації - 45 °C.



Не кидайте акумулятор у воду.

FR

ES

PT

IT

EL

PL

UA

RO

EN

ЗМІСТ

1. ВИКОРИСТАННЯ ЗА ПРИЗНАЧЕННЯМ АКУМУЛЯТОРНОГО ДРИЛЯ DEXTER
2. ЗАГАЛЬНІ ПОПЕРЕДЖЕННЯ ЩОДО ТЕХНІКИ БЕЗПЕКИ РОБОТИ З ЕЛЕКТРОІНСТРУМЕНТАМИ
3. ПОПЕРЕДЖЕННЯ ЩОДО СВЕРДЛІННЯ
4. ПОПЕРЕДЖЕННЯ ЩОДО ЗАКРУЧУВАННЯ
5. СПЕЦІАЛЬНІ ІНСТРУКЦІЇ З БЕЗПЕКИ ЩОДО АКУМУЛЯТОРА ТА ЗАРЯДНОГО ПРИСТРОЮ
6. ОПИС
7. ТЕХНІЧНІ ДАНІ
8. ЗАРЯДЖЕННЯ
9. ЕКСПЛУАТАЦІЯ
10. ТЕХНІЧНЕ ОБСЛУГОВУВАННЯ
11. УСУНЕННЯ НЕСПРАВНОСТЕЙ
12. ЗАХИСТ ДОВКІЛЛЯ
13. ГАРАНТІЯ
14. ЗОБРАЖЕННЯ В РОЗІБРАНОМУ ВИГЛЯДІ ТА СПИСОК ДЕТАЛЕЙ

1. ВИКОРИСТАННЯ ЗА ПРИЗНАЧЕННЯМ АКУМУЛЯТОРНОГО ДРИЛЯ DEXTER

Дякуємо вам за придбання цього виробу. Прочитайте цей посібник та збережіть його на майбутнє.

Інструмент призначений для вкручування та викручування гвинтів, а також для свердління отворів у деревині, металі та пластику.

Забороняється використовувати інструмент не за призначенням.

Після розпакування упаковки переконайтеся в наявності всього приладдя, що входить у комплект (якщо таке є). Якщо виріб пошкоджений або має будь-який дефект, не використовуйте його та поверніть його своєму дилеру.

Якщо ви дасте цей інструмент іншим людям, дайте їм також цей посібник.

Зверніть увагу, що цей виріб не призначений для використання в комерційних, торгових або промислових цілях. Гарантія буде анульована, якщо інструмент використовуватиметься в комерційних, торгових, промислових або схожих цілях.

2. ЗАГАЛЬНІ ПОПЕРЕДЖЕННЯ ЩОДО ТЕХНІКИ БЕЗПЕКИ РОБОТИ З ЕЛЕКТРОІНСТРУМЕНТАМИ

⚠ ПОПЕРЕДЖЕННЯ! Прочитайте всі попередження про безпеку, інструкції, ознайомтеся з ілюстраціями та технічними характеристиками, які додаються до електроінструмента.

Недотримання наведених нижче інструкцій може призвести до ураження електричним струмом, пожежі та/або серйозних травм.

Зберігайте всі попередження та інструкції для подальшого використання.

Термін "електроінструмент" у попередженнях стосується електричного інструмента, що працює від електромережі (через шнур) або від акумулятора (без шнура).

1) Безпека робочої зони

а) Робоча зона має бути чистою та добре освітленою. Неприбрана або погано освітлена робоча зона може стати причиною нещасних випадків.

б) Не працюйте з електроінструментом у вибухонебезпечному середовищі, наприклад, у присутності легкозаймистих рідин, газів або пилу. Під час роботи електроінструменти утворюють іскри, які можуть призвести до займання пилу або випарів.

в) Не допускайте близько дітей і сторонніх під час роботи з електроінструментом. Це може відволікати вас і призвести до втрати контролю.

2) Електробезпека

а) Штепсельні вилки електроінструмента мають підходити до розеток. Заборонено модифікувати штепсельну вилку будь-яким чином. Не використовуйте жодні перехідники для роботи із заземленими електроінструментами. Використання оригінальної штепсельної вилки та належної розетки зменшує ризик ураження електричним струмом.

б) Уникайте контакту частин тіла із заземленими поверхнями, такими як труби, радіатори, плити та холодильники. У разі заземлення тіла збільшується ризик ураження електричним струмом.

в) Не залишайте електроінструмент під дощем або в умовах підвищеної вологості. Вода, що потрапила в електроінструмент, підвищує ризик ураження електричним струмом.

г) Не використовуйте шнур живлення з порушенням норм експлуатації. Ніколи не використовуйте шнур живлення для перенесення, перетягування електроінструмента або виймання вилки з розетки. Захищайте шнур живлення від дії тепла, олії, гострих кутів або рухомих частин. Пошкоджені або залптані шнури живлення збільшують ризик ураження електричним струмом.

д) При роботі електроінструмента на відкритому повітрі використовуйте подовжувач, для цього призначений. Використання подовжувача, призначеного для зовнішніх робіт, зменшує ризик ураження електричним струмом.

е) Якщо неможливо уникнути використання електроінструмента у вологому приміщенні, використовуйте пристрій захисного відключення (ПЗВ). Використання ПЗВ зменшує ризик ураження електричним струмом.

3) Індивідуальна техніка безпеки

а) Під час роботи з електроінструментом будьте уважні, стежте за своїми діями та мислите розсудливо. Не працюйте з електроінструментом, якщо ви втомлені, перебуваєте під дією наркотичних речовин, алкоголю або ліків. Навіть миттєва неуважність під час роботи з електроінструментом може призвести до важкої травми.

б) Користуйтеся засобами індивідуального захисту. Завжди надягайте захисні окуляри. Використання у відповідних умовах таких захисних засобів як протипиловий респіратор, нековзне захисне взуття, шолом-каска та навушники допоможе зменшити ризик травмування.

в) Уникайте випадкового запуску інструмента. Перш ніж підключати електроінструмент до мережі живлення або акумулятора, брати або переносити його, перевірте, чи встановлено перемикач у положення «вимкнено». Якщо переносити електроінструмент, тримаючи палець на перемикачі живлення, або підключати його до джерела живлення, коли перемикач живлення перебуває в положенні "увімкнуто", це може призвести до травмування.

г) Перш ніж увімкнути електроінструмент приборіть всі регульовальні клинці та гайкові ключі. Якщо залишити такий ключ на рухомій частині електроінструмента, це може призвести до травмування.

д) Не досягайте з інструментом в руках. Завжди зберігайте стійке положення тіла та тримайте рівновагу. Це дає змогу краще керувати електроінструментом у разі виникнення непередбачуваних ситуацій.

е) Надягайте відповідний одяг. Не надягайте вільний одяг або прикраси. Ваші волосся та одяг мають знаходитись на безпечній відстані від рухомих частин. Вільний одяг, прикраси або довге волосся можуть потрапити в рухомі частини інструмента.

є) У разі наявності пристроїв для підключення системи відведення та збирання пилу, їх слід обов'язково встановити та використовувати за призначенням. Використання пристрою для збирання пилу може зменшити небезпеку, пов'язану з пилом.

ж) Не втрачайте уважності через часте використання інструмента. Це не дозволить вам розслабитися та проігнорувати принципи техніки безпеки. Необережні дії можуть миттєво призвести до серйозних травм.

4) Використання та догляд за електроінструментом

а) Не первантажуйте електроінструмент. Використовуйте належний електроінструмент відповідно до потреби. Правильно підібраний електроінструмент допоможе краще та безпечніше зробити роботу зі швидкістю, яка для нього передбачена.

б) Не використовуйте електроінструмент, якщо перемикач не вмикає або не вмикає його. Усі електроінструменти, якими неможливо керувати за допомогою перемикача, становлять небезпеку та потребують ремонту.

2. ЗАГАЛЬНІ ПОПЕРЕДЖЕННЯ ЩОДО ТЕХНІКИ БЕЗПЕКИ РОБОТИ З ЕЛЕКТРОІНСТРУМЕНТАМИ

- в) Вийміть вилку з розетки та/або акумулятор з інструмента, якщо він знімний, перед тим як змінювати будь-які налагоджування, замінити комплектувальні частини або перед зберіганням інструмента.** Такі запобіжні заходи безпеки зменшують ризик випадкового запуску електроінструмента.
- г) Зберігайте інструменти, що не використовуються, подалі від дітей і не дозволяйте особам, які не мають досвіду роботи з такими інструментами або не знайомі з цими інструкціями, користуватись електроінструментом.** Електроінструменти становлять небезпеку в руках недосвідчених користувачів.
- д) Електроінструмент та приладдя потребують догляду.** Перевіряйте його на предмет зміщення або затискування рухомих частин, зламаних частин та будь-яких інших умов, які можуть вплинути на роботу інструмента. У разі пошкодження електроінструмент слід здати в ремонт, перш ніж користуватися ним. Часто нещасні випадки трапляються внаслідок неналежного технічного обслуговування електроінструментів.
- е) Тримайте різальні інструменти гострими та чистими.** Належним чином доглянуті різальні інструменти з гострими ріжучими краями рідше блокуються та ними легше керувати.
- є) Користуйтеся електроінструментом, приладдям і насадками для інструмента згідно з цією інструкцією, зважаючи на робочі умови та роботу, яку слід виконати.** Використання електроінструмента не за призначенням може стати причиною виникнення небезпечних ситуацій.
- ж) Ручки інструмента та поверхні захоплення мають бути завжди сухими, чистими, без жиру та бруду.** Слизькі ручки та поверхні захоплення не забезпечують безпечне поводження та контроль інструмента в несподіваних ситуаціях.
- 5) Використання та догляд за акумуляторним інструментом**
- а) Заряджайте лише за допомогою зарядного пристрою, визначеного виробником.** Зарядний пристрій, який підходить для акумуляторів одного виду, може спричинити ризик пожежі у випадку його використання з іншим акумулятором.
- б) З електроінструментами слід використовувати лише призначені для них акумулятори.** Використання будь-яких інших акумуляторів може призвести до травми або пожежі.
- в) Коли акумулятор не використовується, його слід тримати окремо від металевих предметів – затискачів паперу, монет, ключів, цвяхів, шурупів та інших дрібних предметів, які можуть замкнути клеми.** Коротке замикання клем акумулятора може стати причиною опіків або пожежі.
- г) У надто важких умовах експлуатації з акумулятора може витікати рідина; не торкайтесь її.** Якщо випадково ви все ж торкнулися її, це місце слід промити водою. Якщо рідина потрапила в очі, слід звернутися за медичною допомогою. Рідина, яка виступає з акумулятора, може спричинити подразнення або опіки.
- д) Не використовуйте акумулятор або інструмент, якщо вони пошкоджені або модифіковані.** Пошкоджені або модифіковані акумулятори можуть мати непередбачувану поведінку, що призводить до пожежі, вибуху або ризику травмування.
- е) Оберігайте акумулятор або інструмент від вогню або надмірної температури.** Дія вогню або температури вище 130 °C може викликати вибух.
- є) Дотримуйтеся інструкцій щодо зарядження та не заряджайте акумулятор або інструмент за межами діапазону температур, зазначених в інструкції.** Неправильне зарядження або температура за межами вказаного діапазону може пошкодити акумулятор і збільшити ризик виникнення пожежі.
- 6) Обслуговування**
- а) Віддавайте свій електроінструмент в ремонт кваліфікованому фахівцеві та використовуйте тільки оригінальні запасні частини.** Це забезпечить надійну роботу інструмента.
- б) Ніколи не обслуговуйте пошкоджені акумулятори.** Обслуговування акумуляторів мають виконувати тільки виробник або авторизована сервісна майстерня.

3. ПОПЕРЕДЖЕННЯ ЩОДО СВЕРДЛІННЯ

1) Інструкції щодо техніки безпеки під час виконання роботи

а) Перед використанням правильно підготуйте інструмент. Цей інструмент створює високий вихідний крутильний момент і без належної фіксації інструмента під час роботи ви можете втратити контроль, що призведе до травмування.

б) Якщо різальне приладдя може під час роботи торкатися прихованої проводки, тримайте електроінструмент за ізольовану ручку. Контакт різальної насадки з дротом під напругою призводить до появи напруги в металевих частинах електроінструмента, що може призвести до ураження працівника електричним струмом.

2) Інструкції з техніки безпеки під час використання довгих свердел

а) Ніколи не працюйте на більш високій швидкості, ніж максимальна швидкість свердла. На більш високій швидкості свердло може згинатися, якщо йому буде дозволено вільно обертатися без контакту із заготівкою, що може призвести до травми.

б) Завжди починайте свердління на малій швидкості, при цьому кінчик свердла має торкатися заготівки. На більш високій швидкості свердло може згинатися, якщо йому буде дозволено вільно обертатися без контакту із заготівкою, що може призвести до травми.

в) Прикладайте тиск тільки по прямій лінії зі свердлом і не застосовуйте надлишковий тиск. Свердла можуть згинатися, викликаючи поломку або втрату контролю, що призводить до травм.

Попередження: При використанні інструмента на небезпечних матеріалах може виникнути шкідливий та токсичний пил. Контакт або вдихання цього пилу може зашкодити здоров'ю користувача або людей поруч. Під час роботи завжди надягайте респіратор, тримайте сторонніх людей якомога далі від робочої зони та завжди використовуйте систему збирання пилу (не входить в комплект).

4. ПРАВИЛА ТЕХНІКИ БЕЗПЕКИ ЩОДО РОБОТИ У РЕЖИМІ ШУРУПОВЕРТА

Якщо затискач може під час роботи торкатися прихованої проводки, тримайте електроінструмент за ізольовані поверхні.

Контакт затискачів з дротом під напругою призводить до появи напруги в металевих частинах електроінструмента, що може призвести до ураження працівника електричним струмом.

· Відкладаючи інструмент, слід завжди вимикати його.

· Забезпечуйте належне освітлення для роботи.

· Не натискайте на інструмент із силою, яка сповільнює роботу мотора. Використовуйте насадку, яка дасть змогу працювати без натискання. Так робота буде ефективнішою, а інструмент служитиме довше.

· На робочому місці не має бути предметів, через які можна перечепитися.

· Використовуйте лише справні насадки.

· Перш ніж починати роботу, переконайтеся, що під деталлю, яка обробляється, є достатній зазор для насадки.

· Після експлуатації не торкайтесь кінчика насадки, вона буде дуже гарячою.

· Не тримайте руки під заготівкою.

· Ніколи не зчищайте руками з насадки пил, уламки або відходи.

· На робочому місці категорично заборонено тримати ганчірки, одяг, шнури, мотузки тощо.

· Правильно розташуйте заготівку.

· Якщо в процесі роботи вас переривають, слід спочатку закінчити операцію, вимкнути інструмент і лише потім підводити голову.

· Слід регулярно перевіряти, чи надійно затягнуті гайки, гвинти та інші кріплення.

· Використовуючи інструмент, користуйтеся захисним спорядженням, зокрема захисними окулярами або щитком, засобами захисту органів слуху та захисним одягом, включаючи захисні рукавиці.

Якщо під час роботи утворюється пил, слід надягати респіратор.

FR

ES

PT

IT

EL

PL

UA

RO

EN

5. СПЕЦІАЛЬНІ ІНСТРУКЦІЇ З БЕЗПЕКИ ЩОДО АКУМУЛЯТОРА ТА ЗАРЯДНОГО ПРИСТРОЮ

а)Цей інструмент можуть використовувати діти старші 8 років і особи з обмеженими фізичними, сенсорними та розумовими здібностями або особи з недостатнім досвідом або знаннями, якщо вони працюють під наглядом або були проінструктовані стосовно використання інструмента. Дітям забороняється без нагляду чистити та обслуговувати інструмент.

б)Дітям забороняється гратися з інструментом. Дітям забороняється без нагляду чистити та обслуговувати інструмент.

в)Перед використанням акумуляторної батареї і зарядного пристрою, уважно прочитайте інструкцію з експлуатації.

г)Під час зарядження струм має збігатись із струмом зарядного пристрою.

д)Не допускайте потрапляння на місце заряджання вологи, дощу або крапель води.

е)Температура навколишнього середовища не має перевищувати 50 °С. Ніколи не піддавайте інструмент впливу прямої ізоляції.

є)Відключайте струм, коли вставляєте або виймаєте акумулятор з пристрою.

ж)Треба утилізувати акумулятори, що несправні або пошкоджені або не перезаряджаються, як небезпечні відходи. Віднесіть їх до спеціального пункту утилізації. Ніколи не завдавайте шкоди нашій екології. Ніколи не викидайте відпрацьований акумулятор разом з побутовими відходами, у вогонь або воду.

з)Якщо шнур живлення пошкоджений, його може замінити тільки постачальник або сервісний центр. Ремонт може здійснюватись тільки авторизованим фахівцем.

і)Для зарядного пристрою використовуйте тільки оригінальні акумулятори.

ї)Поверхня зарядного пристрою має бути чистою від пилу і бруду.

Залишкові ризики

Навіть за умови дотримання всіх вимог під час роботи з електроінструментом неможливо усунути всі фактори ризику. Можливі небезпечні ситуації, пов'язані з конструкцією та дизайном інструмента:

1.Ураження легень у разі використання неналежного респіратора.

2.Пошкодження органів слуху у разі використання неналежних засобів захисту органів слуху.

3.Шкода здоров'ю в результаті вібрації, якщо інструмент використовується протягом тривалого часу або в результаті неправильного поводження та неналежного обслуговування.

ПОПЕРЕДЖЕННЯ! Цей інструмент під час роботи випромінює електромагнітне поле. Це поле може за деяких обставин взаємодіяти з активними або пасивними медичними імплантатами. Щоб зменшити ризик важких або смертельних травм, ми рекомендуємо людям, що мають медичні імплантати, перед роботою з цим інструментом проконсультуватися зі своїм лікарем та виробником медичних імплантатів.

6. ОПИС

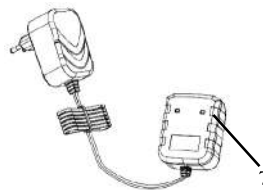
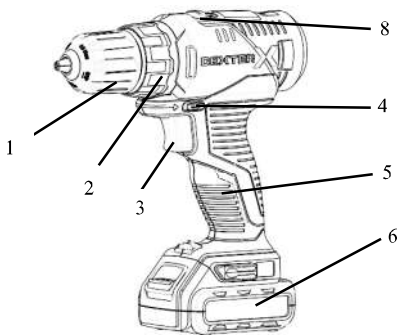

- 1.Безключовий патрон
- 2.Перемикач крутильного моменту
- 3.Перемикач Увімк./Вимк. з регулюванням швидкості
- 4.Реверсний перемикач
- 5.Ручка
- 6.Акумулятор
- 7.Зарядний пристрій
- 8.Кнопка регулювання швидкості

7. ТЕХНІЧНІ ДАНІ

Модель	12VSD2-21.51A
Номинальна напруга	12В постійного струму
Швидкість без навантаження	0-400/0-1500/хв.
Розміри свердел	0,8 - 10 мм
Макс. крутильний момент	24Нм
Діаметр свердління - в м'якій деревині - в металі	Ø20 мм Ø10 мм
Акумулятор	12VBA2-20.51/12VBA2-20.5
Кількість елементів акумулятора	3
Ємність акумулятора	2000 мА•год, літій-іонний
Зарядний пристрій	WJG-Y281501700W1 Вхідна напруга: 100–240 В AC, 50–60 Гц, 56 Вт Вихідна напруга: 15 В DC 1700 мА
Декларація рівня шуму відповідно до EN 62841 (має похибку 5 дБ (А))	
- Рівень звукового тиску	66,8 дБ (А)
- Рівень звукової потужності	77,8 дБ (А)
Декларація рівня вібрації відповідно до EN 62841 (має похибку 1,5 м/с ²)	2,235 м/с ²



Під час роботи з інструментом надягайте засоби захисту органів слуху.

Попередження!

Рівень вібрації та рівень шуму під час фактичного використання електроінструмента можуть відрізнятися від задекларованих рівнів залежно від умов, у яких використовується інструмент, зокрема, від того, яка саме заготовка обробляється.

Значення рівня шуму необхідне для визначення заходів безпеки для захисту користувача, які ґрунтуються на оцінюванні впливу вібрацій у реальних умовах використання (зважаючи на всі деталі операційного циклу такі, як час вимкнення електроінструмента та коли електроінструмент працює на холостому ходу, на додаток до часу запуску).

Примітка :

- Заявлений(і) загальний(і) рівень(ні) вібрації та заявлений(і) рівень(ні) шуму було виміряно відповідно до стандартного методу тестування. Вони можуть бути використані для порівняння одного електроінструмента з іншим.
- Заявлений загальний рівень вібрації та заявлений рівень шуму можуть бути також використані в попередніх оцінюваннях впливу вібрацій.

-Уникайте ризику вібрацій.

Порада: 1) під час роботи надягайте рукавиці

2) обмежуйте час використання та час запуску.

FR

ES

PT

IT

EL

PL

UA

RO

EN

FR

ES

PT

IT

EL

PL

UA

RO

EN

8. ЗАРЯДЖЕННЯ

- Вставте акумулятор у зарядний пристрій до клацання. Дотримуйтесь полярності (+ і -).
- Підключіть зарядний пристрій до відповідної розетки. Почнуть світитися червоний індикатор на зарядному пристрої та синій індикатор на акумуляторній батареї, що вказує на початок процесу зарядження.
- Після повного зарядження індикатор на акумуляторі вимкнеться. Тепер акумулятор заряджений повністю.
- Звичайно зарядження триває 1,5 години до повного зарядження акумулятора.
- Після зарядження вийміть вилку з розетки.
- Вийміть акумулятор, натиснувши на кнопки розблокування на акумуляторі, та витягніть акумулятор.

Увага

- Перед першим використанням повністю зарядіть акумулятор. Акумулятор вийде на повну потужність після декількох циклів зарядження та розрядження.
- Уникайте швидких періодів зарядження. Заряджайте акумулятор тільки, якщо він повністю розряджений.
- Під час зарядження зарядна підставка, зарядний пристрій і акумулятор нагріваються. Це нормальне явище.

9. ЕКСПЛУАТАЦІЯ

- Вставте акумулятор у нижню частину ручки (до клацання).
- Вийміть акумулятор, натиснувши на кнопки розблокування на акумуляторі, і витягніть акумулятор.

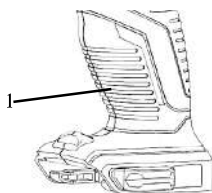

1. Акумуляторний дріль
2. Акумулятор
3. Кнопка звільнення акумулятора

Встановлення свердел / насадок викрутки

- Поверніть патрон (у напрямку розблокування).
- Вставте в патрон свердло / насадку викрутки.
- Міцно закрутіть патрон (у напрямку блокування) рукою та перевірте, чи надійно сидять у патроні свердло або наконечник викрутки.
- Вибирайте правильну насадку викрутки, щоб не пошкодити гвинт, використовуючи функцію шуруповерта.

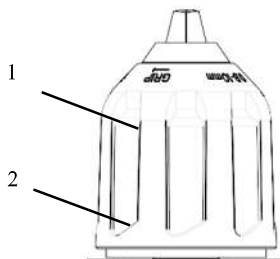

1. Передня частина патрона
2. Задня частина патрона

Перемикач On/Off (Увімк./Вимк.)

- Щоб увімкнути інструмент, натисніть перемикач On/Off.
- Щоб вимкнути інструмент, відпустіть перемикач On/Off.

Реверсивний перемикач

 /  нанесені на реверсивний перемикач (вправо/вліво)

Встановіть реверсивний перемикач у положення 

Встановіть реверсивний перемикач у положення 

Змінійте напрямок обертання тільки, коли інструмент не використовується!

УВАГА! Встановіть реверсивний перемикач в центральне фіксоване положення під час налагоджування, при зміні крутильного моменту, або коли інструмент працює на холостому ході.

УВАГА! Експлуатація інструмента з низькою швидкістю протягом тривалого часу збільшує ризик перегрівання мотора. Щоб уникнути перегрівання, регулярно давайте мотору охолонути (зробіть перерву на 15 хвилин).

УВАГА! Належним чином фіксуйте та затискайте заготовку. Не фіксуйте й не затискайте заготовку рукою, це може призвести до травмування.

Швидкість

- Вибирайте потрібну швидкість за допомогою регулятора швидкості.
- Коли цифра «1» відображається на кнопці швидкості, це означає низьку швидкість, коли цифра «2» відображається на кнопці швидкості, це означає високу швидкість.
- Сильніше натискання на перемикач On/Off збільшує швидкість.
- Слабше натискання на перемикач On/Off зменшує швидкість.

Світлодіодне робоче підсвічування

- Цей інструмент обладнаний світлодіодним підсвічуванням, що покращує видимість у робочій зоні за умов недостатнього освітлення.
- Світлодіодне підсвічування вмикається автоматично, якщо натиснути тригерний вимикач.

Регулювання крутильного моменту

-Регулювання крутильного моменту допоможе вам регулювати потужність приводу під час роботи у режимі шуруповерта. Це допоможе запобігти пошкодженню заготовки. Для свердління встановіть перемикач крутильного моменту у положення, що позначене символом свердла.
Порада: Завжди починайте роботу з найменшого крутильного моменту та збільшуйте його, якщо необхідно.

10. ТЕХНІЧНЕ ОБСЛУГОВУВАННЯ

Область використання

Акумуляторний інструмент призначений для використання та зарядження в помірних регіонах з характерною температурою від 0 °C до +45 °C, відносною вологістю не вище 80%, відсутністю прямого впливу атмосферних опадів та надмірного вмісту пилу в повітрі.

Вимоги до умов в приміщенні

Не використовуйте електроінструменти у вибухонебезпечних приміщеннях, де є легкозаймисті рідини, газу, пил. Вони створюють іскри, які можуть призвести до займання пилу, випарів.

Умови зберігання

Термін придатності - 4 роки за умови зберігання виробів у приміщенні з природною вентиляцією в упакованні при температурі повітря від -20 °C до 40 °C та відносній вологості повітря не більше 80%.

11. УСУНЕННЯ НЕСПРАВНОСТЕЙ

Проблема	Можлива причина	Усунення
Після повільного обертання інструмент перестає працювати.	Акумулятор розрядився.	Перед початком роботи треба зарядити акумулятор.
Свердло або насадка викрутки легко звальюються.	Свердло або інша насадка викрутки не щільно затиснуті патроном.	Вставте свердло або насадку викрутки всередину трьох губок патрона, знову затягніть та візуально перевірте свердло або насадку викрутки, що вони не відхиляються.
Ненормальний звук коробки передач.	Регулятор швидкості знаходиться не на місці.	Ви маєте встановити регулятор швидкості на місце (вперед або назад).

12. ЗАХИСТ ДОВКІЛЛЯ

Увага! Перед будь-якими роботами з інструментом завжди виймайте акумулятор.

Для чищення завжди використовуйте сухий або вологий, не мокрий, рушник. Більшість чистильних засобів містять хімічні речовини, які можуть призвести до пошкодження пластикових частин інструмента. Тому не використовуйте сильні або легкозаймисті чистильні засоби, наприклад, бензин, розчинники, скипидар або аналогічні. Щоб уникнути перегрівання, вентиляційні отвори інструмента повинні бути завжди вільними від пилу.



УВАГА! Цей виріб позначено символом, що стосується утилізації відходів електронного та електричного обладнання. Це означає, що цей виріб забороняється викидати разом з побутовими відходами, він має бути доставлений до системи збору, яка відповідає вимогам Директиви Європейського союзу WEEE. За додатковою інформацією щодо утилізації зверніться до місцевих органів влади або в магазин. Потім виріб буде перероблений або розібраний, щоб зменшити вплив на довкілля. Електричне та електронне обладнання може бути небезпечним для довкілля та здоров'я людини, оскільки воно містить небезпечні речовини.

УВАГА! Не викидайте батареї у вогонь або разом з побутовими відходами!



ЗАХИСТ ДОВКІЛЛЯ

Не викидайте відпрацьовані електричні вироби разом з побутовими відходами. Згідно з Європейською директивою щодо акумуляторів несправні або зношені акумулятори/батареї повинні бути зібрані окремо та утилізовані екологічно безпечним способом. Віддавайте на вторинне перероблення у відповідні заклади. Зверніться за порадою щодо утилізації до місцевих органів влади або роздрібних продавців. Потім виріб буде перероблений або розібраний, щоб зменшити вплив на довкілля. Акумулятори/батареї можуть бути небезпечними для навколишнього середовища та здоров'я людини, оскільки вони містять небезпечні речовини.

Умови транспортування

Транспортувати інструмент можна будь-яким видом закритого транспорту в упакованні виробника або без нього, захистивши виріб від механічних пошкоджень, опадів, впливу хімічно активних речовин та дотримання запобіжних заходів щодо перевезення крихких вантажів.

13. ГАРАНТІЯ

- Продукція компанії Dexter розроблена відповідно до найвищих стандартів якості для побутових інструментів. Компанія Dexter надає 36-місячну гарантію на цей інструмент, починаючи від дати придбання. Ця гарантія стосується всіх виявлених дефектів матеріалів та виробництва. Жодні інші претензії будь-якого характеру, як прямі, так і непрямі, які стосуються людей та/або матеріалів, не приймаються.
- У разі виникнення проблеми або виявлення дефекту необхідно спершу звернутися до дилера компанії Dexter. У більшості випадків саме він може вирішити проблему або усунути дефект.
- Ремонт або заміна частин не подовжують початкового гарантійного терміну.
- Гарантія не поширюється на дефекти, які виникли внаслідок неналежного використання або зносу. Окрім усього іншого, це стосується зносу перемикачів, захисних вимикачів та моторів.
- Вимоги за гарантією розглядаються лише за таких умов:**
 - Наявне підтвердження дати придбання у вигляді чеку.
 - Жодні сторонні особи не проводили ремонту та/або заміни деталей.
 - Інструмент використовувався належним чином (його не було перевантажено, та на ньому не було встановлено комплектувальних частин стороннього виробника).
 - Відсутні пошкодження внаслідок дії зовнішніх факторів або сторонніх предметів, зокрема піску або каміння.
 - Відсутні пошкодження, які виникли внаслідок недотримання правил техніки безпеки та інструкцій щодо використання.
- Умови гарантії застосовуються в поєднанні з нашими умовами продажу та постачання.
- Несправні інструменти, які підлягають поверненню в компанію Dexter через дилера Dexter, забирає компанія Dexter за умови належного упакування пристрою. Якщо дефектні товари надсилає в компанію Dexter покупець, компанія обслуговує такі товари тільки за умови, що покупець оплачує доставку.
- Компанія Dexter не приймає вироби, які не були упаковані належним чином.

14. ЗОБРАЖЕННЯ В РОЗІБРАНОМУ ВИГЛЯДІ ТА СПИСОК ДЕТАЛЕЙ

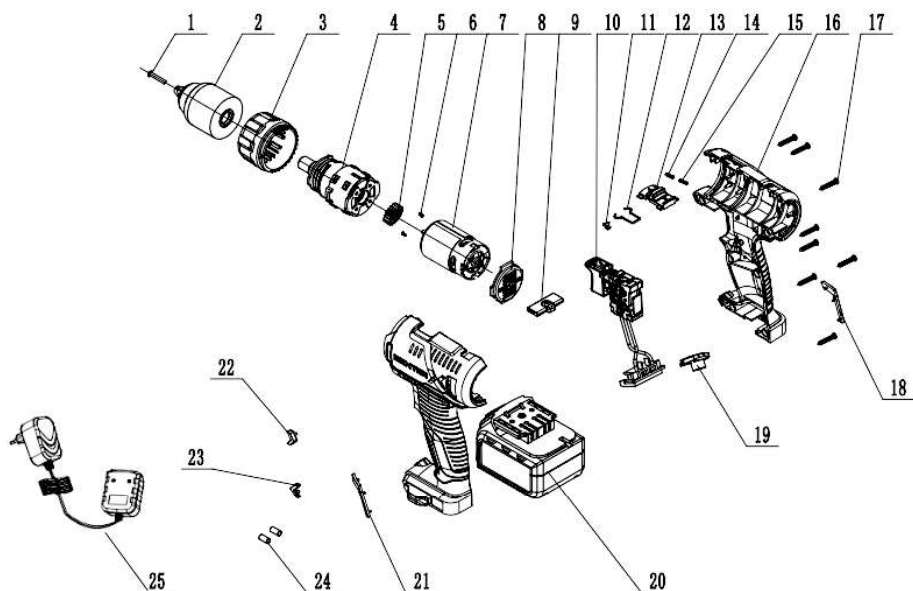

№	Опис	№	Опис
1	Гвинт	14	Пружина кнопки регулювання швидкості
2	Затисний патрон	15	Пружина кнопки регулювання швидкості
3	Муфта крутильного моменту	16	Права та ліва частини корпусу
4	Зубчаста передача	17	Гвинт
5	Мотор-редуктор	18	Оздоблення правої частини ручки
6	Гвинт	19	Прозора кришка
7	Мотор	20	Акумулятор
8	Задня кришка корпусу	21	Оздоблення лівої частини ручки
9	Шток штовхача	22	Ліва стрілка
10	Перемикач в зборі	23	Права стрілка
11	Стрілка напрямку	24	Термоусадна трубка
12	Еластичний сталевий дріт	25	Зарядний пристрій
13	Кнопка регулювання швидкості		

FR

ES

PT

IT

EL

PL

UA

RO

EN

Vă rugăm să citiți cu atenție instrucțiunile de funcționare și să observați notele furnizate. Utilizați aceste instrucțiuni pentru a vă familiariza cu produsul, cu utilizarea corectă și cu instrucțiunile de siguranță. Păstrați aceste instrucțiuni de utilizare într-un loc sigur pentru utilizări ulterioare.

SIMBOLURI



Citiți cu atenție manualul de instrucțiuni



Acest avertisment de pericol avertizează asupra pericolului de deteriorare a aparatului sau a altor bunuri, ori a pericolului de vătămare.



Purtați ochelari de protecție



Purtați echipament de protecție auditivă



Purtați mănuși de protecție



Purtați mască de praf



Produsul corespunde cerințelor Directivelor europene aplicabile și unei metode de evaluare a conformității cu aceste directive.



Simbol DEEE semnaland reciclaarea.



Marcaj privind conformitatea produsului cu reglementările tehnice ucrainene aplicabile.

T2A

Siguranță

Siguranță T2 A cu temporizare și curent nominal de 2A



Aparat de clasă II



A se utiliza numai în interior



Bornă pozitivă



Bornă negativă



Nu aruncați setul de acumulatori în foc



Temperatura max. de funcționare este 45° C



Nu aruncați acumulatorul în apă

CUPRINS

- 1.SCOPUL UTILIZĂRII BROMAȘINII FĂRĂ FIR DEXTER
- 2.INSTRUCȚIUNI GENERALE DE SIGURANȚĂ PENTRU SCULE ELECTRICE
- 3.AVERTISMENTE DE SIGURANȚĂ PRIVIND BORMAȘINA
- 4.AVERTISMENTE DE SIGURANȚĂ PRIVIND ÎNȘURUBAREA
- 5.INSTRUCȚIUNI SPECIALE DE SIGURANȚĂ PRIVIND SETUL DE ACUMULATORI ȘI ÎNCĂRCĂTORUL
- 6.DESCRIERE
- 7.DATE TEHNICE
- 8.ÎNCARCARE
- 9.FUNCȚIONARE
- 10.ÎNTREȚINERE
- 11.DEPANARE
- 12.PROTEJAȚI MEDIUL ÎNCONJURĂTOR
- 13.GARANȚIE
- 14.VEDERÉ ÎN SPAȚIU ȘI LISTA PIESELOR DE SCHIMB

FR

ES

PT

IT

EL

PL

UA

RO

EN

1. SCOPUL UTILIZĂRII BROMAȘINII FĂRĂ FIR DEXTER

Vă mulțumim pentru achiziționarea acestui produs. Vă rugăm să citiți cu atenție aceste instrucțiuni de utilizare și păstrați-le pentru consultări ulterioare.

Mașina este destinată pentru înșurubarea și deșurubarea șuruburilor, precum și pentru executarea de găuri în lemn, metal și plastic. Această sculă electrică nu poate fi utilizată în alt scop decât cel descris.

După despachetarea produsului, asigurați-vă că acesta este complet și toate accesoriile (dacă există) sunt prezente. Dacă produsul este avariat sau prezintă defecte, vă rugăm nu-l utilizați și predați-l magazinului de unde l-ați achiziționat.

Dacă transmiteți această sculă altor persoane, vă rugăm predați-o împreună cu acest manual de instrucțiuni. Vă rugăm să rețineți că echipamentul nostru nu a fost proiectat pentru utilizare în scop comercial sau pentru aplicații industriale. Garanția noastră va fi nulă dacă mașina este utilizată în scop comercial, pentru aplicații industriale sau în scopuri echivalente.

2. INSTRUCȚIUNI GENERALE DE SIGURANȚĂ PENTRU SCULELE ELECTRICE



AVERTISMENT Citiți toate instrucțiunile, avertismentele de siguranță, ilustrațiile și specificațiile livrate împreună cu această sculă electrică.

Nerespectarea tuturor instrucțiunilor enumerate mai jos se poate solda cu șoc electric, incendiu și/sau vătămare corporală gravă.

Păstrați toate avertizările și instrucțiunile pentru consultare ulterioară.

Termenul „sculă electrică” din avertizări se referă la scula electrică (cu cablu de alimentare) alimentată de la rețeaua electrică sau scula electrică (fără cablu de alimentare) care funcționează cu acumulator.

1) Siguranța zonei de lucru

a) Păstrați zona de lucru curată și bine iluminată. Zonele dezordonate și întunecoase predispun la accidente.

b) Nu puneți în funcțiune sculele electrice în atmosfere explozive, cum ar fi în prezența lichidelor inflamabile, a gazelor sau a prafului. Sculele electrice creează scântei, care pot aprinde praful sau gazele.

c) Nu lăsați copiii și trecătorii să se apropie în timp ce utilizați o sculă electrică. Distragerea atenției poate provoca pierderea controlului.

2) Siguranța electrică

a) Ștecherule sculelor electrice trebuie să corespundă cu prizele de rețea electrică. Nu modificați niciodată ștecherul, sub nicio formă. Nu utilizați adaptoare de priză cu scule electrice împământate. Ștecherule nemodificate și prizele adecvate vor reduce riscul de electrocutare.

b) Evitați contactul corpului cu suprafețele legate la împământare, cum sunt țevile, caloriferele, mașinile de gătit și frigiderule. Acest lucru reprezintă un risc sporit de electrocutare în cazul care corpul dumneavoastră este împământat.

c) Nu expuneți sculele electrice la ploaie sau condiții de umezeală. Pătrunderea apei într-o sculă electrică va crește riscul de electrocutare.

d) Nu folosiți în mod abuziv cablul de alimentare. Nu utilizați niciodată cablul de alimentare pentru a transporta, a trage sau a scoate din priză scula electrică. Țineți cablul de alimentare departe de căldură, ulei, margini tăioase sau piese în mișcare. Cablurile electrice deteriorate sau încălțite cresc riscul de electrocutare.

e) Când utilizați o sculă electrică în aer liber utilizați un cablu prelungitor adecvat pentru utilizarea în aer liber. Utilizarea unui cablu adecvat pentru utilizare în aer liber reduce riscul de electrocutare.

f) Dacă utilizarea unei scule electrice într-o zonă umedă este inevitabilă, utilizați o sursă de alimentare protejată cu un dispozitiv pentru curent rezidual (DCR). Utilizarea unui DCR reduce riscul de electrocutare.

3) Siguranța personală

a) Fiți vigilenți, urmăriți ceea ce faceți și apelați la bunul simț când utilizați o sculă electrică. Nu utilizați o sculă electrică când sunteți obosit, sau sub influența drogurilor, a alcoolului sau a medicației. Un moment de neatenție în timp ce utilizați sculele electrice se poate solda cu vătămări corporale grave.

b) Utilizați echipament de protecție personală. Purtați întotdeauna echipament de protecție oculară. Echipamentele de protecție, cum ar fi masca de praf, bocancii de protecție antiderapanți, casca sau protecțiile auditive utilizate în condiții corespunzătoare, vor reduce vătămrile corporale.

c) Preveniți pornirea accidentală. Asigurați-vă că întrerupătorul este poziționat pe off (oprit) înainte de conectarea la sursa de energie electrică și/sau acumulator, înainte de ridicarea sau transportarea sculei. Transportul sculelor electrice cu degetul pe întrerupător sau cu alimentarea cu energie electrică pornită, predispuie la accidente.

d) Îndepărtați orice cheie de reglare înainte de a porni scula electrică. O cheie reglabilă sau una fixă lăsată într-o piesă rotativă a sculei electrice poate duce la accidente.

e) Nu vă întindeți excesiv. Păstrați-vă stabilitatea și echilibrul în orice moment. Astfel veți avea un control mai bun asupra sculei electrice în situații neașteptate.

f) Îmbrăcați-vă corespunzător. Nu purtați haine largi sau bijuterii. Nu vă apropiați părul și îmbrăcămintea de piesele aflate în mișcare. Hainele largi, bijuteriile sau părul lung pot fi prinse în piesele aflate în mișcare.

g) Dacă sunt furnizate dispozitive pentru conectarea sistemelor de extragere și colectare a prafului, asigurați-vă că acestea sunt conectate și utilizate corespunzător. Utilizarea colectoarelor de praf poate reduce pericolele legate de praf.

h) Nu permiteți ca familiaritatea dobândită în urma utilizării frecvente a sculelor să vă facă să neglijați sau să nesocotiți principiile de siguranță ale sculei. O operație neglijentă poate cauza răni grave într-o fracțiune de secundă.

4) Utilizarea și îngrijirea sculelor electrice

a) Nu forțați scula electrică. Utilizați scula electrică corespunzătoare pentru aplicația dumneavoastră. Scula electrică corespunzătoare va efectua lucrarea mai bine și în siguranță mai mare, la viteză pentru care a fost proiectată.

b) Nu utilizați scula electrică dacă întrerupătorul nu comută pe pozițiile pornit și oprit. Orice sculă electrică ce nu poate fi controlată de la întrerupător este periculoasă și trebuie reparată.

c) Deconectați ștecherul de la sursa de alimentare și/sau setul de acumulatori de la scula electrică înainte de a efectua orice reglare, de a schimba accesoriile sau de a depozita sculele electrice. Astfel de măsuri preventive de siguranță reduc riscul de pornire accidentală a sculei electrice.

2. INSTRUCȚIUNI GENERALE DE SIGURANȚĂ PENTRU SCULELE ELECTRICE

d) Depozitați sculele electrice într-un loc inaccesibil copiilor și nu permiteți utilizarea sculei electrice de persoane nefamiliarizate cu aceasta sau cu aceste instrucțiuni. Sculele electrice sunt periculoase în mâinile utilizatorilor neinstruiți.

e) Țineți sculele electrice și accesoriile. Verificați dacă există abateri de la coaxialitate sau gripări ale pieselor în mișcare, avarii ale pieselor și orice altă situație care poate afecta funcționarea sculelor electrice. În caz de deteriorare, dați scula electrică la reparat înainte de utilizare. Multe accidente sunt cauzate de sculele electrice prost întreținute.

f) Mențineți sculele așchietoare ascuțite și curate. Elementele de tăiere întreținute corespunzător și cu muchii de tăiere ascuțite sunt mai puțin probabil să se îndoie și sunt mai ușor de controlat.

g) Utilizați scula electrică, accesoriile și cuțitele demontabile etc. în conformitate cu aceste instrucțiuni, ținând cont de condițiile de lucru și lucrarea de efectuat. Utilizarea sculei electrice pentru alte operații decât cele pentru care a fost concepută s-ar putea solda cu o situație periculoasă.

h) Mențineți mânerul uscat, curat și fără ulei și vaselină. Mănerul și suprafețele de apucare alunecoase nu permit manevrarea în siguranță și controlul asupra sculei în situații neașteptate.

5) Utilizarea și îngrijirea sculei cu acumulator

a) Reîncărcați numai cu încărcătorul specificat de producător. Un încărcător care este adecvat pentru un tip de set de acumulatori poate prezenta risc de incendiu dacă este utilizat cu alt set de acumulatori.

b) Utilizați sculele electrice doar cu seturile de acumulatori special menționate. Utilizarea oricărui alt set de acumulatori prezintă risc de accidente și incendiu.

c) Când setul de acumulatori nu este utilizat, țineți-l departe de alte obiecte metalice precum clamele de hârtie, monedele, cheile, cuiile, șuruburile sau alte obiecte metalice mici care pot realiza o conexiune între borne. Scurtcircuitarea bornelor acumulatorului poate produce arsuri sau incendiu.

d) În condiții abuzive se poate scurge lichid din acumulator; evitați contactul. Dacă are loc contactul accidental, clătiți cu apă. Dacă lichidul intră în contact cu ochii, efectuați suplimentar un consult medical. Lichidul scurs din acumulator poate produce iritații sau arsuri.

e) Nu utilizați un set de acumulatori sau o sculă avariată ori modificată. Acumulatorii avariați sau modificați pot prezenta un comportament neprevăzut ce poate duce la incendiu, explozie sau risc de rănire.

f) Nu expuneți un set de acumulatori sau o sculă la foc ori la temperaturi excesive. Expunerea la foc sau la temperaturi ce depășesc 130 °C poate provoca o explozie.

g) Respectați toate instrucțiunile de încărcare și nu încărcați setul de acumulatori ori scula în afara intervalului de temperatură specificat în instrucțiuni. Încărcarea greșită sau la temperaturi situate în afara intervalului specificat poate avaria acumulatorul și spori riscul de incendiu.

6) Operațiile de service

a) Duceți scula electrică la service pentru a fi reparată de o persoană calificată utilizând doar piese de schimb identice. Astfel se asigură menținerea nivelului de siguranță al sculei electrice.

b) Nu efectuați niciodată operații de service asupra seturilor de acumulatori avariați. Operațiile de service asupra seturilor de acumulatori nu pot fi efectuate decât de către fabricant sau de furnizorii de service autorizați.

FR

ES

PT

IT

EL

PL

UA

RO

EN

3. AVERTISMENTE DE SIGURANȚĂ PRIVIND BORMAȘINA

1) Instrucțiuni de siguranță pentru toate operațiile

a) Apucați scula corect înainte de utilizare. Această sculă produce un cuplu extrem de mare și dacă nu este apucată corect în timpul utilizării, se poate pierde controlul asupra ei rezultând în accidentări.

b) Țineți scula electrică de suprafețele de apucare izolate la efectuarea unei operații unde accesoriul de așchiere poate contacta cablaje ascunse. Accesoriul de tăiere care intră în contact cu un fir „sub tensiune” poate pune sub tensiune părțile metalice exterioare ale sculei electrice și poate electrocuta operatorul.

2) Instrucțiuni de siguranță pentru când utilizați burghie lungi

a) Nu utilizați niciodată bormașina la viteze care depășesc viteza maximă nominală a burghiului. La viteze mai mari, există probabilitatea ca burghiul să se îndoiească dacă i se permite rotirea în gol fără a intra în contact cu piesa de prelucrat, provocând vătămări.

b) Începeți întotdeauna prin a găuri la viteză mică cu vârful burghiului în contact cu piesa de prelucrat. La viteze mai mari, există probabilitatea ca burghiul să se îndoiească dacă i se permite rotirea în gol fără a intra în contact cu piesa de prelucrat, provocând vătămări.

c) Apăsăți numai pe linie directă cu burghiul și nu apăsați excesiv. Burghiile se pot îndoi ducând la rupere sau pierderea controlului, ce poate provoca vătămări.

Avertisment: Când utilizați scula pe materiale periculoase se pot produce prafuri periculoase și toxice. Acestea pot periclita sănătatea operatorului și a celor din apropiere. Întotdeauna purtați o mască de praf când lucrați, mențineți trecătorii la distanță de zona de lucru și întotdeauna utilizați sistemul de colectare a prafului (nefurnizat).

4. AVERTISMENTE PRIVIND SIGURANȚA ȘURUBELNIȚEI

Țineți scula electrică de suprafețele de apucare izolate la efectuarea unei operații unde accesoriul de fixare poate contacta cablaje ascunse.

Accesoriile de fixare care intră în contact cu un fir «sub tensiune» pot pune sub tensiune părțile metalice exterioare ale sculei electrice și pot electrocuta operatorul. Dacă este posibil, întotdeauna utilizați cleme sau menhine pentru a fixa piesa.

. Opriti întotdeauna scula înainte de a o pune la o parte.

. Asigurați-vă că iluminarea este adecvată.

. Nu aplicați presiune asupra sculei astfel încât motorul să încetinească. Permiteți capătului să se rotească fără presiune. Veți obține rezultate mai bune și veți avea grijă mai bună de scula dumneavoastră.

. Mențineți zona liberă de obiecte de care vă puteți împiedica.

. Utilizați doar capete în stare bună.

. Înainte de a începe, verificați dacă există o distanță suficientă pentru capăt sub piesa de prelucrat.

. Nu atingeți capătul după utilizare, acesta va fi foarte fierbinte.

. Nu vă băgați mâinile sub piesa de lucru.

. Nu îndepărtați niciodată cu mâna praful, așchile sau resturile aproape de capăt.

. Nu trebuie lăsate cârpe, cabluri, fire sau altele asemenea în zona de lucru.

. Fixați piesa de prelucrat în mod corespunzător.

. Dacă sunteți întrerupt în timpul utilizării sculei, terminați procedura și opriți scula înainte de a vă ridica privirea.

. Verificați periodic dacă toate piulițele, șuruburile și alte elemente de fixare sunt strânse corespunzător.

. Când utilizați scula, folosiți echipament de protecție, inclusiv ochelari de protecție sau vizieră, echipament de protecție auditivă și îmbrăcăminte de protecție, inclusiv mănuși de protecție.

Utilizați o mască de praf dacă se creează praf în urma lucrării.

5. INSTRUCȚIUNI SPECIALE DE SIGURANȚĂ PRIVIND SETUL DE ACUMULATORI ȘI ÎNCĂRCĂTORUL

- a) Acest aparat poate fi utilizat de către copii de peste 8 ani și de către persoane cu capacități fizice, senzoriale sau intelectuale reduse ori lipsite de cunoștințe sau de experiență numai dacă sunt supravegheate sau au fost instruite cu privire la utilizarea aparatului. Este interzisă efectuarea curățării și a întreținerii aparatului de către copii nesupravegheați.
- b) Copiii nu trebuie să se joace cu aparatul. Este interzisă efectuarea curățării și a întreținerii aparatului de către copii nesupravegheați.
- c) Înainte de a utiliza încărcătorul și setul de acumulatori, citiți cu atenție manualul aferent de instrucțiuni.
- d) În timpul procesului de încărcare, curentul utilizat trebuie să corespundă cu cel al încărcătorului de acumulatori.
- e) Nu permiteți umezelii, ploii sau împrăștiilor de apă să ajungă în locul unde are loc încărcarea.
- f) Temperatura ambiantă nu trebuie să depășească 50°C. Nu expuneți niciodată dispozitivul la izolație directă.
- g) Întrerupeți alimentarea cu curent numai când setul de acumulatori a fost instalat în compartiment sau a fost scos din compartiment.
- h) Depozitarea - Seturile de acumulatori defecte sau deteriorate ori care nu mai pot fi încărcate trebuie eliminate ca deșeuri periculoase. Predați-le unui punct de colectare special. Nu puneți mediul înconjurător în pericol. Nu aruncați setul de acumulatorii ce nu mai pot fi utilizați în gunoierul menajer, în foc sau în apă.
- i) În cazul deteriorării cablului de alimentare, acesta nu poate fi înlocuit decât de către furnizor sau de centrul său de reparații. Pentru reparații, apălați numai la un specialist autorizat.
- j) Utilizați numai acumulatori originali, care au fost fabricați de fabricantul original.
- k) Mențineți întotdeauna suprafața încărcătorului curată și lipsită de praf.

Riscuri reziduale

Chiar dacă scula este utilizată în conformitate cu regulile menționate, nu se pot elimina complet toți factorii de risc rezidual. Următoarele pericole pot apărea în legătură cu structura și designul sculei:

1. Afectarea plămânilor dacă nu se utilizează o mască de praf eficientă.
2. Afectarea auzului dacă nu se poartă căști de protecție eficiente.
3. Afectarea sănătății de către vibrațiile emise dacă scula electrică este utilizată timp mai îndelungat sau nu este manevrată și întreținută corespunzător.

AVERTISMENT! Această mașină generează un câmp electromagnetic în timpul funcționării. Acest câmp poate interfera, în anumite circumstanțe, cu implanturi medicale active sau pasive. Pentru a reduce riscul de vătămări grave sau mortale, recomandăm persoanelor cu implanturi medicale să se consulte cu medicul și cu fabricantul acestor implanturi înainte de a utiliza această mașină.

6. DESCRIERE

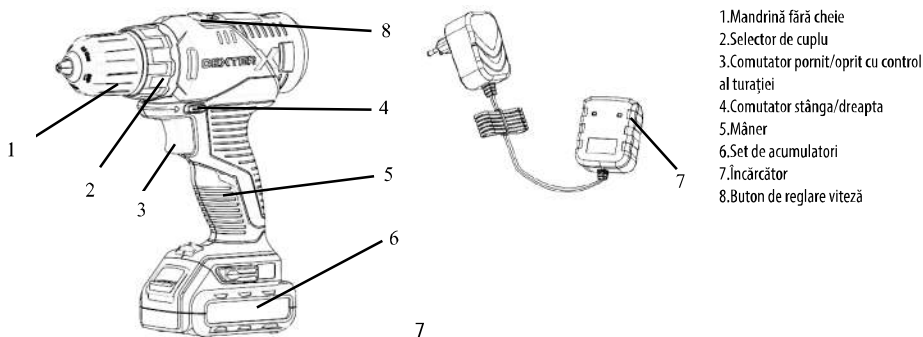

1. Mandrină fără cheie
2. Selector de cuplu
3. Comutator pornit/oprit cu control al turației
4. Comutator stânga/dreapta
5. Mâner
6. Set de acumulatori
7. Încărcător
8. Buton de reglare viteză

FR

ES

PT

IT

EL

PL

UA

RO

EN

7. DATE TEHNICE

Model	12VSD2-21.51A
Tensiune nominală	12V C.C
Turație la mers în gol	0-400/0-1500/min
Gamă de dimensiuni ale burghiilor	0,8-10mm
Cuplu max.	24Nm
Capacitate de găurire	
- în lemn moale	Ø20mm
- în metal	Ø10mm
Set de acumulatori	12VBA2-20.51/12VBA2-20.5
Număr de celule de acumulator	3
Capacitate acumulator	2000 mAh Li-Ion
Încărcător	WJG-Y281501700W1 Tensiune de intrare: 100-240 V CA, 50-60 Hz, 56 W Putere de ieșire: 15V C.C. 1700mA
Declarația privind valorile emisiilor de zgomot conform standardului EN 62841 (incertitudine considerată 5 dB(A))	
- Nivel de presiune sonoră	66.8 dB(A)
- Nivel de putere sonoră	77.8 dB(A)
Declarația privind emisia de vibrații conform standardului EN 62841 (incertitudine considerată 1,5 m/s ²)	2,235 m/s ²



Purtați protecții auditive în timpul operării mașinii.

Avertisment!

Emisiile de vibrații și de zgomot în timpul utilizării efective a unelei electrice pot fi diferite de valorile declarate, în funcție de modalitățile de utilizare a unelei, în special de tipul de piesă de prelucrat.

Valoarea emisiilor trebuie să identifice măsurile de siguranță pentru protecția operatorului care se bazează pe o estimare a expunerii în condițiile reale de utilizare (ținând cont de toate părțile ciclului de funcționare, cum ar fi momentele în care unealta este oprită și cele în care funcționează în gol, pe lângă timpul de declanșare).

Notă:

-Valoarea (valorile) totală(e) a vibrațiilor declarat(e) și valoarea (valorile) declarată(e) de emisie de zgomot au fost măsurate în conformitate cu o metodă de testare standard și pot fi utilizate pentru a compara un produs cu altul.

- Valoarea totală declarată a vibrațiilor și valoarea declarată a emisiilor de zgomot pot fi, de asemenea, utilizate într-o evaluare preliminară a expunerii.

-evitați riscul de vibrații

recomandare: 1) utilizați mânuși în timpul operației

2) limitați timpul de operare și scurtați timpul de declanșare

8. ÎNCARCARE

- Puneți acumulatorul în încărcător, asigurați-vă că acesta este poziționat corect (+ și -) (până când se aude clic).
- Racordați încărcătorul la o priză adecvată, indicatorul luminos roșu și cel albastru de pe setul de acumulatori se vor aprinde pentru a indica pornirea procesului de încărcare.
- Când încărcarea este terminată, indicatorul luminos de pe setul de acumulatori se va stinge. Setul de acumulatori este acum încărcat complet.
- În mod normal, încărcarea completă a acumulatorului necesită 1,5 ore.
- Scoateți ștecherul din priză după încărcare.
- Scoateți setul de acumulatori prin apăsare pe butoanele de decuplare ale acumulatorului și prin tragerea acestuia în exterior.

Atenție

- Încărcați acumulatorul complet înainte de prima utilizare. Acumulatorul va atinge capacitatea sa maximă după câteva încărcări și descărcări.
- Evitați încărcările de scurtă durată. Încărcați setul de acumulatori numai când acesta este complet descărcat.
- Baza de încărcare, încărcătorul și acumulatorul vor fi calde în timpul încărcării. Acest lucru este normal.

9. FUNCȚIONARE

- Împingeți setul de acumulatori în partea de jos a mânerului (până când se aude clic).
- Scoateți setul de acumulatori prin apăsare pe butoanele de decuplare ale acumulatorului și prin tragerea acestuia în exterior.

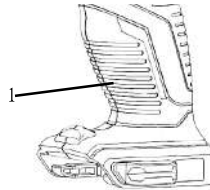

- 1.Bormașină fără fir
- 2.Set de acumulatori
- 3.Buton de decuplare

Εισαγωγή εξαρτημάτων διάτρησης / καταβιδιού

- Rotiți mandrina (direcția de deblocare)
- Introduceți burghiul / capătul de șurubelniță în mandrină
- Strângeți ferm mandrina cu mâna (direcția de blocare) și asigurați-vă că burghiul/capătul de șurubelniță sunt instalate ferm în mandrină.
- Selectați capătul de șurubelniță corect pentru a evita deteriorarea șurubului când îl înșurubați.

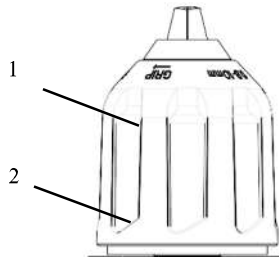

- 1.Parte din față a mandrinei
- 2.Parte din spate a mandrinei

Înterupător de pornire/oprire (ON/OFF)

- Pentru a porni scula, apăsați înterupătorul on/off
- Pentru a opri scula, eliberați înterupătorul pornit/oprit.

FR

ES

PT

IT

EL

PL

UA

RO

EN

Διακόπτης αριστερά/ δεξιά



marcat pe comutatorul stânga/dreapta

Poziționați comutatorul stânga/dreapta pe



Poziționați comutatorul stânga/dreapta pe



•Modificați direcția de rotație numai când mașina nu este în funcțiune!

ATENȚIE! Setăți comutatorul stânga/dreapta în poziția de Blocare în timpul setării, când modificați setările cuplului de torsiune sau când scula este inactivă.

ATENȚIE! Funcționarea mașinii cu viteză redusă o perioadă lungă de timp va crește riscul supraîncălzirii motorului. Pentru a preveni supraîncălzirea, lăsați motorul să se răcească regulat (opriți mașina timp de 15 minute)

ATENȚIE! Vă rugăm susțineți și să prindeți corect piesa de prelucrat. Nu utilizați mâna pentru a prinde sau imobiliza piesa de prelucrat, acest lucru poate cauza vătămări.

Viteză

•Reglați turația prin setarea selectorului de viteză pe viteza dorită.

•Când numărul „1” se află pe selectorul de viteze, acest lucru înseamnă viteză mică, când numărul „2” apare pe selectorul de viteze, înseamnă viteză mare.

•Prin creșterea forței de apăsare aplicate asupra întrerupătorului pornit/oprit se va mări viteza.

•Prin scăderea forței de apăsare aplicate asupra întrerupătorului pornit/oprit se va reduce viteza.

Lumină de lucru LED

•Scula dispune de o lumină LED pentru a ilumina zona de lucru și a îmbunătăți vizibilitatea când se lucrează în zone cu lumină insuficientă.

•LED-ul se va aprinde automat când comutatorul este apăsat.

Setările cuplului

•Setarea cuplului vă va ajuta să reglați puterea de acționare când utilizați un capăt de șurubelniță. Acest lucru vă va ajuta să preveniți deteriorarea piesei de prelucrat. În vederea găuririi, comutați selectorul de cuplu în poziția indicată prin simbolul burghilului.

Sfat: Întotdeauna porțiți de la nivelul de torsiune cel mai scăzut și creșteți dacă este nevoie.

10. ÎNTREȚINERE

Scopul utilizării

Το τρυπάνι μπαταρίας έχει σχεδιαστεί για χρήση και φόρτιση σε εύρη θερμοκρασίας με μια χαρακτηριστική θερμοκρασία 0 ° C έως 45 ° C, σχετική υγρασία όχι μεγαλύτερη από 80%, χωρίς απευθείας έκθεση στις ατμοσφαιρικές συνθήκες και σε υπερβολική περιεκτικότητα σκόνης στον αέρα.

Cerințe privind condițiile din încăpere

Nu utilizați sculele electrice în spații explozive unde există lichide, gaze și praf inflamabil. Acestea pot crea scântei, ce pot duce la aprinderea prafului, vaporilor.

Condiții privind depozitarea

Termen de valabilitate - 4 ani, cu condiția ca produsele să fie depozitate în interior, cu aerisire naturală a ambalajului și cu temperatura aerului cuprinsă între -20°C și 40°C și o umiditate relativă care să nu depășească 80%.

11. DEPARARE

Problemă	Cauze posibile	Soluții
Mașina se oprește din funcțiune după rotirea ierții.	Bateria este descărcată.	Setului de acumulatori trebuie încărcat înainte de utilizare.
Burghiul sau capătul de șurubelniță cade foarte ușor.	Burghiul sau capătul de șurubelniță nu sunt strânse bine în mandrină	Amplasați burghiul sau capătul de șurubelniță în mijlocul celor trei dinți ai mandrinei, strângeți din nou și verificați vizual burghiul sau capătul de șurubelniță fără a înclina.
Sunet anormal emis de cutia de viteze.	Selectorul de viteză nu este poziționat corect	Trebuie să împingeți butonul la locul său (înainte sau în spate).

12. PROTEJAȚI MEDIUL ÎNCONJURĂTOR

Atenție! Scoateți întotdeauna acumulatorul înainte de a executa vreo operație asupra mașinii.

Pentru curățare, utilizați întotdeauna un prosop uscat sau ușor umezit, dar nu umed. Foarte mulți agenți de curățare conțin substanțe care ar putea deteriora piesele de plastic ale mașinii. De aceea, nu utilizați produse de curățat puternice sau inflamabile precum benzină, diluant, terebentină sau alte produse similare. Mențineți întotdeauna orificiile de ventilație neobturate cu praf sau cu depuneri, pentru a preveni supraîncălzirea.



ATENȚIE! Acest produs a fost marcat cu un simbol aferent eliminării deșeurilor electrice și electronice. Aceasta înseamnă că acest produs nu trebuie să fie eliminat cu deșeurile menajere, ci trebuie să fie predat într-un sistem de colectare care se conformează Directivei europene DEEE. Contactați autoritățile locale sau centrele de colectare pentru informații privind reciclarea. Produsul va fi reciclat sau dezasamblat pentru a-i reduce impactul asupra mediului. Echipamentele electrice și electronice pot prezenta un risc pentru mediu și sănătatea umană deoarece conțin substanțe periculoase.

ATENȚIE! Nu aruncați acumulatorii împreună cu deșeurile menajere obișnuite!



PROTECȚIA MEDIULUI

Produsele electrice reciclabile nu trebuie să fie eliminate cu deșeurile menajere. Conform Directivei europene 2006/66/CE privind bateriile, seturile de acumulatori/bateriile defecte sau uzate trebuie colectate separat și eliminate într-un mod ecologic. Vă rugăm să reciclați în cazul în care există facilități. Contactați autoritățile locale sau magazinul de desfacere pentru a obține informații privind reciclarea. Produsul va fi reciclat sau dezasamblat pentru a-i reduce impactul asupra mediului. Setul de acumulatori/bateriile pot prezenta un risc pentru mediu și sănătatea umană deoarece conțin substanțe periculoase.

Condiții de transport

Transportul produselor se poate efectua în orice timp de ambalaj de transport închis furnizat de către fabricant, sau fără ambalaj, protejând produsul de avarii mecanice, precipitații, expunere la substanțe chimice active și respectând măsurile de precauție pentru transportul bunurilor delicate.

13. GARANȚIE

1. Produsele Dexter sunt concepute la cele mai înalte standarde de calitate în materie de bricolaj. Dexter oferă o garanție de 36 de luni pentru mașina sa, de la data achiziției. Această garanție se aplică la toate defectele de material și de fabricație care pot apărea. Nu sunt posibile alte pretenții, de nicio natură, directe sau indirecte, cu privire la persoane și/sau materiale.
2. În cazul unei probleme sau defecțiuni, trebuie să consultați întotdeauna mai întâi distribuitorul local Dexter. În majoritatea cazurilor, distribuitorul Dexter va fi capabil să rezolve problema sau să remedieze defecțiunea.
3. Reparațiile sau înlocuirea de piese nu vor prelungi perioada de garanție inițială.
4. Defecțele aparute ca urmare a utilizării necorespunzătoare sau a uzurii nu sunt acoperite de garanție. Printre altele, acest lucru se referă la comutatoare, comutatoare de protecție a circuitelor și motoare, în cazul uzurii.
5. Reclamația dumneavoastră în baza garanției poate fi prelucrată numai dacă:
 - Puteți oferi dovada datei de achiziție sub forma unei chitanțe
 - Nu s-au efectuat reparații și/sau înlocuiri de către terți.
 - Scula nu a fost utilizată necorespunzător (suprasolicitarea sculei sau utilizarea de accesorii neaprobate).
 - Nu există daune cauzate de influențe externe sau corpuri străine cum ar fi nisipul sau pietrele.
 - Nu există deteriorări cauzate de nerespectarea instrucțiunilor de siguranță și a celor de utilizare.
6. Stipulările garanției se aplică în combinație cu condițiile noastre de vânzare și de livrare.
7. Sculele defecte ce trebuie returnate la Dexter printr-un distribuitor Dexter vor fi colectate de Dexter atât timp cât produsul este ambalat corespunzător. Dacă bunurile defecte sunt trimise direct la Dexter de către consumator, Dexter va putea procesa aceste bunuri doar dacă clientul plătește costurile de transport.
8. Produsele care au fost livrate într-un ambalaj necorespunzător nu vor fi acceptate de Dexter.

FR

ES

PT

IT

EL

PL

UA

RO

EN

14. VEDERE ÎN SPAȚIU ȘI LISTA PIESELOR DE SCHIMB

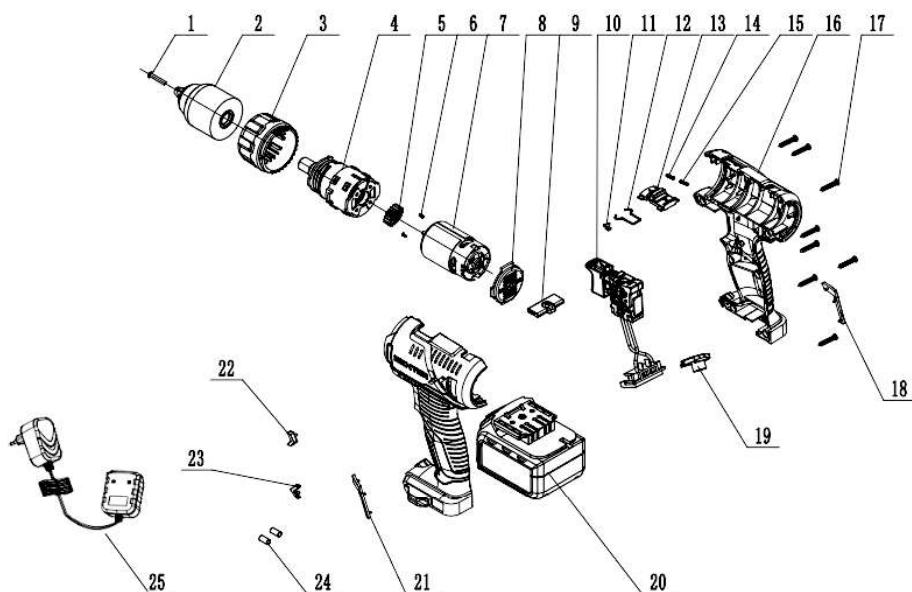

NR.	descriere	NR.	descriere
1	Șurub	14	Arc buton de reglare viteză
2	Mandrină	15	Arc buton de reglare viteză
3	Manșon cuplu	16	Carcasă stânga și dreapta
4	Cutie de viteze	17	Șurub
5	Angrenaj motor	18	Decorație mâner dreapta
6	Șurub	19	Capac transparent
7	Motor	20	Set de acumulatori
8	Capac dorsal carcasă	21	Decorație mâner stânga
9	Tijă împingătoare	22	Săgeată stânga
10	Ansamblu întrerupător	23	Săgeată dreapta
11	Săgeată direcțională	24	Tub termocontractabil
12	Sârmă de oțel elastică	25	Încărcător
13	Buton de reglare viteză		

Please read the operating instruction carefully and observe the notes given. Use these operating instructions to familiarise yourself with the product, the proper use and the safety instructions. Keep these operating instructions in a safe place for future uses.

SYMBOLS



Read instruction manual carefully



This danger notice warns of damage to the appliance or others properties, or may cause physical injuries.



Wear safety glasses



Wear ear protection



Wear protective gloves



Wear a dust mask



The product complies with the applicable European directives and an evaluation method of conformity for these directives was done.



Weee symbol for recycling operation.

Li-Ion

Li-Ion



Conformity marking that product comply with applicable Ukraine technical regulations.

T2 A

Fuse

T2 A Time lag fuse with rated current of 2A



Class II appliance



For indoor use only



Positive terminal



Negative terminal



Do not throw the battery pack into fire



The max. Operation temperature is 45°C



Do not throw the battery pack into water

FR

ES

PT

IT

EL

PL

UA

RO

EN

CONTENT

1. INTENDED USE OF DEXTER CORDLESS DRILL
2. GENERAL POWER TOOLS SAFETY WARNINGS
3. DRILL SAFETY WARNINGS
4. SCREWING SAFETY WARNINGS
5. SPECIAL SAFETY INSTRUCTIONS FOR BATTERY PACK AND CHARGER
6. DESCRIPTIONS
7. TECHNICAL DATA
8. CHARGING
9. OPERATION
10. MAINTENANCE
11. TROUBLE SHOOTING
12. PROTECT OUR ENVIRONMENT
13. WARRANTY
14. EXPLODED VIEW AND SPARE PARTS LIST

1. INTENDED USE OF DEXTER CORDLESS DRILL

Thank you for purchasing this product. Please read through these operating instructions and keep them for future reference.

The machine is intended for driving in and loosening screws as well as for drilling in wood, metal and plastic. This power tool may not be used to do other thing out of the described scope.

After unwrapping the packing, make sure that the product is complete with its accessories (if any).

If the product is damaged or has any defect, please do not use it and bring back it to your dealer.

If you give this tool to another people, please give him also this instruction manual.

Please note that our equipment has not been designed for use in commercial, trade or industrial applications.

Our warranty will be voided if the machine is used in commercial, trade or industrial businesses or for equivalent purposes.

2. GENERAL POWERTOOL SAFETY WARNINGS



WARNING Read all safety warnings, instructions, illustrations and specifications provided with this power tool.

Failure to follow all instructions listed below may result in electric shock, fire and/or serious injury.

Save all warnings and instructions for future reference.

The term "power tool" in the warnings refers to your mains-operated (corded) power tool or battery-operated (cordless) power tool.

1) Work area safety

- a) **Keep work area clean and well lit.** *Cluttered or dark areas invite accidents.*
- b) **Do not operate power tools in explosive atmospheres, such as in the presence of flammable liquids, gases or dust.** *Power tools create sparks which may ignite the dust or fumes.*
- c) **Keep children and bystanders away while operating a power tool.** *Distractions can cause you to lose control.*

2) Electrical safety

- a) **Power tool plugs must match the outlet. Never modify the plug in any way. Do not use any adapter plugs with earthed (grounded) power tools.** *Unmodified plugs and matching outlets will reduce risk of electric shock.*
- b) **Avoid body contact with earthed or grounded surfaces, such as pipes, radiators, ranges and refrigerators.** *There is an increased risk of electric shock if your body is earthed or grounded.*
- c) **Do not expose power tools to rain or wet conditions.** *Water entering a power tool will increase the risk of electric shock.*
- d) **Do not abuse the cord. Never use the cord for carrying, pulling or unplugging the power tool. Keep cord away from heat, oil, sharp edges or moving parts.** *Damaged or entangled cords increase the risk of electric shock.*
- e) **When operating a power tool outdoors, use an extension cord suitable for outdoor use.** *Use of a cord suitable for outdoor use reduces the risk of electric shock.*
- f) **If operating a power tool in a damp location is unavoidable, use a residual current device (RCD) protected supply.** *Use of an RCD reduces the risk of electric shock.*

3) Personal safety

- a) **Stay alert, watch what you are doing and use common sense when operating a power tool. Do not use a power tool while you are tired or under the influence of drugs, alcohol or medication.** *of inattention while operating power tools may result in serious personal injury.*
- b) **Use personal protective equipment. Always wear eye protection.** *Protective equipment such as a dust mask, non-skid safety shoes, hard hat or hearing protection used for appropriate conditions will reduce personal injuries.*
- c) **Prevent unintentional starting. Ensure the switch is in the off-position before connecting to power source and/or battery pack, picking up or carrying the tool.** *Carrying power tools with your finger on the switch or energizing power tools that have the switch on invites accidents.*
- d) **Remove any adjusting key or wrench before turning the power tool on.** *A wrench or a key left attached to a rotating part of the power tool may result in personal injury.*
- e) **Do not overreach. Keep proper footing and balance at all times.** *This enables better control of the power tool in unexpected situations.*
- f) **Dress properly. Do not wear loose clothing or jewellery. Keep your hair and clothing away from moving parts.** *Loose clothes, jewellery or long hair can be caught in moving parts.*
- g) **If devices are provided for the connection of dust extraction and collection facilities, ensure these are connected and properly used.** *Use of dust collection can reduce dust-related hazards.*
- h) **Do not let familiarity gained from frequent use of tools allow you to become complacent and ignore tool safety principles.** *A careless action can cause severe injury within a fraction of a second.*

4) Power tool use and care

- a) **Do not force the power tool. Use the correct power tool for your application.** *The correct power tool will do the job better and safer at the rate for which it was designed.*
- b) **Do not use the power tool if the switch does not turn it on and off.** *Any power tool that cannot be controlled with the switch is dangerous and must be repaired.*

2. GENERAL POWERTOOL SAFETY WARNINGS

c) Disconnect the plug from the power source and/or remove the battery pack, if detachable, from the power tool before making any adjustments, changing accessories, or storing power tools. *Such preventive safety measures reduce the risk of starting the power tool accidentally.*

d) Store idle power tools out of the reach of children and do not allow persons unfamiliar with the power tool or these instructions to operate the power tool. *Power tools are dangerous in the hands of untrained users.*

e) Maintain power tools and accessories. Check for misalignment or binding of moving parts, breakage of parts and any other condition that may affect the power tool's operation. If damaged, have the power tool repaired before use. *Many accidents are caused by poorly maintained power tools.*

f) Keep cutting tools sharp and clean. *Properly maintained cutting tools with sharp cutting edges are less likely to bind and are easier to control.*

g) Use the power tool, accessories and tool bits etc. in accordance with these instructions, taking into account the working conditions and the work to be performed. *Use of the power tool for operations different from those intended could result in a hazardous situation.*

h) Keep handles and grasping surfaces dry, clean and free from oil and grease. *Slippery handles and grasping surfaces do not allow for safe handling and control of the tool in unexpected situations.*

5) Battery tool use and care

a) Recharge only with the charger specified by the manufacturer. *A charger that is suitable for one type of battery pack may create a risk of fire when used with another battery pack.*

b) Use power tools only with specifically designed designated battery packs. *Use of any other battery packs may create a risk of injury and fire.*

c) When battery pack is not in use, keep it away from other metal objects, like paper clips, coins, keys, nails, screws or other small metal objects, that can make a connection from one terminal to another. *Shorting the battery terminals together may cause burns or a fire.*

d) Under abusive conditions, liquid may be ejected from the battery; avoid contact. If contact accidentally occurs, flush with water. If liquid contacts eyes, additionally seek medical help. *Liquid ejected from the battery may cause irritation or burns.*

e) Do not use a battery pack or tool that is damaged or modified. *Damaged or modified batteries may exhibit unpredictable behaviour resulting in fire, explosion or risk of injury.*

f) Do not expose a battery pack or tool to fire or excessive temperature. *Exposure to fire or temperature above 130 °C may cause explosion.*

g) Follow all charging instructions and do not charge the battery pack or tool outside the temperature range specified in the instructions. *Charging improperly or at temperatures outside the specified range may damage the battery and increase the risk of fire.*

6) Service

a) Have your power tool serviced by a qualified repair person using only identical replacement parts. *This will ensure that the safety of the power tool is maintained.*

b) Never service damaged battery packs. *Service of battery packs should only be performed by the manufacturer or authorized service providers.*

3. DRILL SAFETY WARNINGS

1) Safety instructions for all operations

a) Brace the tool properly before use. *This tool produces a high output torque and without properly bracing the tool during operation, loss of control may occur resulting in personal injury.*

b) Hold the power tool by insulated gripping surfaces, when performing an operation where the cutting accessory may contact hidden wiring. *Cutting accessory contacting a "live" wire may make exposed metal parts of the power tool "live" and could give the operator an electric shock.*

2) Safety instructions when using long drill bits

a) Never operate at higher speed than the maximum speed rating of the drill bit. *At higher speeds, the bit is likely to bend if allowed to rotate freely without contacting the workpiece, resulting in personal injury.*

b) Always start drilling at low speed and with the bit tip in contact with the workpiece. *At higher speeds, the bit is likely to bend if allowed to rotate freely without contacting the workpiece, resulting in personal injury.*

c) Apply pressure only in direct line with the bit and do not apply excessive pressure. *Bits can bend causing breakage or loss of control, resulting in personal injury.*

Warning: Harmful and toxic dusts can be produced when you use the tool on hazardous materials. These dusts can endanger the health of operator and bystanders. Always wear a dust mask when you work, keep bystanders away from the working area and always use the dust collection system (not supplied).

4. SCREWDRIVER SAFETY WARNINGS

Hold power tool by insulated gripping surfaces, when performing an operation where the fastener may contact hidden wiring.

Fasteners contacting a «live» wire may make exposed metal parts of the power tool «live» and could give the operator an electric shock.

. If possible, always use clamps or a vice to hold your work.

. Always switch off before you put the tool down.

. Ensure that the lighting is adequate.

. Do not put pressure on the tool, such that it slows the motor down. Allow the bit to screw without pressure. You will get better results and you will be taking better care of your tool.

. Keep the area free of tripping hazards.

. Only use accessory bits in good condition.

. Before starting, check that there is sufficient clearance for the bit under the workpiece.

. Do not touch the bit away after operation. It will be very hot.

. Keep your hands away from under the workpiece.

. Never use your hands to remove dust, chips or waste close by the bit.

. Rags, cloths, cord, string and the like should never be left around the work area.

. Support the workpiece properly.

. If you are interrupted when operating the tool, complete the process and switch off before looking up.

. Periodically check that all nuts, bolts and other fixings are properly tightened.

. When using the tool, use safety equipment including safety glasses or shield. Hearing protection, and protective clothing including safety gloves.

. Wear a dust mask if the operation creates dust.

5. SPECIAL SAFETY INSTRUCTIONS FOR BATTERY PACK AND CHARGER

- a) This appliance can be used by children aged from 8 years and above and persons with reduced physical, sensory or mental capabilities or lack of experience and knowledge if they have been given supervision or instruction concerning use of the appliance. Cleaning and user maintenance shall not be made by children without supervision.
- b) Children shall not play with the appliance. Cleaning and user maintenance shall not be made by children without supervision.
- c) Before the use of the charger and the battery pack, read the instruction manual for it carefully.
- d) During the charge process, the current used should correspond to the current of the battery charger.
- e) Never let moisture, rain or splashed water reach the charging location.
- f) The ambient temperature must not exceed 50°C. Never expose the device to direct insulation.
- g) Only switch off the current when the battery pack has been inserted into the box or has been pulled out of the box.
- h) Storage-battery pack, which are defective or damaged or can no longer be recharged, must be disposed of as hazardous waste. Hand them over at a special collection point. Never harm our environment. Do not throw unusable storage-battery pack away into the domestic waste, into fire or into water.
- i) If the electrical cable is damaged, the wire may only be replaced by the supplier or by this repair workshop. Have repairs carried out only by an authorized specialist only.
- j) Use only storage-battery pack into the charger, which have been produced by the original manufacturer.
- k) Always keep the surface of the charger free from dust and dirt.

Residual risks

Even when the tool is used as prescribed it is not possible to eliminate all residual risk factors. The following hazards may arise in connection with the tool's construction and design:

1. Damage to lungs if an effective dust mask is not worn.
2. Damage to hearing if effective hearing protection is not worn.
3. Health defects resulting from vibration emission if the power tool is being used over a longer period of time or not adequately managed and properly maintained.

WARNING! This machine produces an electromagnetic field during operation. This field may under some circumstances interfere with active or passive medical implants. To reduce the risk of serious or fatal injury, we recommend persons with medical implants to consult their physician and the medical implant manufacturer before operating this machine.

6. DESCRIPTIONS

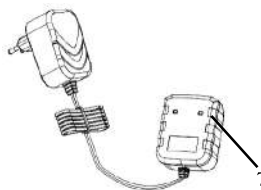
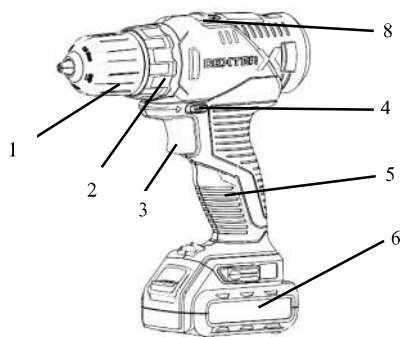

1. Keyless chuck
2. Torque selector
3. On/off switch with speed control
4. Left/Right switch
5. Handle
6. Battery pack
7. Charger
8. Speed adjustment button

7. TECHNICAL DATA

Model	12VSD2-21.51A
Rated Voltage	12Vd.c.
No-load speed	0-400/0-1500/min
Range of Drill Bit sizes	0.8-10mm
Max.torque	24Nm
Drilling capacity -in soft wood -in metal	Ø 20mm Ø 10mm
Battery pack	12VBA2-20.51/12VBA2-20.5
No. Of Cells	3
Battery capacity	2000 mAh Li-Ion
Charger	WJG-Y281501700W1 Input: 100-240VAC, 50-60Hz, Output:56W 15Vd.c. 1700mA
Declaration of the noise emission values according to EN 62841 (considered uncertainty 5 dB(A))	
- Sound pressure level	66.8 dB(A)
- Sound power level	77.8 dB(A)
Declaration of the vibration emission according to EN 62841 (considered uncertainty 1.5m/s ²)	2.235 m/s ²



Wear hearing protection while operating the power tool.

Warning!

The vibration and noise emissions during actual use of the power tool can differ from the declared values depending on the ways in which the tool is used especially what kind of workpiece is processed.

The emissions value need to identify safety measures to protect the operator that are based on an estimation of exposure in the actual conditions of use (taking account of all parts of the operating cycle such as the times when the tool is switched off and when it is running idle in addition to the trigger time).

Note :

- The declared vibration total value and the declared noise emission value have been measured in accordance with a standard test method and may be used for comparing one tool with another.
- The declared vibration total value and the declared noise emission value may also be used in a preliminary assessment of exposure.
- avoid vibration risk

suggestion: 1) wear glove during operation

2) limit operating time and shorten trigger time

8. CHARGING

- Put the battery pack in the charger make sure it is place correctly (+ and -) (until click)
- Plug the charger into an appropriate outlet, the red light on the charger and the blue light on battery pack will be on to indicate the charging process having started.
- When charging is completed, the light on the battery pack will turn off. The pack is now full charged.
- Normally it will take 1.5 hour to fully charged the battery.
- Unplug the plug after charging.
- Remove the battery pack by pressing the release button on the battery pack and by pulling the battery pack out.

Caution

- Fully charge battery before first use. The battery will reach full capacity after being charged and discharged several times.
- Avoid short periods of charging. Only charge battery pack when full empty.
- Charging base, charger and battery pack will be warm when charging. This is normal.

9. OPERATION

- Push battery pack into the bottom of handle (until click)
- Remove the battery pack by pressing the release button on the battery pack and by pulling the battery pack out.

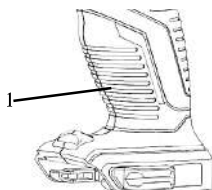

1. Cordless drill
2. Battery pack
3. Release button

Insert drill bits / screwdriver bits

- Rotate the chuck (unlock direction)
- Insert the drill bit / screwdriver bit into the chuck
- Tighten the chuck by hand (lock direction) and check if the drill bit / screwdriver bit is clamped firmly in the chuck
- Select the correct screwdriver bit to avoid damaging the screw when screwing function.

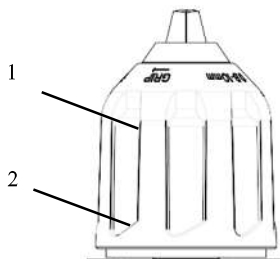



1. Front section of chuck
2. Back section of chuck

On/off switch

- To switch on the tool, press the on/off switch
- To switch off the tool, release the on/ off switch

Left/ right switch

 /  shown on the left/right switch

Set the Left/right switch to 

Set the Left/right switch to 

-Change the direction of rotation only when the machine is not in operation !

CAUTION ! Set left/right switch Lock position during set up, when changing torque setting or when tool is idle.

CAUTION ! Operating the machine with a low speed for a long time will increase the risk that the motor will be overheated. To prevent overheating, let the motor cool down regularly (stop using the machine for 15 minutes)

CAUTION ! Please support and clamp the workpiece properly. Do not use hand to grip or clamp the workpiece, it may cause injury.

Speed

- Adjust speed by selecting the speed selector to set desired speed.
- When the number is "1" on the speed button, that means low speed, when the number is "2" on speed button, that means high speed.
- Applying more pressure to the On/Off switch will increase the speed.
- Applying less pressure to the On/Off switch will decrease the speed.

LED worklight

- The tool has an LED light to illuminate the work area and improve vision when working in areas with insufficient light.
- The LED light will switch on automatically while the trigger switch is depressed.

Torque setting

• The torque setting will help you regulate the driving power using a screwdriver bit. This will help to prevent damage to the workpiece.

For drilling, set the torque selector to position indicated by the drill bit symbol.

Advice: Always start with the lowest torque setting and increase if necessary.

10. MAINTENANCE

Application area

The cordless drill is designed for using and charging in temperature regions with a characteristic temperature of 0°C to 45°C, relative humidity not more than 80%, the absence of direct exposure to atmospheric precipitation and excessive dust content of the air.

Requirement for room conditions

Do not use power tools in explosive areas where flammable liquids, gases, dust are present. It creates sparks, which can lead to the ignition of dust, steam.

Storage conditions

Shelflife - 4 years provided that the product are stored indoors with natural ventilation in the package at an air temperature of -20°C to 40°C and relative humidity or not more than 80%.

11. TROUBLE SHOOTING

Problem	Possible Causes	Likely solutions
The machine stops working after rotating slowly.	The battery is in low power.	Need to charge the battery pack before operating.
The drill bit or screwdriver bit easy to fall off.	The drill bit or screwdriver bit is not tightly clamped with the chuck	Put the drill bit or screwdriver bit into the middle of the three jaws of the chuck, re-tighten and visually check the drill bit or the screwdriver bit without tilting.
Abnormal sound of gearbox.	The speed selector is not in place	you need to push the speed selector in place (before or behind).

12. PROTECT OUR ENVIRONMENT

Attention! Always remove the battery before carrying out any work on the machine.

To clean, always use a dry or moist, but not wet, towel. Many cleaning agents contain chemical substances which may cause damage to the Plastic parts of the machine. Therefore do not use any strong or inflammable cleaners such as petrol, paint thinner, turpentine or similar cleaning agents. Always keep air ventilation holes free of dust deposits to prevent overheating.



CAUTION! This product has been marked with a symbol relating to removing electric and electronic waste. This means that this product shall not be discarded with household waste but that it shall be returned to a collection system which conforms to the European WEEE Directive. Contact your local authorities or stocks for advice on recycling. It will then be recycled or dismantled in order to reduce the impact on the environment. Electric and electronic equipment can be hazardous for the environment and for human health since they contain hazardous substances.

CAUTION! Do not dispose of batteries in your normal household waste!



ENVIRONMENTAL PROTECTION

Waste electrical products must not be disposed of with household waste. According to the European Battery Directive, defective or used battery packs/batteries, must be collected separately and disposed of in an environmentally correct manner. Please recycle where facilities exist. Check with your local authorities or retailer for recycling advice. It will then be recycled or dismantled in order to reduce the impact on the environment. Battery pack/batteries can be hazardous for the environment and for human health since they contain hazardous substances.

Transport conditions

Transportation of products can be any kind of closed transport in the packaging of the manufacturer or without it, preserving the product from mechanical damage, precipitation, exposure to chemically active substances and compliance with precautionary measures for the transport of fragile goods.

13. WARRANTY

- Dexter products are designed to highest DIY quality standards. Dexter offer a 36-month warranty for its machine from the date of purchase. This warranty applies to all material and manufacturing defects which may arise. No further claims are possible, of whatever nature, direct or indirect, relating to people and/or materials.
- In the event of a problem or defect, you should first always consult your Dexter dealer. In most cases, the Dexter dealer will be able to solve the problem or correct the defect.
- Repairs or the replacement of parts will not extend the original warranty period.
- Defects which have arisen as a result of improper use or wear are not covered by the warranty. Amongst other things, this relates to switches, protective circuit switches and motors, in the event of wear.
- Your claim upon the warranty can only be processed if:**
 - Proof of the purchase date can be provided in the form of a receipt
 - No repairs and/or replacements have been carried out by third parties
 - The tool has not been subjected to improper use (overloading of the machine or fitting non-approved accessories).
 - There is no damage caused by external influences or foreign bodies such as sand or stones.
 - There is no damage caused by non-observance of the safety instructions and the instructions for use.
- The warranty stipulations apply in combination with our terms of sale and delivery.
- Faulty tools to be returned to Dexter via your Dexter dealer will be collected by Dexter as long as the product is properly packaged. If faulty goods are sent directly to Dexter by the consumer, Dexter will only be able to process these goods if the consumer pays the shipping costs.
- Products which are delivered in a poorly packaged condition will not be accepted by Dexter.

14. EXPLODED VIEW AND SPARE PARTS LIST

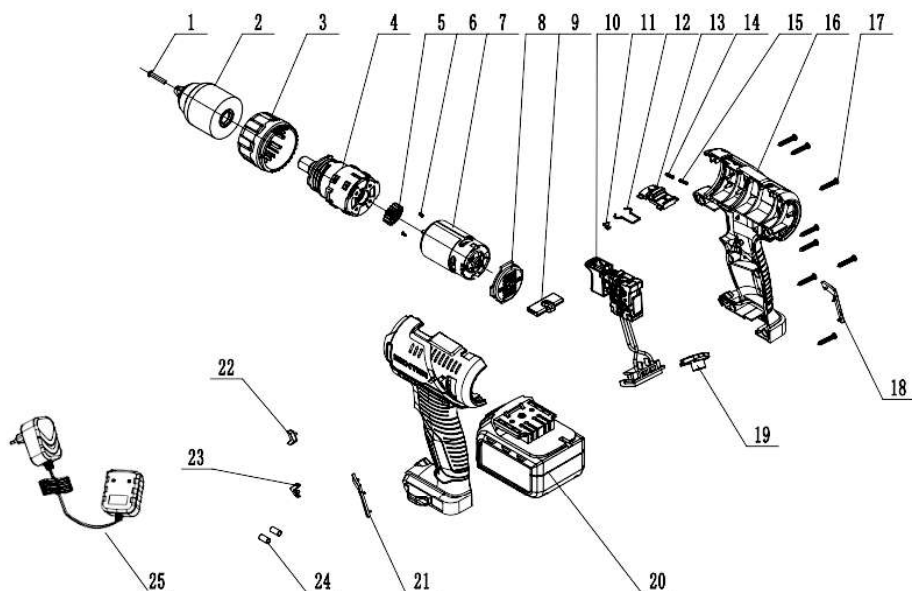

NO	description	NO	description
1	Screw	14	Speed adjustment button spring
2	Chuck	15	Speed adjustment button spring
3	Torque sleeve	16	Left and right housing
4	Gear box	17	Screw
5	Motor gear	18	Right handle decoration
6	Screw	19	Transparent cover
7	Motor	20	Battery pack
8	Housing back cover	21	Left handle decoration
9	Push rod	22	Left arrow
10	Switch assembly	23	Right arrow
11	Directive arrow	24	Heat shrinkable tube
12	Elastic steel wire	25	Charger
13	Speed adjustment button		



**EU/EC Declaration of conformity
Déclaration UE/CE de conformité
DECLARACIÓN CE / UE DE CONFORMIDAD
Declaração CE/UE de conformidade**



ENFR
ESPT

Product Model/Modèle du produit/Modelo de producto/Modelo de produto

817621

Name and address of the manufacturer or his authorised representative/Nom et adresse du fabricant ou de son mandataire/Nombre y dirección del fabricante o de su representante autorizado/Nome e endereço do fabricante ou do seu representante autorizado

ADEO Services, 135 Rue Sadi Carnot - CS 00001 59790 RONCHIN - France

This declaration of conformity is based under the sole responsibility of the manufacturer/La présente déclaration de conformité est établie sous la seule responsabilité du fabricant/La presente declaración de conformidad se expide bajo la exclusiva responsabilidad del fabricante/Esta declaração de conformidade é emitida sob a exclusiva responsabilidade do fabricante.

Object of the declaration/Objet de la déclaration/Objeto de la declaración/Objeto da declaração

Product Type - Description/Type de produit - Description/Tipo de producto [Tipo de producto]

Cordless drill 12V+ 1 battery + 1 charger

Product Reference/Référence produit/Referencia dal producto/Referência do produto

**817621 - EAN Code: 3276007366419
Industrial Type Design Reference: 12VSD2-21.51A**

Product Brand/Marque Produit/Producto de marca/Marca do produto

DEXTER

Serial number coding or batch number/Codification du numéro de série ou de lot/Codificação del número de serie/Codificação do número de série

SN SSSSS XX DDMMYY nn PPPPPP (SN : Serial No., SSSSS : Supplier code, XX : Production line ID, DDMMYY: Production date, nn: number of version of product, PPPPPP : Incremental number)

The object of the declaration described above is in conformity with the relevant Union harmonization legislation/L'objet de la déclaration décrit ci-dessus est conforme à la législation d'harmonisation de l'Union applicable/El objeto de la declaración descrita anteriormente es conforme a la legislación de armonización pertinente de la Unión/Objeto da declaração acima descrita está em conformidade com a legislação de harmonização da União aplicável

References to the relevant harmonised standards used or references to the specifications in relation to which conformity is declared/Références des normes harmonisées pertinentes appliquées ou des spécifications par rapport auxquelles la conformité est déclarée/Referencias a las normas armonizadas pertinentes utilizadas, o referencias a las especificaciones respecto a las cuales se declara la conformidad/Referências as normas harmonizadas pertinentes utilizadas ou referências as especificações para as quais a conformidade é declarada

When applicable, the name and number of notified body number/Le cas échéant, le nom et le numéro de l'organisme notifié/Cuando correspondiente al nombre y número de laboratorio notificado que haya emitido la certificación y la referencia al documento/Cuando aplicável o nome e número do laboratório notificado que emite a certificação e a referência ao documento

**2006_42_EC_MACHINE
machinery/Machines/máquinas [máquinas]**

EN 62841-1:2015
EN 62841-2-1:2016+A11:2019

**2014_30_EU EMC
Electromagnetic compatibility/compatibilité
electromagnétique/compatibilidad electromagnética [compatibilidade
eletromagnética]**

EN IEC 55014-1:2021
EN IEC 55014-2:2021

Directive (EU)2015/863 amending Directive 2011/65/EU

**2011_65_EU RoHS
Restriction of hazardous substances in electrical products/Restriction
des substances dangereuses dans les produits
électriques/Restricción de sustancias peligrosas en equipos
eléctricos./Restrição de substâncias perigosas em equipamentos
elétricos**

IEC 62321-3:2013
IEC 62321-4:2017
IEC 62321-5:2013
IEC 62321-6:2015
IEC 62321-7-1:2015
IEC 62321-7-2:2017
IEC 62321-8:2017
EN IEC 63006:2016

Compiled, signed by and on behalf of/Compilé, signé par et au nom de/Compilado, firmado por y en nombre de/Compilado, assinado por e em nome de

**Eric LEMONE
International Project Quality Leader**

Place and date of issue/Date et lieu d'établissement/Lugar y fecha de expedición/Local e data de emissão

**Ronchin France
03/10/2022**





**DICHIARAZIONE DI CONFORMITÀ CE / UE
DEKLARACJA ZGODNOŚCI WE / UE
ΔΗΛΩΣΗ ΣΥΜΜΟΡΦΩΣΗΣ ΕΚ / ΕΕ
DECLARAȚIA CE / UE DE CONFORMITATE**



IT(PO)
GR(R)

Modelo di prodotto/prodotto/Model produktu/produkt(Μοντέλο προϊόντος/Πρότυπο/Modelul de produs/produsul)

817621

La presente dichiarazione di conformità è rilasciata sotto la responsabilità esclusiva del fabbricante (Niniejsza deklaracja zgodności wydana zostaje na wyłączną odpowiedzialność producenta) (Επιτυχία και έγκριση του κατασκευαστή ή του εξουσιοδοτημένου αντιπροσώπου του) (Denunțarea și adresa producătorului sau a reprezentantului său autorizat):

ADEO Services, 135 Rue Sadi Carnot - CS 00001 59790 RONCHIN - France

La presente dichiarazione di conformità è rilasciata sotto la responsabilità esclusiva del fabbricante (Niniejsza deklaracja zgodności wydana zostaje na wyłączną odpowiedzialność producenta) (Προσφορά δήλωση συμμόρφωσης εκδίδεται με αποκλειστική ευθύνη του κατασκευαστή) (Declarația de conformitate este emisă pe răspundere exclusivă a producătorului)

Objeto de la declaración|Przedmiot deklaracji|Στόχος της δήλωσης|Obiectul declarației

Tipología de producto|Rodzaj produktu|Τύπος Προϊόντος|Tip produs

Cordless drill 12V+ 1 battery + 1 charger

Referimento del prodotto|Referențe produsu|Αναφορά προϊόντος|Referință produs

**817621 - EAN Code: 3276007366419
Industrial Type Design Reference: 12VSD2-21.51A**

Marca del prodotto|Marca produsu|Μάρκα προϊόντος|Marca a produsului

DEXTER

Codifica del numero di serie|Codulowanie numeru seriy|Κωδικολογική σειρά|Cod de numere de serie

SN SSSSSX XX DDDMMYY nn PPPPPP (SN: Serial No., SSSSSX : Supplier code, XX : Production line ID, DDDMMYY: Production date, nn: number of version of product, PPPPPP : Incremental number)

L'oggetto della dichiarazione di cui sopra è conforme alla pertinente normativa di armonizzazione dell'Unione (Wymieniony powyżej przedmiot niniejszej deklaracji jest zgodny z odnosnymi wymaganiami unijnego prawodawstwa harmonizacyjnego) (Ο στόχος της δήλωσης που περιγράφεται παραπάνω είναι σύμφωνα με τη σχετική κοινοτική νομοθεσία) (Obiectul declarației deasupra mai sus este în conformitate cu legislația comunitară relevantă de armonizare a Uniunii)

Referențele la performențe norme armonizate utilizate o alle specifiche în relație la quali a dichisat la conformitate (Odwolania do odnosnych norm zharmonizowanych, które zastosowano, lub do specyfikacji, w odniesieniu do których deklarowanina jest zgodność) (Μετα-δοκίμηση των δοκιμών εναρμονισμένων προτύπων που χρησιμοποιούνται ή για τις προδιαγραφές της σχετικής με τις οποίες δηλώνεται η συμμόρφωση) (Referențele standardelor armonizate relevante folosite sau referințele specificațiilor în legătură cu care se declară conformitatea)

Dove applicabile * il nome e il numero del laboratorio notificato che ha rilasciato la certificazione e il riferimento al documento (W stosownych przypadkach * notyfikowana nazwa i numer laboratorium, które wydało certyfikat oraz odniesienie do dokumentu) (Dreou στόχος * το γνωστοποιημένο όνομα και τον αριθμό του εγκεκριμένου της εστίασε την πιστοποίηση και την αναφορά στο έγγραφο) (Unde este cazul * numele și numărul de laborator notificat care a eliberat certificarea și trimiterea la document)

2006_42_EC_MACHINE
macchine|maszyny|σχετικό με το μηχανήματα|echipamentele tehnice

EN 62841-1:2015
EN 62841-2-1:2018+A11:2019

2014_30_EU EMC
compatibilità elettromagnetica|compatybilnosc elektromagnetyczna|ηλεκτρομαγνητική συμβατότητα|compatibilitate electromagnetica

EN IEC 55014-1:2021
EN IEC 55014-2:2021

Directive (EU)2015/863 amending Directive 2011/65/EU

IEC 62321-5:1:2013
IEC 62321-4:2017
IEC62321-5:2013
IEC62321-6:2015
IEC62321-7-1:2015
IEC62321-7-2:2017
IEC 62321-8:2017
EN IEC 63000:2018

2011_65_EU RoHS
Restrizione di sostanze pericolose nelle apparecchiature elettriche|Ograniczenie niebezpiecznych substancji w sprzacie elektrycznym|Περιορισμός επικίνδυνων ουσιών σε ηλεκτρικό εξοπλίσμο|Restricționarea substanțelor periculoase în echipamentele electrice

Compilato, firmato in vece e per conto di|Opracowano, podpisano w imieniu|Συντάχθηκε, υπογράφηκε για και εξ ονόματος|Completat, semnat de și în numele

Eric LEMONIE
International Project Quality Leader

Lluogo e data del rilascio|Data wydania i miejscel|Τόπος και ημερομηνία έκδοσης

Ronchin France
03/10/2022

ADEO Services SAS
135 Rue Sadi Carnot
CS00001
59790 RONCHIN



Ce produit se recycle,
si il n'est plus utilisable
déposez-le en déchèterie.

Notice à trier. Pour en savoir plus:
www.quefairedemesdechets.fr

- FR** Ce produit est recyclable. S'il ne peut plus être, veuillez l'apporter dans un centre de recyclage des déchets. Este producto es
- ES** reciclable. Si ya no puede usar, llévelo a un centro de reciclaje de residuos.
- PT** Este produto é reciclável. Se deixar de o utilizar, entregue-o num centro de reciclagem de resíduos. Questo prodotto può essere
- IT** riciclato. Se deve essere smaltito, portalo presso un centro di riciclaggio.
- EL** Αυτό το προϊόν είναι ανακυκλώσιμο. Εάν δεν μπορεί πλέον να χρησιμοποιηθεί, μεταφέρετέ την σε κάποιο κέντρο ανακύκλωσης απορριμμάτων.
- PL** Ten produkt poddawany jest recyklingowi, kiedy przestaje być użyteczny należy dostarczyć go do punktu zbiórki odpadów.
- UA** Цей продукт може перероблятися. Якщо воно більше не є придатне для використання, здайте його в утилізаційний центр.
- RO** Aceast produs este reciclabil. Dacă nu mai poate fi folosit, vă rugăm să îl aduceți într-un centru de reciclare a deșeurilor.
- EN** This product is recyclable. If it cannot be used anymore, please take it to a waste recycling centre.

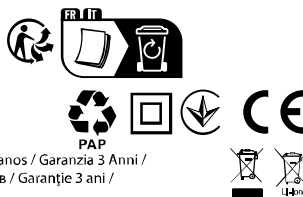

** Garantie 3 ans / 3 años de garantía / Garantia de 3 anos / Garanzia 3 Anni /
Εγγύηση 3 ετών / Gwarancja 3-letnia / Гарантія 3 років / Garanzje 3 ani /
3-year guarantee

Made in China 2023

ADEO Services - 135 Rue Sadi Carnot - CS 00001
59790 RONCHIN - France

Імпортер: ТОВ "Леруа Мерлен Україна", 04201
Україна, м.Київ, вул. Поляна 17А, +380 44 498 46 00.
Імпортер приймає претензії від споживачів щодо товару,
а також проводить його ремонт, технічне гарантійне
обслуговування

Imported by Adeo South Africa (PTY) LTD T/A Leroy Merlin,
Hosted in Leroy Merlin Fourways Store 35 Roos Street, Witkoppen
Ext 97, Sandton, 2191 Johannesburg, Gauteng,
South Africa Tel: +27 10 493 8000 Email: contact@leroymerlin.co.za