



NEWGARDEN SPAIN
Av de Francia 5-15 P. I. Las Salinas
30840 Alhama de Murcia. Murcia. Spain
+34 968 978 806
www.newgarden.es



IMCN0092.0.23.11



MYKONOS HANG

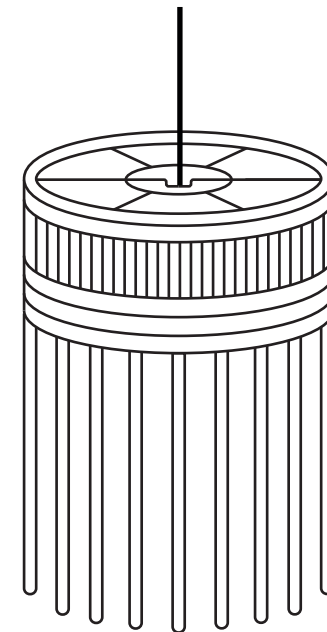

REF: LUMMKNO4OXXWLNW

ES: MANUAL DE MANTENIMIENTO Y MONTAJE / EN: MAINTENANCE AND ASSEMBLY MANUAL / DE: WARTUNGS - UND MONTAGEANLEITUNG / FR: MANUEL D'ENTRETIEN ET D'ASSEMBLAGE / IT: MANUALE DI MANUTENZIONE E MONTAGGIO / PT: MANUAL DE MANUTENÇÃO E MONTAGEM / PL: INSTRUKCJA KONSERWACJI I MONTAŻU.

ES

MANTENIMIENTO Y LIMPIEZA

Si no va a utilizar el producto en un tiempo prolongado, le recomendamos guardar el producto en una zona que no quede expuesto al agua y/o polvo. Para mantener limpio el producto, utilice un trapo húmedo y frote suavemente. Evite la exposición prolongada a la humedad, asegurándose de secar completamente el producto si está mojado antes de guardarlo para mantener la calidad del algodón. Recuerde tratar el producto con cuidado y evitar el contacto con líquidos u otros elementos que puedan comprometer la integridad del tejido. Tratar las manchas con suavidad.

EN

MAINTENANCE AND CLEANING

If you are not going to use the product for an extended period of time, we recommend storing the product in an area that is not exposed to water and/or dust. To keep the product clean, use a damp cloth and wipe gently. Avoid prolonged exposure to moisture, making sure to dry the product completely if it is wet before storing it to maintain the quality of the cotton. Remember to treat the product with care and avoid contact with liquids or other elements that may compromise the integrity of the fabric. Treat stains gently.

FR

ENTRETIEN ET NETTOYAGE

Si vous n'avez pas l'intention d'utiliser le produit pendant une période prolongée, nous vous recommandons de le ranger dans un endroit qui n'est pas exposé à l'eau et/ou à la poussière. Pour garder le produit propre, utilisez un chiffon humide et essuyez-le délicatement. Évitez toute exposition prolongée à l'humidité et veillez à sécher complètement le produit s'il est mouillé avant de le ranger afin de préserver la qualité du coton. N'oubliez pas de traiter le produit avec soin et d'éviter tout contact avec des liquides ou d'autres éléments susceptibles de compromettre l'intégrité du tissu. Traitez les taches avec précaution.

IT

MANUTENZIONE E PULIZIA

Se non si intende utilizzare il prodotto per un periodo di tempo prolungato, si consiglia di riporlo in un luogo non esposto all'acqua e/o alla polvere. Per mantenere il prodotto pulito, utilizzare un panno umido e strofinarlo delicatamente. Evitare l'esposizione prolungata all'umidità, assicurandosi di asciugare completamente il prodotto se è bagnato prima di riporlo per mantenere la qualità del cotone. Ricordare di trattare il prodotto con cura e di evitare il contatto con liquidi o altri elementi che potrebbero compromettere l'integrità del tessuto. Trattare le macchie con delicatezza.

PT

MANUTENÇÃO E LIMPEZA

Se não for utilizar o produto durante um longo período de tempo, recomendamos que o guarde numa área que não esteja exposta à água e/ou ao pó. Para manter o produto limpo, utilize um pano húmido e limpe-o suavemente. Evite a exposição prolongada à humidade, certificando-se de que seca completamente o produto se estiver molhado antes de o guardar para manter a qualidade do algodão. Lembre-se de tratar o produto com cuidado e evitar o contacto com líquidos ou outros elementos que possam comprometer a integridade do tecido. Tratar as nódoas com cuidado.

DE

WARTUNG UND REINIGUNG

Wenn Sie das Produkt über einen längeren Zeitraum nicht benutzen, empfehlen wir, es an einem Ort aufzubewahren, an dem es nicht Wasser und/oder Staub ausgesetzt ist. Um das Produkt sauber zu halten, verwenden Sie ein feuchtes Tuch und wischen Sie es vorsichtig ab. Vermeiden Sie es, das Produkt längere Zeit der Feuchtigkeit auszusetzen, und achten Sie darauf, es vollständig zu trocknen, wenn es nass ist, bevor Sie es aufbewahren, damit die Qualität der Baumwolle erhalten bleibt. Behandeln Sie das Produkt mit Sorgfalt und vermeiden Sie den Kontakt mit Flüssigkeiten oder anderen Elementen, die die Unversehrtheit des Gewebes beeinträchtigen könnten. Behandeln Sie Flecken vorsichtig.

PL

KONSERWACJA I CZYSZCZENIE

Jeśli produkt nie będzie używany przez dłuższy czas, zalecamy przechowywanie go w miejscu nienarażonym na działanie wody i/lub kurzu. Aby utrzymać produkt w czystości, użyj wilgotnej szmatki i delikatnie przetrzyj. Unikaj długotrwałego narażenia na wilgoć, upewniając się, że produkt jest całkowicie suchy, jeśli jest mokry przed przechowywaniem, aby zachować jakość bawełny. Pamiętaj, aby traktować produkt ostrożnie i unikać kontaktu z płynami lub innymi elementami, które mogą zagrazić integralności tkaniny. Plamy należy usuwać delikatnie.

