



NEWGARDEN SPAIN
Av de Francia 5-15 P. I. Las Salinas
30840 Alhama de Murcia. Murcia. Spain
+34 968 978 806
www.newgarden.es



IMCNO084.0.23.11



Points de collecte sur www.quefairedelesdechets.fr
Privilégiez la réparation ou le don de votre appareil !



ROLL 4 WIRELESS INDOOR LIGHT

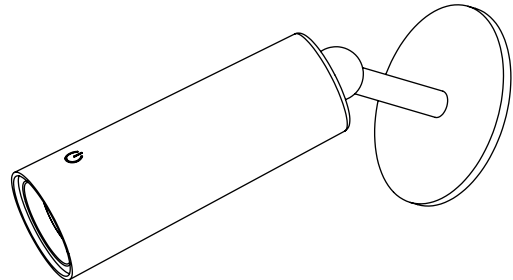





REF: LUMROLO40NXWLNW / REF: LUMROLO40BXWLNW

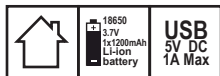

ES: MANUAL DE INSTRUCCIONES / EN: INSTRUCTION MANUAL / DE:
GEBRAUCHSANWEISUNG / FR: MANUEL D'INSTRUCTIONS / IT: MANUALE DI
ISTRUZIONI / ND: HANDLEIDING / SV: BRUKSANVISNING / CZ: NÁVOD K POUŽÍ
/ SK: NÁVOD NA POUŽITIE / RO: MANUAL DE INSTRUCȚIUNI / PT: MANUAL DE
INSTRUÇÕES / PL: INSTRUKCJA / كتيب

ES: SÍMBOLOS DE ADVERTENCIA / EN: WARNING SYMBOLS / DE: WARNHINWEISE / FR: SYMBOLES D'AVERTISSEMENT / IT: SIMBOLI DI AVVERTENZA / ND: WAARSCHUWINGSSYMBOLEN / SV: VARNINGSSYMBOLER / CS: VÝSTRAŽNÉ SYMBOLY / SV: VÝSTRAŽNÉ SYMBOLY / RO: SIMBOLURI DE AVERTIZARE / PT: SÍMBOLOS DE AVISO / PL: SYMBOLE OSTRZEGAWCZE رموز التحذير



 ES: Instrucciones generales y de seguridad / EN: General and safety instructions / DE: Allgemeine und Sicherheitshinweise / FR: Instructions générales et de sécurité / IT: Istruzioni generali e di sicurezza / RO: Instrucțiuni generale și de siguranță / PT: Instruções gerais e de segurança / PL: Wskazówki ogólne i dotyczące bezpieczeństwa.  3-19

 ES: Métodos de carga / EN: Charging modes / DE: Ladevorgänge / FR: Modes de charge / IT: Modalità di ricarica / RO: Moduri de încărcare / PT: Modos de carregamento / PL: Tryby ładowania.  20

 ES: Montaje e Instalación / EN: Assembly and Installation / DE: Montage und Installation / FR: Montage et installation / IT: Montaggio e installazione / RO: Asamblare și instalare / PT: Montagem e instalação / PL: Montaż i instalacja.  21-22

 ES: Utilización / EN: Usage / DE: Verwendung / FR: Utilisation / IT: Utilizzo / RO: Utilizare / PT: Utilização / PL: Zastosowanie.  23

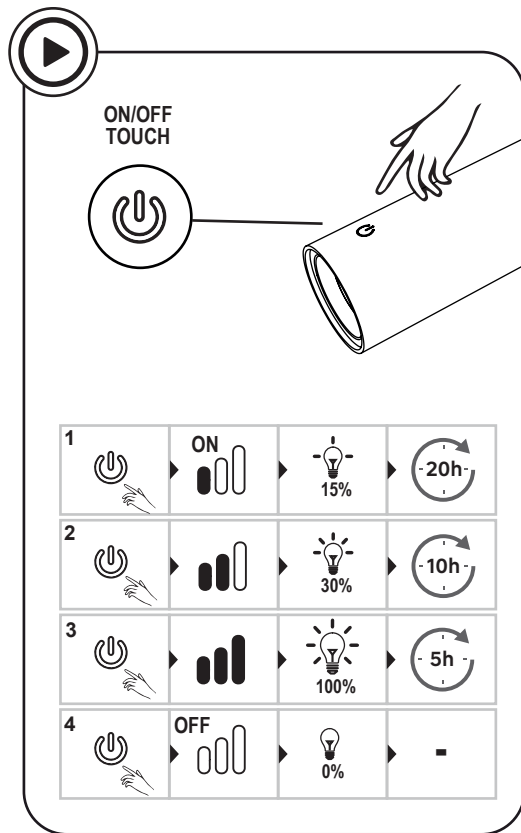

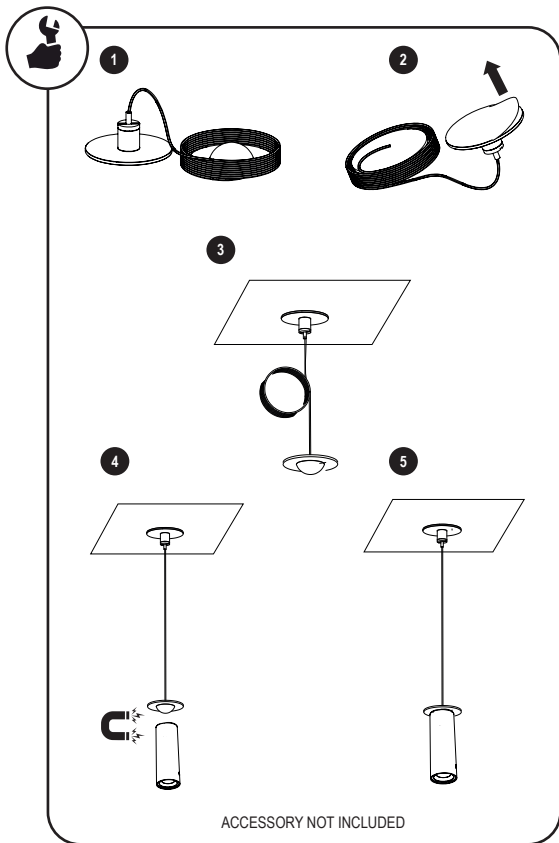

Lea detenidamente las instrucciones de uso antes de manipular el producto. Guarde estas instrucciones para utilizations futuras. En caso necesario, transmita este manual a terceros.

1. INSTRUCCIONES GENERALES

Retire el conjunto de la caja antes de conectarlo a la fuente de alimentaci3n. Mantener el aparato fuera del alcance de los ni1os y de personas no autorizadas.

INSTRUCCIONES DE SEGURIDAD

Esta luminaria no es un juguete. Temperatura de funcionamiento de 0 a 40 C. No coloque el producto junto fuentes de calor, podra da1ar el producto y en ltimo caso, originar un incendio. Mantener los materiales combustibles alejados de las bombillas. No permitir que la lmpara o conector entre en contacto con paredes, telas asociadas a cortinas, persianas u otros materiales. En caso de funcionamiento an3malo desconecte el producto y contacte con personal cualificado.

INSTRUCCIONES GENERALES DE SEGURIDAD ELECTRICAS

Utilice solo dentro de los lmites de voltaje indicados. No use el producto en caso de cable da1ado o rotura de la lmpara. En este caso, deber sustituirse exclusivamente por el fabricante o Servicio Tcnico Autorizado, con objeto de evitar cualquier riesgo.

IP20: luminaria nicamente para uso interior.

INSTRUCCIONES ESPECFICAS DE SEGURIDAD ELECTRICIA

Para cargar el producto ser necesario utilizar exclusivamente un cargador (no incluido) de las siguientes caractersticas: USB DC 5V MAXIMO 1A. No usar un cargador de otras caractersticas. El producto puede sufrir da1os irreparables. La fuente de luz de esta luminaria no es reemplazable; cuando la fuente de luz llegue al final de su vida til, toda la luminaria ser reemplazada. Mtodo de fijaci3n del cable o cord3n de manera que puede sustituirse fcilmente.

2. SIMBOLOS DE ADVERTENCIA

(1) CE: Cumplimiento con las Directivas Europeas de Seguridad Elctrica y Compatibilidad Electromagntica.

(2) El smbolo de papelera tachada en el aparato o embalaje indica, que este producto es objeto de una recolecci3n por separado. Los equipos elctricos y electr3nicos deben recolectarse y no desecharse con la basura domstica. Los equipos elctricos y electr3nicos de desecho deben estar etiquetados con un sistema de recolecci3n de acuerdo con la Directiva 2012/19/EU. El equipo elctrico y electr3nico es peligroso para el medio ambiente y la salud humana debido a la presencia de una sustancia peligrosa en su composici3n. El almacenamiento y la recolecci3n adecuados de uno de estos productos contribuyen a la protecci3n del medio ambiente y la salud pblica y constituyen condiciones bsicas. Reciclaje de equipos elctricos y electr3nicos usados. Para obtener ms informaci3n sobre la entrega y recolecci3n de equipos elctricos y electr3nicos usados, comuniquese con las autoridades locales y con el centro de recolecci3n autorizado en este sentido.

(3) Un aparato de Clase III est dise1ado para ser alimentado por una fuente de alimentaci3n SELV (por sus siglas en ingls: "Separated or Safety Extra-Low Voltage"). La tensi3n de una fuente SELV es lo suficientemente bajo para que, en condiciones normales, una persona puede entrar en contacto con ella

sin correr el riesgo de descarga eléctrica. Por tanto, no es necesario incorporar la seguridad que llevan los aparatos de Clase I y Clase II. Para el cumplimiento de los dispositivos médicos de la Clase III no se considera suficiente protección.

(4) En caso de fisura de la pantalla de protección, ésta deberá ser sustituida.

3. INSTRUCCIONES Y RECOMENDACIONES DE USO

Se recomienda una primera carga completa antes de su primer uso.

4. MANTENIMIENTO Y LIMPIEZA

Si no va a utilizar el producto en un tiempo prolongado, le recomendamos guardar el producto en una zona que no quede expuesto al agua y/o polvo. Para mantener limpio el producto, utilice un trapo húmedo y frote suavemente.

5. GARANTÍA

La garantía legal general se aplica con arreglo a la normativa vigente en el país del comprador, a partir de la entrega de la mercancía y tras la presentación del ticket de compra como prueba de la compra.

Aplicación de la garantía

Para que se aplique la garantía, el producto debe haberse instalado, utilizado y mantenido de acuerdo con las directrices del Manual de Instrucciones. Las reparaciones y sustituciones de piezas no suponen una prórroga de la garantía inicial.

Exclusiones de garantía

La garantía no cubre los problemas o incidentes que sean resultado de una utilización incorrecta del producto. La garantía del producto está limitada al valor del producto. Se excluyen sobre todo los siguientes casos:

- Cualquier modificación del producto por parte del usuario dejará el mismo fuera de la garantía.
- Si no se han seguido las pautas de uso y/o recomendaciones del producto descritas en estas instrucciones.
- Sistema de suministro eléctrico defectuoso en el lugar de instalación del producto: sobretensión, fluctuaciones de corriente o red, etc
- Cualquier daño derivado del impacto ambiental: humedad, calor, polvo, superficies oxidadas, corrosión costera, temperaturas extremas, etc
- Uso no previsto del producto o sus piezas.
- Cualquier modificación y/o añadido de las piezas no autorizado.
- Cualquier daño del producto o sus piezas, derivado del embalaje y envío inadecuados durante la devolución.
- También están excluidos de las reclamaciones de la garantía los componentes consumibles que puedan sustituirse, como por ejemplo las baterías y bombillas.

6. PREGUNTAS Y RECLAMACIONES

Si tiene alguna pregunta o dificultad con respecto al uso, rendimiento o aspecto visual del producto, puede ponerse en contacto mediante la información que encontrará en el ticket de compra.

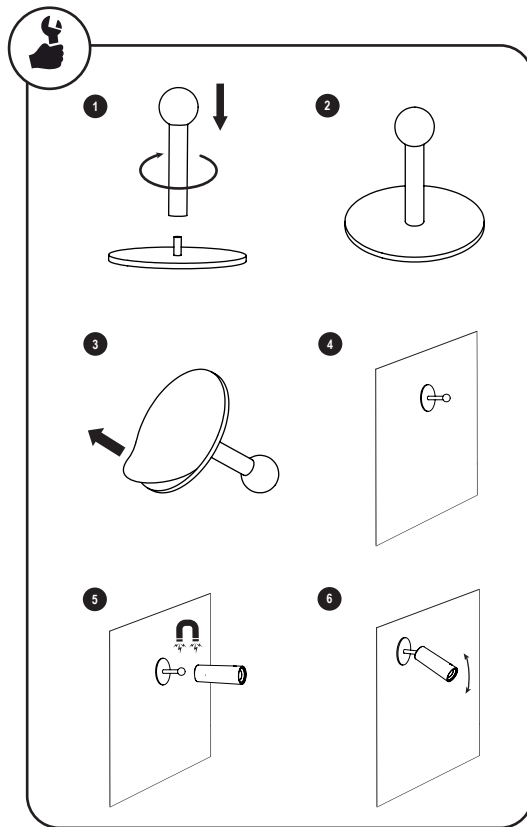

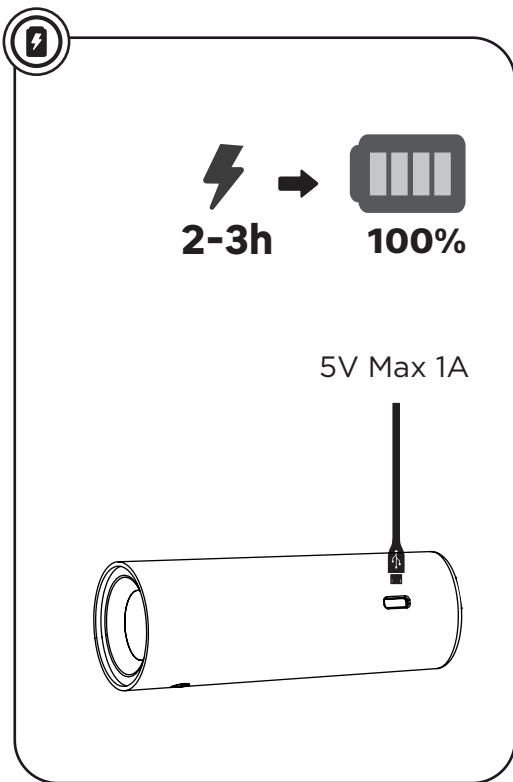

Read the instructions for use carefully before handling the product. Keep these instructions for future use. If necessary, pass this manual on to third parties.

1. GENERAL INSTRUCTIONS

Remove the assembly from the box before connecting it to the power supply. Keep the device out of the reach of children and unauthorised persons.

SAFETY INSTRUCTIONS

This luminaire is not a toy. Operating temperature from 0 to 40 °C. Do not place the product next to heat sources, it could damage the product and ultimately cause a fire. Keep combustible materials away from the bulbs. Do not allow the lamp or connector to come into contact with walls, fabrics associated with curtains, blinds or other materials. In case of abnormal operation, switch off the product and contact qualified personnel.

GENERAL ELECTRICAL SAFETY INSTRUCTIONS

Use only within the voltage limits indicated. Do not use the product in case of damaged cord or lamp breakage. In this case, it should be replaced only by the manufacturer or Authorized Service Dealer in order to avoid any risk.

IP20: luminaire for indoor use only

SPECIFIC ELECTRICAL SAFETY INSTRUCTIONS

To charge the product it is necessary to use only a charger (not included) with the following characteristics: USB DC 5V MAXIMUM 1A. Do not use a charger with other characteristics. The product may be irreparably damaged. The light source of this luminaire is not replaceable; when the light source reaches the end of its life, the entire luminaire will be replaced. Method of fixing the cable or cord so that it can be easily replaced.

2. WARNING SYMBOLS

(1) CE: Compliance with the European Directives for Electrical Safety and Electromagnetic Compatibility.

(2) The crossed-out wheeled bin symbol on the appliance or packaging indicates, that this product is subject to separate collection. Electrical and electronic equipment must be collected and not disposed with household waste. Waste electrical and electronic equipment must be labelled with a collection system in accordance with Directive 2012/19/EU. Electrical and electronic equipment is hazardous to the environment and human health due to the presence of a hazardous substance in its composition. Proper storage and collection of one of these products contribute to the protection of the environment and public health and are basic conditions. Recycling of used electrical and electronic equipment. For more information on the delivery and collection of used electrical and electronic equipment, please contact your local authorities and the collection centre authorised in this regard.

(3) A Class III appliance is designed to be powered by a Separated or Safety Extra-Low Voltage (SELV) power supply. The voltage of a SELV supply is sufficiently low that, under normal conditions, a person can come into contact with it without risk of electric shock. Therefore, it is not necessary to incorporate the safety features of Class I and Class II devices. For the compliance of Class III medical devices it is not considered sufficient protection.

(4) In the event of a crack in the protective screen, it must be replaced.

(5) CMIN: Compliance with Kingdom of Morocco Electrical Safety and Electromagnetic Compatibility regulations, as applicable.

3. INSTRUCTIONS AND RECOMMENDATIONS FOR USE

A first full charge is recommended before first use.

4. MAINTENANCE AND CLEANING

If you are not going to use the product for a long period of time, we recommend that you store the product in an area that is not exposed to water and/or dust. To keep the product clean, use a damp cloth and wipe gently.

5. GUARANTEE

The general legal guarantee applies in accordance with the regulations in force in the purchaser's country, from delivery of the goods and upon presentation of the receipt as proof of purchase.

Application of the warranty

For the warranty to apply, the product must have been installed, operated and maintained in accordance with the guidelines in the Instruction Manual. Repairs and parts replacements do not extend the initial warranty.

Warranty Exclusions

The warranty does not cover problems or incidents resulting from improper use of the product. The product warranty is limited to the value of the product. In particular, the following cases are excluded:

- Any modification of the product by the user will render the product out of warranty.
- If the guidelines for use and/or recommendations for the product described in these instructions have not been followed.
- Faulty power supply system at the product's installation site: overvoltage, power or mains fluctuations, etc.
- Any damage resulting from environmental impact: humidity, heat, dust, rusty surfaces, coastal corrosion, extreme temperatures, etc.
- Unintended use of the product or its parts.
- Any unauthorised modification and/or addition of parts.
- Any damage to the product or its parts resulting from improper packaging and shipping during return.
- Also excluded from warranty claims are consumable components that can be replaced, such as batteries and bulbs.

6. QUESTIONS AND CLAIMS

If you have any questions or difficulties regarding the use, performance or visual appearance of the product, you can contact us using the information on the purchase receipt.



(X1)

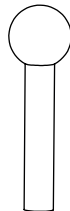

(X1)

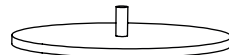

(X1)

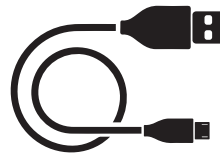

(X1)

EN II zu übernehmen. Für die Konformität von Medizinprodukten der Klasse III wird dies nicht als ausreichender Schutz angesehen.

(4) Im Falle eines Risses in der Schutzscheibe muss diese ersetzt werden.

EN 3. ANWEISUNGEN UND EMPFEHLUNGEN FÜR DIE VERWENDUNG

Es wird empfohlen, das Gerät vor dem ersten Gebrauch vollständig aufzuladen.

DE 4. WARTUNG UND REINIGUNG

FR Wenn Sie das Produkt über einen längeren Zeitraum nicht benutzen, empfehlen wir Ihnen, es an einem Ort aufzubewahren, an dem es keinem Wasser und/oder Staub ausgesetzt ist. Um das Produkt sauber zu halten, verwenden Sie ein feuchtes Tuch und wischen Sie es vorsichtig ab.

IT 5. GARANTIE

RO Die allgemeine gesetzliche Garantie gilt gemäß den im Land des Käufers geltenden Vorschriften ab Lieferung der Ware und gegen Vorlage der Quittung als Kaufnachweis.

Anwendung der Garantie

PT Voraussetzung für den Garantieanspruch ist, dass das Produkt in Übereinstimmung mit den Richtlinien in der Bedienungsanleitung installiert, betrieben und gewartet wurde. Durch Reparaturen und den Austausch von Teilen wird die ursprüngliche Garantie nicht verlängert.

Ausschlüsse von der Garantie

PL Die Garantie deckt keine Probleme oder Vorfälle ab, die auf eine unsachgemäße Verwendung des Produkts zurückzuführen sind. Die Produktgarantie ist auf den Wert des Produkts beschränkt. Ausgeschlossen sind insbesondere die folgenden Fälle:

- Jegliche Veränderung des Produkts durch den Benutzer führt zum Ausschluss der Garantie.
- Wenn die Anwendungsrichtlinien und/oder Empfehlungen für das in dieser Anleitung beschriebene Produkt nicht befolgt wurden.
- Fehlerhaftes Stromversorgungssystem am Aufstellungsort des Produkts: Überspannung, Strom- oder Netzschwankungen usw.
- Schäden, die durch Umwelteinflüsse entstanden sind: Feuchtigkeit, Hitze, Staub, rostige Oberflächen, Korrosion an der Küste, extreme Temperaturen, usw.
- Unbeabsichtigte Verwendung des Produkts oder seiner Teile.
- Jegliche nicht genehmigte Änderung und/oder Hinzufügung von Teilen.
- Jegliche Beschädigung des Produkts oder seiner Teile, die auf eine unsachgemäße Verpackung und einen unsachgemäßen Versand während der Rücksendung zurückzuführen ist.
- Ebenfalls von der Garantie ausgeschlossen sind Verschleißteile, die ausgetauscht werden können, wie z. B. Batterien und Glühbirnen.

6. FRAGEN UND FORDERUNGEN

Wenn Sie Fragen oder Schwierigkeiten bezüglich der Verwendung, der Leistung oder des Aussehens des Produkts haben, können Sie sich mit uns in Verbindung setzen, indem Sie die Angaben auf dem Kaufbeleg verwenden.

ES **Leia atentamente as instruções de utilização antes de manusear o produto. Guarde estas instruções para utilização futura. Se necessário, passar este manual a terceiros.**

1. INSTRUÇÕES GERAIS

DE Retirar o conjunto da caixa antes de o ligar à fonte de alimentação. Manter o dispositivo fora do alcance de crianças e de pessoas não autorizadas.

FR INSTRUÇÕES DE SEGURANÇA

IT Esta luminária não é um brinquedo. Temperatura de funcionamento 0 a 40 °C. Não colocar o produto junto a fontes de calor, pode danificar o produto e, por fim, causar um incêndio. Manter os materiais combustíveis longe das lâmpadas. Não permitir que a lâmpada ou o conector entre em contacto com paredes, tecidos associados a cortinas, persianas ou outros materiais. Em caso de funcionamento anormal, desligar o produto e contactar pessoal qualificado.

RO INSTRUÇÕES GERAIS DE SEGURANÇA ELÉCTRICA

PT Utilização apenas dentro dos limites de tensão indicados. Não utilizar o produto em caso de danificação do cabo ou quebra da lâmpada. Neste caso, deve ser substituído apenas pelo fabricante ou pelo Concessionário de Serviços Autorizado, a fim de evitar qualquer risco. IP20: luminária para uso exclusivo em interiores

PL INSTRUÇÕES ESPECÍFICAS DE SEGURANÇA ELÉCTRICA

Para carregar o produto é necessário utilizar apenas um carregador (não incluído) com as seguintes características: USB DC 5V MAXIMUM 1A. Não utilizar um carregador com outras características. O produto pode ser irremediavelmente danificado. A fonte de luz desta luminária não é substituível; quando a fonte de luz atinge o fim da sua vida útil, a luminária inteira será substituída. Método de fixação do cabo ou fio para que possa ser facilmente substituído.

2. SÍMBOLOS DE AVISO

(1) CE: Conformidade com as Directivas Europeias para a Segurança Eléctrica e Compatibilidade Electromagnética.

(2) O símbolo do caixote do lixo com uma cruz no aparelho ou na embalagem indica que este produto está sujeito a recolha separada. O equipamento eléctrico e electrónico deve ser recolhido e não eliminado com o lixo doméstico. Os resíduos de equipamentos eléctricos e electrónicos devem ser rotulados com um sistema de recolha em conformidade com a Directiva 2012/19/UE. O equipamento eléctrico e electrónico é perigoso para o ambiente e a saúde humana devido à presença de uma substância perigosa na sua composição. O armazenamento e recolha adequados de um destes produtos contribuem para a protecção do ambiente e da saúde pública e são condições básicas. Reciclagem de equipamento eléctrico e electrónico usado. Para mais informações sobre a entrega e recolha de equipamento eléctrico e electrónico usado, queira contactar as autoridades locais e o centro de recolha autorizado para o efeito.

(3) Um aparelho da Classe III é concebido para ser alimentado por uma fonte de alimentação separada ou de segurança de Extra Baixa Tensão (SELV). A voltagem de uma alimentação SELV é suficientemente baixa para que, em condições normais, uma pessoa possa entrar em contacto com ela sem risco de choque eléctrico. Por conseguinte, não é necessário incorporar os dispositivos de segurança de Classe

I e de Classe II. Para a conformidade de dispositivos médicos de Classe III, não é considerada protecção suficiente.

(4) No caso de uma fenda no ecrã protector, este deve ser substituído.

3. INSTRUÇÕES E RECOMENDAÇÕES DE UTILIZAÇÃO

Recomenda-se uma primeira carga completa antes da primeira utilização.

4. MANUTENÇÃO E LIMPEZA

Se não vai utilizar o produto durante um longo período de tempo, recomendamos que guarde o produto numa área que não esteja exposta a água e/ou pó. Para manter o produto limpo, utilizar um pano húmido e enxugar suavemente.

5. GARANTIA

A garantia legal geral aplica-se em conformidade com os regulamentos em vigor no país do comprador, a partir da entrega da mercadoria e mediante apresentação do recibo como prova de compra.

Aplicação da garantia

Para que a garantia seja aplicável, o produto deve ter sido instalado, operado e mantido em conformidade com as directrizes do Manual de Instruções. As reparações e substituições parciais não prolongam a garantia inicial.

Exclusões de garantia

A garantia não cobre problemas ou incidentes resultantes da utilização indevida do produto. A garantia do produto é limitada ao valor do produto. Em particular, estão excluídos os seguintes casos:

- Qualquer modificação do produto por parte do utilizador retirará o produto da garantia. Se as directrizes de utilização e/ou recomendações para o produto descrito nestas instruções não tiverem sido seguidas.
- Avaria no sistema de alimentação eléctrica no local de instalação do produto: sobretensão, flutuações de energia ou da rede, etc.
- Qualquer dano resultante do impacto ambiental: humidade, calor, poeira, superfícies enferrujadas, corrosão costeira, temperaturas extremas, etc.
- Utilização não intencional do produto ou das suas partes.
- Qualquer modificação e/ou adição não autorizada de peças.
- Qualquer dano no produto ou nas suas partes resultante de embalagem e expedição impróprias durante a devolução.
- Também estão excluídos dos pedidos de garantia os componentes consumíveis que podem ser substituídos, tais como baterias e lâmpadas eléctricas.

6. PERGUNTAS E RECLAMAÇÕES

Se tiver quaisquer dúvidas ou dificuldades relativamente à utilização, desempenho ou aspecto visual do produto, pode contactar-nos utilizando as informações constantes no recibo de compra.

Lesen Sie die Gebrauchsanweisung sorgfältig durch, bevor Sie das Produkt handhaben. Bewahren Sie diese Anleitung zur späteren Verwendung auf. Geben Sie dieses Handbuch bei Bedarf an Dritte weiter.

1. ALLGEMEINE HINWEISE

Nehmen Sie die Baugruppe aus dem Karton, bevor Sie sie an das Stromnetz anschließen. Bewahren Sie das Gerät außerhalb der Reichweite von Kindern und unbefugten Personen auf.

SICHERHEITSHINWEISE

Diese Leuchte ist kein Spielzeug. Betriebstemperatur von 0 bis 40 °C. Stellen Sie das Gerät nicht in der Nähe von Wärmequellen auf, dies könnte das Gerät beschädigen und letztendlich einen Brand verursachen. Halten Sie brennbare Materialien von den Glühlampen fern. Achten Sie darauf, dass die Lampe oder der Stecker nicht mit Wänden, Stoffen in Verbindung mit Vorhängen, Jalousien oder anderen Materialien in Berührung kommt. Bei abnormalem Betrieb schalten Sie das Produkt aus und wenden Sie sich an qualifiziertes Personal.

ALLGEMEINE ELEKTRISCHE SICHERHEITSHINWEISE

Nur innerhalb der angegebenen Spannungsgrenzen verwenden. Verwenden Sie das Produkt nicht, wenn das Kabel beschädigt ist oder die Lampe bricht. In diesem Fall sollte es nur durch den Hersteller oder einen autorisierten Händler ausgetauscht werden, um jedes Risiko zu vermeiden.

IP20: Leuchte nur für den Innenbereich

SPEZIFISCHE ELEKTRISCHE SICHERHEITSHINWEISE

Zum Aufladen des Produkts darf nur ein Ladegerät (nicht im Lieferumfang enthalten) mit den folgenden Eigenschaften verwendet werden: USB DC 5V MAXIMUM 1A. Verwenden Sie kein Ladegerät mit anderen Eigenschaften. Das Produkt kann irreparabel beschädigt werden. Die Lichtquelle dieser Leuchte ist nicht austauschbar, wenn die Lichtquelle das Ende ihrer Lebensdauer erreicht, wird die gesamte Leuchte ersetzt. Methode zur Befestigung des Kabels oder der Schnur, so dass es leicht ersetzt werden kann.

2. WARNSYMBOL

(1) CE: Übereinstimmung mit den europäischen Richtlinien für elektrische Sicherheit und elektromagnetische Verträglichkeit.

(2) Das Symbol der durchgestrichenen Mülltonne auf dem Gerät oder der Verpackung weist darauf hin, dass dieses Produkt der getrennten Sammlung unterliegt. Elektrische und elektronische Geräte müssen gesammelt und dürfen nicht über den Hausmüll entsorgt werden. Elektro- und Elektronik-Altgeräte müssen mit einem Sammelsystem gemäß der Richtlinie 2012/19/EU gekennzeichnet werden. Elektro- und Elektronikgeräte sind aufgrund des Vorhandenseins eines gefährlichen Stoffes in ihrer Zusammensetzung gefährlich für die Umwelt und die menschliche Gesundheit. Die ordnungsgemäße Lagerung und Sammlung eines dieser Produkte trägt zum Schutz der Umwelt und der öffentlichen Gesundheit bei und ist eine Grundvoraussetzung. Recycling von elektrischen und elektronischen Altgeräten. Weitere Informationen über die Abgabe und Sammlung von Elektro- und Elektronik-Altgeräten erhalten Sie bei Ihren örtlichen Behörden und den dafür zugelassenen Sammelstellen.

(3) Ein Gerät der Klasse III ist für die Stromversorgung durch eine getrennte Stromversorgung oder eine Schutzkleinspannung (SELV) ausgelegt. Die Spannung einer SELV-Versorgung ist so niedrig, dass eine Person unter normalen Bedingungen mit ihr in Berührung kommen kann, ohne einen elektrischen Schlag zu erleiden. Daher ist es nicht erforderlich, die Sicherheitsmerkmale von Produkten der Klassen I und

classe I et de classe II. Pour la conformité des dispositifs médicaux de classe III, elle n'est pas considérée comme une protection suffisante.

(4) En cas de fissure de l'écran de protection, celui-ci doit être remplacé.

3. INSTRUCTIONS ET RECOMMANDATIONS D'UTILISATION

Une première charge complète est recommandée avant la première utilisation.

4. ENTRETIEN ET NETTOYAGE

Si vous n'avez pas l'intention d'utiliser le produit pendant une longue période, nous vous recommandons de le ranger dans un endroit qui n'est pas exposé à l'eau et/ou à la poussière. Pour garder le produit propre, utilisez un chiffon humide et essuyez-le doucement.

5. GARANTIE

La garantie légale générale s'applique conformément à la réglementation en vigueur dans le pays de l'acheteur, à compter de la livraison des marchandises et sur présentation du ticket de caisse comme preuve d'achat.

Application de la garantie

Pour que la garantie s'applique, le produit doit avoir été installé, utilisé et entretenu conformément aux directives du manuel d'instructions. Les réparations et les remplacements de pièces ne prolongent pas la garantie initiale.

Exclusions de garantie

La garantie ne couvre pas les problèmes ou incidents résultant d'une utilisation inappropriée du produit. La garantie du produit est limitée à la valeur du produit. En particulier, les cas suivants sont exclus :

- Toute modification du produit par l'utilisateur rendra le produit hors garantie.
- Si les directives d'utilisation et/ou les recommandations pour le produit décrites dans ces instructions n'ont pas été respectées.
- Système d'alimentation électrique défectueux sur le lieu d'installation du produit : surtension, fluctuations de la puissance ou du secteur, etc.
- Tout dommage résultant d'un impact environnemental : humidité, chaleur, poussière, surfaces rouillées, corrosion côtière, températures extrêmes, etc.
- Utilisation involontaire du produit ou de ses pièces.
- Toute modification et/ou ajout de pièces non autorisés.
- Tout dommage au produit ou à ses pièces résultant d'un emballage et d'un transport inappropriés lors du retour.
- Sont également exclus des demandes de garantie les composants consommables qui peuvent être remplacés, tels que les piles et les ampoules.

6. QUESTIONS ET REVENDICATIONS

Si vous avez des questions ou des difficultés concernant l'utilisation, les performances ou l'aspect visuel du produit, vous pouvez nous contacter en utilisant les informations figurant sur le reçu d'achat.

Przed przystąpieniem do obsługi produktu należy dokładnie przeczytać instrukcję obsługi. Zachowaj tę instrukcję do wykorzystania w przyszłości. W razie potrzeby przekaż tę instrukcję osobom trzecim.

1. INSTRUKCJE OGÓLNE

Wyjmij zespół z pudełka przed podłączeniem go do zasilania. Urządzenie należy przechowywać w miejscu niedostępnym dla dzieci i osób nieupoważnionych.

INSTRUKCJE BEZPIECZEŃSTWA

Ta oprawa nie jest zabawką. Temperatura pracy od 0 do 40 °C. Nie umieszczaj produktu obok źródeł ciepła, może to spowodować uszkodzenie produktu i ostatecznie pożar. Materiały palne należy trzymać z dala od żarówek. Nie należy dopuszczać do kontaktu lampy lub łącznika ze ścianami, tkaninami związanymi z zasłonami, roletami lub innymi materiałami. W przypadku nieprawidłowego działania należy wyłączyć produkt i skontaktować się z wykwalifikowanym personelem.

OGÓLNE INSTRUKCJE BEZPIECZEŃSTWA ELEKTRYCZNEGO

Stosować tylko w podanych granicach napięcia. Nie należy używać produktu w przypadku uszkodzonego przewodu lub pęknięcia lampy. W takim przypadku, aby uniknąć jakiegokolwiek ryzyka, powinien on zostać wymieniony wyłącznie przez producenta lub Autoryzowanego Dealera Serwisowego.

IP20: oprawa wyłącznie do użytku wewnętrznego.

SZCZEGÓLWE INSTRUKCJE DOTYCZĄCE BEZPIECZEŃSTWA ELEKTRYCZNEGO

Do ładowania produktu należy używać wyłącznie ładowarki (brak w zestawie) o następujących parametrach: USB DC 5V MAXIMUM 1A. Nie należy używać ładowarki o innej charakterystyce. Produkt może zostać nieodwracalnie uszkodzony. Źródło światła tej oprawy nie jest wymienne; gdy źródło światła osiągnie koniec okresu użytkowania, cała oprawa zostanie wymieniona. Metoda mocowania kabla lub przewodu w taki sposób, aby można go było łatwo wymienić.

2. SYMBOLE OSTRZEGAWCZE

(1) CE: Zgodność z europejskimi dyrektywami dotyczącymi bezpieczeństwa elektrycznego i kompatybilności elektromagnetycznej.

(2) Symbol przekreślonego pojemnika na kółkach na urządzeniu lub opakowaniu wskazuje, że produkt ten podlega selektywnej zbiórce. Sprzęt elektryczny i elektroniczny należy zbierać i nie wyrzucać wraz z odpadami komunalnymi. Zużyty sprzęt elektryczny i elektroniczny musi być oznakowany systemem zbierania zgodnie z dyrektywą 2012/19/UE. Sprzęt elektryczny i elektroniczny jest niebezpieczny dla środowiska i zdrowia ludzi ze względu na obecność w jego składzie substancji niebezpiecznej. Właściwe przechowywanie i odbiór jednego z tych produktów przyczynia się do ochrony środowiska i zdrowia publicznego i jest podstawowym warunkiem. Recykling zużytego sprzętu elektrycznego i elektronicznego. Aby uzyskać więcej informacji na temat dostarczenia i zbierania zużytych urządzeń elektrycznych i elektronicznych, należy skontaktować się z lokalnymi władzami i autoryzowanym w tym zakresie punktem zbiórki.

(3) Urządzenie klasy III jest przeznaczone do zasilania z rozdzielonego lub bezpiecznego niskiego napięcia (SELV). Napięcie zasilania SELV jest na tyle niskie, że w normalnych warunkach człowiek może mieć z nim kontakt bez ryzyka porażenia prądem. W związku z tym nie jest konieczne uwzględnianie cech bezpieczeństwa urządzeń klasy I i klasy II. W przypadku zgodności wyrobów medycznych klasy III nie jest ona uznawana za wystarczającą ochronę.

(4) W przypadku pęknięcia ekranu ochronnego należy go wymienić.

3. INSTRUKCJE I ZALECENIA DOTYCZĄCE UŻYTKOWANIA

Przed pierwszym użyciem zalecane jest pierwsze pełne naładowanie.

KONSERWACJA I CZYSZCZENIE

Jeśli nie zamierzasz używać produktu przez dłuższy czas, zalecamy przechowywanie go w miejscu, które nie jest narażone na działanie wody i/lub kurzu. Aby utrzymać produkt w czystości, należy użyć wilgotnej szmatki i delikatnie przetrzeć.

5. GWARANCJA

Ogólna gwarancja prawna obowiązuje zgodnie z przepisami obowiązującymi w kraju nabywcy, od momentu dostawy towaru i po okazaniu dowodu zakupu w postaci paragonu.

Zastosowanie gwarancji

Aby gwarancja obowiązywała, produkt musi być zainstalowany, eksploatowany i konserwowany zgodnie z wytycznymi zawartymi w instrukcji obsługi. Naprawy i wymiana części nie przedłużają pierwotnej gwarancji.

Wyłączenia z gwarancji

Gwarancja nie obejmuje problemów lub zdarzeń wynikających z niewłaściwego użytkownika produktu. Gwarancja na produkt jest ograniczona do wartości produktu. W szczególności wykluczone są następujące przypadki:

- Wszelkie modyfikacje produktu przez użytkownika spowodują, że produkt nie będzie objęty gwarancją.
- Jeśli nie przestrzegano wytycznych dotyczących użytkownika i/lub zaleceń dotyczących produktu opisanych w niniejszej instrukcji.
- Wadliwy system zasilania w miejscu instalacji produktu: przepięcia, wahanie mocy lub sieci energetycznej itp.
- Wszelkie uszkodzenia wynikające z oddziaływania środowiska: wilgoć, ciepło, kurz, zardzewiałe powierzchnie, korozja brzożowa, ekstremalne temperatury itp.
- Niezamierzone użycie produktu lub jego części.
- Wszelkie nieautoryzowane modyfikacje i/lub dodawanie części.
- Wszelkie uszkodzenia produktu lub jego części wynikające z niewłaściwego opakowania i wysyłki podczas zwrotu.
- Z rozszerzeń gwarancyjnych wyłączone są również elementy eksploatacyjne, które można wymienić, takie jak baterie i żarówki.

6. PYTANIA I TWIERDZENIA

W razie jakichkolwiek pytań lub trudności związanych z użytkowaniem, działaniem lub wyglądem wizualnym produktu, można się z nami skontaktować, korzystając z informacji zawartych na dowodzie zakupu.

Lisez attentivement le mode d'emploi avant de manipuler le produit. Conservez ces instructions pour une utilisation ultérieure. Si nécessaire, transmettez ce manuel à des tiers.

1. INSTRUCTIONS GÉNÉRALES

Retirez l'ensemble de la boîte avant de le connecter à l'alimentation électrique. Gardez l'appareil hors de portée des enfants et des personnes non autorisées.

INSTRUCTIONS DE SÉCURITÉ

Ce luminaire n'est pas un jouet. Température de fonctionnement de 0 à 40 °C. Ne placez pas le produit à côté de sources de chaleur, cela pourrait endommager le produit et finalement provoquer un incendie. Tenez les matériaux combustibles éloignés des ampoules. Ne laissez pas la lampe ou le connecteur entrer en contact avec les murs, les tissus associés aux rideaux, les stores ou autres matériaux. En cas de fonctionnement anormal, éteignez le produit et contactez le personnel qualifié.

INSTRUCTIONS GÉNÉRALES DE SÉCURITÉ ÉLECTRIQUE

N'utiliser que dans les limites de tension indiquées. N'utilisez pas le produit si le cordon est endommagé ou si la lampe est cassée. Dans ce cas, il ne doit être remplacé que par le fabricant ou un revendeur de service agréé afin d'éviter tout risque. IP20 : luminaire pour usage intérieur uniquement.

LES INSTRUCTIONS SPÉCIFIQUES DE SÉCURITÉ ÉLECTRIQUE

Pour charger le produit, il est nécessaire d'utiliser uniquement un chargeur (non inclus) ayant les caractéristiques suivantes : USB DC 5V MAXIMUM 1A. N'utilisez pas un chargeur présentant d'autres caractéristiques. Le produit peut être irrémédiablement endommagé. La source lumineuse de ce luminaire n'est pas remplaçable ; lorsque la source lumineuse atteint la fin de sa durée de vie, le luminaire entier sera remplacé. Méthode de fixation du câble ou du cordon afin de pouvoir le remplacer facilement.

2. SYMBOLES D'AVERTISSEMENT

- (1) CE : conformité aux directives européennes en matière de sécurité électrique et de compatibilité électromagnétique.
- (2) Le symbole de la poubelle barrée sur l'appareil ou l'emballage indique que ce produit est soumis à la collecte sélective. Les équipements électriques et électroniques doivent être collectés et non jetés avec les déchets ménagers. Les déchets d'équipements électriques et électroniques doivent être étiquetés avec un système de collecte conformément à la directive 2012/19/UE. Les équipements électriques et électroniques sont dangereux pour l'environnement et la santé humaine en raison de la présence d'une substance dangereuse dans leur composition. Un stockage et une collecte appropriés de l'un de ces produits contribuent à la protection de l'environnement et de la santé publique et constituent des conditions de base. Recyclage d'équipements électriques et électroniques usagés. Pour plus d'informations sur la livraison et la collecte des équipements électriques et électroniques usagés, veuillez contacter vos autorités locales et le centre de collecte agréé à cet effet.
- (3) Un appareil de classe III est conçu pour être alimenté par une alimentation séparée ou par une alimentation de sécurité à très basse tension (SELV). La tension d'une alimentation SELV est suffisamment faible pour que, dans des conditions normales, une personne puisse entrer en contact avec elle sans risque de choc électrique. Il n'est donc pas nécessaire d'intégrer les caractéristiques de sécurité des dispositifs de

sufficientemente bassa che, in condizioni normali, una persona può entrare in contatto con essa senza rischio di scosse elettriche. Pertanto, non è necessario incorporare le caratteristiche di sicurezza dei dispositivi di Classe I e Classe II. Per la conformità dei dispositivi medici di Classe III non è considerata una protezione sufficiente.

(4) In caso di incrinatura dello schermo protettivo, questo deve essere sostituito.

3. ISTRUZIONI E RACCOMANDAZIONI PER L'USO

Si consiglia di effettuare una prima carica completa prima del primo utilizzo.

4. MANUTENZIONE E PULIZIA

Se non si intende utilizzare il prodotto per un lungo periodo di tempo, si consiglia di conservarlo in un luogo non esposto all'acqua e/o alla polvere. Per mantenere il prodotto pulito, utilizzare un panno umido e strofinare delicatamente.

5. GARANTIE

La garanzia legale generale si applica in conformità alle norme vigenti nel paese dell'acquirente, a partire dalla consegna della merce e dietro presentazione della ricevuta come prova d'acquisto.

Applicazione della garanzia

Affinché la garanzia sia valida, il prodotto deve essere stato installato, utilizzato e sottoposto a manutenzione in conformità alle linee guida contenute nel Manuale di istruzioni. Le riparazioni e le sostituzioni di parti non estendono la garanzia iniziale.

Esclusioni di garanzia

La garanzia non copre i problemi o gli incidenti derivanti da un uso improprio del prodotto. La garanzia del prodotto è limitata al valore del prodotto stesso. In particolare, sono esclusi i seguenti casi:

- Qualsiasi modifica del prodotto da parte dell'utente renderà il prodotto fuori garanzia.
- Se non sono state rispettate le linee guida per l'uso e/o le raccomandazioni per il prodotto descritte in queste istruzioni.
- Sistema di alimentazione difettoso nel luogo di installazione del prodotto: sovratensione, fluttuazioni di potenza o di rete, ecc.
- Qualsiasi danno derivante dall'impatto ambientale: umidità, calore, polvere, superfici arrugginite, corrosione costiera, temperature estreme, ecc.
- Uso involontario del prodotto o delle sue parti.
- Qualsiasi modifica e/o aggiunta di parti non autorizzate.
- Eventuali danni al prodotto o alle sue parti derivanti da un imballaggio e da una spedizione impropri durante la restituzione.
- Sono esclusi dalla garanzia anche i componenti di consumo che possono essere sostituiti, come le batterie e le lampadine.

6. DOMANDE E RECLAMI

In caso di domande o difficoltà relative all'uso, alle prestazioni o all'aspetto visivo del prodotto, è possibile contattarci utilizzando le informazioni riportate sulla ricevuta d'acquisto.

Cititi cu atenție instrucțiunile de utilizare înainte de a manipula produsul. Păstrați aceste instrucțiuni pentru utilizare ulterioară. Dacă este necesar, transmiteți acest manual unor terțe părți.

1. INSTRUȚIUNI GENERALE

Scoateți ansamblul din cutie înainte de a-l conecta la sursa de alimentare. Țineți dispozitivul departe de accesul copiilor și al persoanelor neautorizate.

INSTRUȚIUNI DE SIGURANȚĂ

Acest corp de iluminat nu este o jucărie. Temperatura de funcționare 0-40 °C. Nu așezați produsul lângă surse de căldură, deoarece ar putea deteriora produsul și, în cele din urmă, ar putea provoca un incendiu. Țineți materialele combustibile la distanță de becuri. Nu permiteți ca lampa sau conectorul să intre în contact cu pereții, țesăturile asociate cu perdele, jaluzele sau alte materiale. În caz de funcționare anormală, opriți produsul și contactați personalul calificat.

INSTRUȚIUNI GENERALE DE SIGURANȚĂ ELECTRICĂ

Utilizați numai în limitele de tensiune indicate. Nu utilizați produsul în cazul în care cablul este deteriorat sau lampa este ruptă. În acest caz, acesta trebuie înlocuit numai de către producător sau de către un distribuitor autorizat pentru a evita orice risc.

IP20: corp de iluminat numai pentru utilizare în interior.

INSTRUȚIUNI SPECIFICE DE SIGURANȚĂ ELECTRICĂ

Pentru a încărca produsul este necesar să utilizați numai un încărcător (nu este inclus) cu următoarele caracteristici: USB DC 5V MAXIMUM 1A. Nu utilizați un încărcător cu alte caracteristici. Produsul poate fi deteriorat iremediabil. Sursa de lumină a acestui corp de iluminat nu poate fi înlocuită; atunci când sursa de lumină ajunge la sfârșitul duratei de viață, întregul corp de iluminat va fi înlocuit. Metodă de fixare a cablului sau a cablului, astfel încât acesta să poată fi înlocuit cu ușurință.

2. SIMBOLURI DE AVERTIZARE

(1) CE: Conformitate cu directivele europene privind siguranța electrică și compatibilitatea electromagnetică.
(2) Simbolul coșului de gunoi pe roți barate de pe aparat sau ambalaj indică faptul că acest produs face obiectul unei colectări separate. Echipamentele electrice și electronice trebuie să fie colectate și nu aruncate împreună cu deșeurile menajere. Deșeurile de echipamente electrice și electronice trebuie să fie etichetate cu un sistem de colectare în conformitate cu Directiva 2012/19/UE. Echipamentele electrice și electronice sunt periculoase pentru mediu și pentru sănătatea umană din cauza prezenței unei substanțe periculoase în compoziția lor. Depozitarea și colectarea corectă a unuia dintre aceste produse contribuie la protecția mediului și a sănătății publice și reprezintă condiții de bază. Reciclarea echipamentelor electrice și electronice uzate. Pentru mai multe informații privind livrarea și colectarea echipamentelor electrice și electronice uzate, vă rugăm să contactați autoritățile locale și centrul de colectare autorizat în acest sens.

(3) Un aparat din clasa III este conceput pentru a fi alimentat de o sursă de alimentare separată sau de tensiune foarte joasă de siguranță (SELV). Tensiunea unei surse de alimentare SELV este suficient de joasă pentru ca, în condiții normale, o persoană să poată intra în contact cu aceasta

fără riscul de șoc electric. Prin urmare, nu este necesar să se încorporeze caracteristicile de siguranță ale dispozitivelor din clasele I și II. În ceea ce privește conformitatea dispozitivelor medicale din clasa III, aceasta nu este considerată o protecție suficientă.

(4) În cazul în care ecranul de protecție este fisurat, acesta trebuie înlocuit.

3. INSTRUCȚIUNI ȘI RECOMANDĂRI DE UTILIZARE

Se recomandă o primă încercare completă înainte de prima utilizare.

4. ÎNTREȚINERE ȘI CURĂȚARE

Dacă nu aveți de gând să utilizați produsul pentru o perioadă lungă de timp, vă recomandăm să depozitați produsul într-o zonă care nu este expusă la apă și/sau praf. Pentru a păstra produsul curat, utilizați o cârpă umedă și ștergeți ușor.

5. GARANȚIE

Garanția legală generală se aplică în conformitate cu reglementările în vigoare în țara cumpărătorului, de la livrarea bunurilor și la prezentarea chitanței ca dovadă a achiziției.

Aplicarea garanției

Pentru ca garanția să se aplice, produsul trebuie să fi fost instalat, utilizat și întreținut în conformitate cu instrucțiunile din manualul de instrucțiuni. Reparațiile și înlocuirile de piese nu prelungesc garanția inițială.

Excluderi din garanție

Garanția nu acoperă problemele sau incidentele care rezultă din utilizarea necorespunzătoare a produsului. Garanția produsului este limitată la valoarea produsului. În special, sunt excluse următoarele cazuri:

- Orice modificare a produsului de către utilizator va face ca produsul să fie scos din garanție.
- În cazul în care nu au fost respectate instrucțiunile de utilizare și/sau recomandările pentru produsul descris în aceste instrucțiuni.
- Sistem de alimentare electrică defect la locul de instalare a produsului: supratensiune, fluctuații de curent sau de rețea etc.
- Origine deteriorare care rezultă din impactul mediului: umiditate, căldură, praf, suprafețe ruginite, coroziune în coastă, temperaturi extreme etc.
- Utilizarea neintenționată a produsului sau a componentelor acestuia.
- Orice modificare și/sau adăugare neautorizată de piese.
- Orice deteriorare a produsului sau a pieselor acestuia ca urmare a ambalării și transportului necorespunzător în timpul returnării.
- De asemenea, sunt excluse de la cererile de garanție componentele consumabile care pot fi înlocuite, cum ar fi bateriile și becurile.

6. ÎNTREBĂRI ȘI RECLAMAȚII

Dacă aveți întrebări sau dificultăți legate de utilizarea, performanța sau aspectul vizual al produsului, ne puteți contacta folosind informațiile de pe chitanța de cumpărare.

Leggere attentamente le istruzioni per l'uso prima di maneggiare il prodotto. Conservare queste istruzioni per un uso futuro. Se necessario, trasmettere questo manuale a terzi.

1. ISTRUZIONI GENERALI

Rimuovere il gruppo dalla scatola prima di collegarlo all'alimentazione. Tenere il dispositivo fuori dalla portata dei bambini e delle persone non autorizzate.

ISTRUZIONI DI SICUREZZA

Questo apparecchio non è un giocattolo. Temperatura di esercizio da 0 a 40 °C. Non collocare il prodotto vicino a fonti di calore per evitare di danneggiarlo e di provocare un incendio. Tenere i materiali combustibili lontani dalle lampadine. Evitare che la lampada o il connettore entrino in contatto con pareti, tessuti associati a tende, tendaggi o altri materiali. In caso di funzionamento anomalo, spegnere il prodotto e rivolgersi a personale qualificato.

ISTRUZIONI GENERALI SULLA SICUREZZA ELETTRICA

Utilizzare solo entro i limiti di tensione indicati. Non utilizzare il prodotto in caso di cavo danneggiato o di rottura della lampada. In questo caso, la sostituzione deve essere effettuata solo dal produttore o da un rivenditore autorizzato, per evitare qualsiasi rischio.

IP20: apparecchio solo per uso interno.

ISTRUZIONI SPECIFICHE PER LA SICUREZZA ELETTRICA

Per caricare il prodotto sarà necessario utilizzare esclusivamente una caricabatterie (non incluso) con le seguenti caratteristiche: USB DC 5V MAXIMUM 1A. Non utilizzare una caricabatterie con altre caratteristiche. Il prodotto potrebbe subire danni irreparabili. La sorgente luminosa di questo apparecchio non è sostituibile; quando la sorgente luminosa raggiunge la fine della sua vita utile, l'intero apparecchio viene sostituito. Metodo di fissaggio del cavo o della corda in modo che possa essere facilmente sostituito.

2. SIMBOLI DI AVVERTIMENTO

(1) CE: conformità alle direttive europee per la sicurezza elettrica e la compatibilità elettromagnetica.

(2) Il simbolo del cassonetto barrato sull'apparecchio o sull'imballaggio indica che questo prodotto è soggetto a raccolta differenziata. Le apparecchiature elettriche ed elettroniche devono essere raccolte e non smaltite con i rifiuti domestici. I rifiuti di apparecchiature elettriche ed elettroniche devono essere etichettati con un sistema di raccolta conforme alla direttiva 2012/19/UE. Le apparecchiature elettriche ed elettroniche sono pericolose per l'ambiente e la salute umana a causa della presenza di una sostanza pericolosa nella loro composizione. Il corretto stoccaggio e la raccolta di uno di questi prodotti contribuiscono alla protezione dell'ambiente e della salute pubblica e sono condizioni fondamentali. Riciclaggio di apparecchiature elettriche ed elettroniche usate. Per ulteriori informazioni sulla consegna e il ritiro di apparecchiature elettriche ed elettroniche usate, si prega di contattare le autorità locali e il centro di raccolta autorizzato a questo scopo.

(3) Un apparecchio di Classe III è progettato per essere alimentato da un'alimentazione separata o a bassissima tensione di sicurezza (SELV). La tensione di un'alimentazione SELV è