



WORX
it's your nature

Owner's manual

Les utilisateurs peuvent consulter les instructions électroniques à l'adresse <https://wiki.worx.com/en>.

SÉCURITÉ DU PRODUIT MISES EN GARDE GÉNÉRALES ET COMPLÉMENTAIRES

⚠ ATTENTION: Lisez toutes les mises en garde et toutes les instructions.

Le nonrespect des mises en garde et des instructions peut être à l'origine d'électrocutions, d'incendies et/ou de blessures graves.

Lisez attentivement le manuel d'utilisation afin d'utiliser l'appareil d'une manière sécurisée.

Gardez le mode d'emploi et les mises en garde pour pouvoir vous y référer ultérieurement.

- Cet appareil n'est pas conçu pour être utilisé par des personnes aux capacités physiques, mentales, sensorielles réduites, ou manquant d'expérience et de connaissances (y compris les enfants), sauf si une personne responsable de leur sécurité leur a donné les indications nécessaires ou les surveille pendant l'utilisation.

- Il convient de surveiller les enfants pour s'assurer qu'ils ne jouent pas avec l'appareil.

AVERTISSEMENT: Pour recharger la batterie, utilisez uniquement l'unité d'alimentation amovible avec cet appareil.

AVERTISSEMENT: Pour réduire les risques de blessures aux personnes et de dommages matériels, ne retirez pas le module batterie avant d'éteindre la machine.

IMPORTANT

**LISEZ ATTENTIVEMENT LE MODE D'EMPLOI AVANT D'UTILISER L'APPAREIL
CONSERVEZ-LE POUR RÉFÉRENCE ULTÉRIEURE**

Pratiques de travail sûres

Apprentissage

- Lisez attentivement le mode d'emploi. Vous devez impérativement comprendre les instructions et vous familiariser avec les contrôles et le mode d'utilisation de l'appareil.
- Ne laissez en aucun cas l'appareil à un enfant ou à une personne n'ayant pas pris connaissance du mode d'emploi. Les réglementations locales définissent parfois des limites d'âge pour l'utilisateur.
- L'utilisateur est responsable des accidents et des dommages causés à d'autres personnes ou à leurs biens.

Préparation

- Assurez-vous de l'installation correcte du système automatique de délimitation du périmètre, conformément aux instructions.
Cette machine fonctionne sans câble périphérique ou délimitation virtuelle. Elle peut identifier automatiquement la zone de travail et la zone de non-travail grâce à la caméra. Une fois la machine démarrée, la caméra s'active automatiquement et fonctionne en même temps. La machine reconnaît que la pelouse est dans la zone de travail avec la caméra, et dans la zone de non-travail qui n'est pas la pelouse. Lorsque la machine atteint la limite entre la pelouse et la zone non gazonnée, elle retourne automatiquement dans la zone de travail.
Ajoutez une bande magnétique pour la séparer de la pelouse du voisin. La machine revient lorsqu'elle rencontre une bande magnétique pendant la tonte. Retour le long de la bande magnétique lors du retour.
- Inspectez périodiquement la zone où l'appareil doit être utilisé et retirez toutes les pierres, bâtons, fils, os et autres corps étrangers. Inspectez et nettoyez périodiquement les limites entre le gazon et la zone non gazonnée. Le dégagement des limites aide la tondeuse à identifier la zone de travail.

- c) Procédez régulièrement à un examen visuel des lames, des boulons de lame et de l'unité de coupe pour vous assurer qu'ils ne sont ni usés, ni endommagés. Afin de préserver l'équilibre de la machine, changez toujours les lames et leurs boulons en même temps.
- d) Sur les appareils comportant plusieurs arbres, veuillez noter que la rotation d'une lame peut entraîner la rotation des autres lames.
- e) ATTENTION: Ne faites jamais fonctionner l'appareil si l'une de ses protections est défectueuse ou si l'un de ses dispositifs de sécurité n'est pas en place.

Utilisation

1. Généralités

- a) Ne faites jamais fonctionner l'appareil si l'une de ses protections est défectueuse ou si l'un de ses dispositifs de sécurité n'est pas en place (ex: les déflecteurs).
- b) N'approchez jamais les mains ou les pieds des parties rotatives, et ne les mettez jamais sous l'appareil. Ne vous mettez jamais en travers de l'ouverture d'évacuation.
- c) Ne soulevez jamais et ne portez jamais une tondeuse dont le moteur est en marche.
- d) Actionnez le dispositif de désactivation de l'appareil:
 - Avant de le débloquer;
 - Avant d'inspecter, de nettoyer ou de travailler sur l'appareil;
 - Après avoir heurté un objet, inspectez la machine à la recherche de dommages;
 - Si la machine commence à vibrer de façon anormale, et pour vérifier les dommages avant de la redémarrer.
- e) Il n'est pas permis de modifier le design d'origine du robot tondeuse. Toute modification effectuée est à vos risques et périls.
- f) Démarrer la tondeuse à gazon robotique conformément aux instructions. Lorsque la touche d'alimentation est allumée, veillez à garder vos mains et pieds loin des lames pivotantes. Ne jamais mettre vos mains ou pieds sous la tondeuse.
- g) Ne jamais soulever la tondeuse à gazon robotique ou la porter tant que la touche d'alimentation est allumée.
- h) Ne laissez en aucun cas la tondeuse à une personne non familiarisée avec l'appareil et son mode d'utilisation.
- i) Ne posez jamais des objets sur le robot ou sur le socle de recharge.
- j) Ne faites jamais fonctionner le robot si le boîtier ou l'une des lames sont endommagés. L'appareil ne doit pas être utilisé si les lames, les vis, les écrous ou les câbles sont endommagés.
- k) Toujours éteindre la tondeuse à gazon robotique lorsque vous n'avez pas l'intention de l'utiliser. La tondeuse à gazon robotique ne peut démarrer que lorsque la touche d'alimentation est allumée et que le code PIN correct a été saisi.
- l) Maintenez vos mains et pieds éloignés des lames rotatives. Ne placez jamais vos mains ou pieds à proximité ou sous le corps lorsque la tondeuse automatique est en marche.
- m) Éviter d'utiliser la machine et ses périphériques dans de mauvaises conditions météorologiques, en particulier, lorsqu'il existe un risque d'éclair.
- n) Ne pas toucher de pièces mobiles dangereuses avant que celles-ci ne s'arrêtent complètement.
- o) Pour les machines utilisées dans des zones publiques, des panneaux d'avertissement doivent être placés autour de la zone de travail de la machine. Le contenu du texte ci-dessus doit être compris:

Alerte! Tondeuse automatique! Tenir à l'écart de la machine! Attention aux enfants!
- p) Pour éviter tout risque de blessure, veuillez arrêter la tondeuse et la transporter jusqu'à un autre jardin à tondre. Ne jamais traîner ou tirer la tondeuse en fonctionnement lorsque vous changez de pelouse à tondre.

2. Mise en garde complémentaire en cas de fonctionnement automatique

- a) Ne laissez pas la machine fonctionner sans surveillance si vous savez que des personnes (notamment des enfants) ou des animaux domestiques se trouvent à proximité.
- b) Veuillez configurer le smartphone pour activer le verrouillage automatique de l'écran après 30 s et empêcher ainsi l'utilisation de l'application à mauvais escient par autrui.

Entretien et rangement

AVERTISSEMENT! Lorsque la tondeuse est retournée, la touche d'alimentation doit toujours être éteinte.

La touche d'alimentation doit être éteinte pendant tous les travaux sur le châssis de base de la tondeuse, tels que le nettoyage ou le remplacement des lames.

- a) Veillez à ce que tous les écrous, vis et boulons soient bien serrés, afin de vous assurer que l'appareil reste en bon état de marche.
- b) Inspectez le robot tondeuse régulièrement et, par sécurité, remplacez toute pièce usée ou endommagée.
- c) Assurez-vous que les lames et le disque de coupe ne sont pas endommagés. Afin d'assurer l'équilibre des pièces rotatives, changez toujours les lames et les vis en même temps.
- d) Les accessoires de coupe de rechange doivent impérativement être du même type que ceux d'origine.
- e) Rechargez toujours la batterie avec le chargeur fourni par le fabricant. Toute utilisation incorrecte peut être à l'origine d'un choc électrique, d'une surchauffe ou d'une fuite du liquide corrosif de la batterie.
- f) En cas de fuite d'électrolyte et de contact avec les yeux, rincez abondamment avec de l'eau ou un agent neutralisant et appelez les urgences.
- g) Toute réparation sur l'appareil doit s'effectuer d'une manière conforme aux instructions du fabricant.
- h) Afin d'obtenir les meilleures performances, veuillez prêter attention à la plage de température ambiante suivante, ne pas charger, utiliser ou stocker en cas de dépassement de la plage de température suivante:
 - a) Plage de température de charge: 4°C~45°C
 - b) Plage de température de décharge: -20°C~55°C
 - c) Plage de température de stockage: -20°C~75°C
- i) Une fuite de liquide de batterie peut provoquer une irritation de la peau et des yeux ou des brûlures chimiques.
 - a) Éviter tout contact avec les yeux et la peau.
 - b) Si le liquide entre en contact avec les yeux : Ne pas frotter. Rincer les yeux ouverts à l'eau pendant au moins 15 minutes et consulter un médecin.
 - c) En cas de contact accidentel, laver immédiatement et soigneusement la zone de contact avec de l'eau et du savon doux.
 - d) Utilisez un absorbant inerte tel que du sable sur le liquide renversé.

Recommandation

Connecter uniquement la machine et/ou ses périphériques à un circuit d'alimentation protégé par un dispositif de courant résiduel (RCD) avec un courant de déclenchement ne dépassant pas 30mA.

Risques résiduels

Pour éviter les blessures, porter des gants de protection lors du remplacement des lames.

Déplacer l'appareil

Utilisez l'emballage d'origine pour transporter le robot sur de longues distances.

Pour déplacer l'appareil de ou vers la zone de travail en toute sécurité:

- a) Appuyez sur le bouton STOP pour arrêter la tondeuse.
Vous choisissez un code PIN à quatre chiffres lorsque vous démarrez la tondeuse pour la première fois.
- b) Toujours éteindre la tondeuse à gazon robotique si lorsque vous avez l'intention de la porter.
- c) Portez la tondeuse en la tenant par la poignée située à l'avant, en dessous. Tenez la tondeuse avec le disque de coupe du côté opposé à vous.

Exigences d'exposition FR

Pour satisfaire aux exigences d'exposition aux radiofréquences, une distance de séparation de 200 mm ou plus doit être respectée entre cet appareil et des personnes pendant le fonctionnement de l'appareil.

Pour assurer la conformité, les opérations à une distance inférieure à cette distance ne sont pas recommandées. L'antenne utilisée pour cet émetteur ne doit pas être co-localisée avec une autre antenne ou un autre émetteur.

Il s'agit d'un appareil de classe III et il ne doit être alimenté qu'à une très basse tension de sécurité correspondant au marquage de l'appareil.

AVERTISSEMENT: Pour recharger la batterie, utilisez uniquement le bloc d'alimentation amovible fourni avec cet appareil.

Mises en garde concernant la batterie

- a) **La batterie et les piles secondaires ne doivent pas être ouvertes, démontées ou broyées.**
- b) **La batterie ne doit pas être court-circuitée. Évitez de mettre la batterie en vrac dans une boîte ou dans un tiroir où elles risqueraient de se court-circuiter entre elles ou au contact d'autres objets métalliques.** Après usage, évitez tout contact de la batterie avec d'autres objets métalliques de petite taille (trombones, pièces, clés, clous, vis etc.) susceptibles de court-circuiter les pôles. Un court-circuit entre les pôles de la batterie peut être à l'origine de brûlures ou d'un incendie.
- c) **La batterie ne doit pas être exposée au feu et à la chaleur. Évitez de la ranger à la lumière du soleil.**
- d) **La batterie et les piles ne doivent pas être soumises à des chocs mécaniques.**
- e) **En cas de fuite des piles, évitez tout contact du liquide avec la peau et les yeux. En cas de contact, rincez abondamment la surface touchée avec de l'eau et appelez les urgences.**
- f) **La batterie et les piles doivent rester propres et sèches.**
- g) **Si la batterie ou les piles se salissent, essuyez-les avec un chiffon propre et sec.**
- h) **La batterie et les piles doivent être chargées avant usage. Utilisez toujours le chargeur adéquat, et respectez les instructions du fabricant ou le mode d'emploi de l'appareil concernant la procédure de recharge.**
- i) **Évitez de laisser une batterie se charger pendant trop longtemps lorsqu'elle n'est pas utilisée.**
- j) **Après de longues périodes d'inutilisation, il peut être nécessaire de charger et décharger la batterie et les piles à plusieurs reprises avant que celles-ci ne retrouvent leur capacité maximale.**
- k) **N'utilisez pas d'autre chargeur que celui spécifié par Worx. N'utilisez pas d'autre chargeur que celui spécifiquement fourni avec l'appareil.**

- l) N'utilisez en aucun cas une batterie autre que celle prévue pour cet appareil.**
- m) La batterie doit être tenue hors de portée des enfants.**
- n) Gardez la documentation d'origine du produit afin de pouvoir vous y référer ultérieurement.**
- o) Enlevez la batterie de l'appareil lorsque vous ne l'utilisez pas.**
- p) Respectez les procédures de mise au rebut.**
- q) Ne pas mélanger des piles de fabrication, capacité, taille ou type différents dans un appareil.**
- r) Eloignez la batterie des zones sujettes à micro-ondes et hautes pressions.**
- s) Avertissement ! N'utilisez pas de batteries non rechargeables.**

Conditions du manuel d'utilisation pour les outils sans fil

- a) Le fonctionnement de ce type d'appareil est soumis aux deux conditions suivantes:
 - (1) Cet appareil ne doit pas provoquer d'interférences préjudiciables, et
 - (2) Il doit accepter toute interférence reçue, y compris les interférences pouvant entraîner un mauvais fonctionnement.
- b) Attention: Les changements et modifications apportés à cet appareil et non expressément autorisés par la partie responsable de la compatibilité peuvent annuler le droit de l'utilisateur à faire fonctionner l'équipement.
- c) REMARQUE: Cet équipement génère, utilise et peut dégager de l'énergie de radiofréquence et, s'il n'est pas installé et utilisé conformément aux instructions du fabricant, peut provoquer des interférences préjudiciables aux communications radio. Il n'existe toutefois aucune garantie que des interférences ne se produiront pas dans une installation particulière. Si cet équipement entraîne des interférences préjudiciables à la réception des émissions radio ou de télévision, pouvant être identifiées en mettant l'équipement hors tension puis sous tension, il est recommandé que l'utilisateur tente de résoudre ce problème au moyen d'une ou plusieurs des mesures suivantes:
 - En orientant différemment l'antenne réceptrice ou en la changeant de place.
 - En augmentant la distance séparant l'équipement du récepteur.
 - En connectant l'équipement à une prise sur un circuit différent de celui sur lequel est branché le récepteur.
 - En obtenant de l'aide auprès du revendeur ou d'un technicien radio/TV expérimenté.

Remarque concernant la sélection de la bande (avec un appareil Wi-Fi 5G)

Informations légales. Cet appareil peut être utilisé dans tous les États membres de l'UE. Respectez les réglementations nationales et locales où l'appareil est utilisé. Cet appareil est réservé à un usage intérieur lorsqu'il fonctionne dans la plage de fréquences de 5 150 à 5350 MHz dans les pays suivants:

AT	BE	BG	HR	CY	CZ	DK
EE	FI	FR	DE	EL	HU	IE
IT	LV	LT	LU	MT	NL	PL
PT	RO	SK	SI	ES	SE	UK

INFORMATIONS SUR LE LANDROID VISION



AVERTISSEMENT – ce robot tondeuse peut être dangereux s'il est utilisé de manière incorrecte. Avant d'utiliser le robot tondeuse pour la première fois, vous devez avoir lu et compris le contenu dans son intégralité.



AVERTISSEMENT - Restez à distance de la machine pendant qu'elle fonctionne.



AVERTISSEMENT – Éteignez la machine avant de la manipuler ou de la soulever.



AVERTISSEMENT – Ne pas s'asseoir sur la machine.



Batterie Li-Ion Ce produit comporte un symbole de « Collecte séparée » de toutes les batteries. Il sera ensuite recyclé ou démantelé, afin de réduire l'impact sur l'environnement. Les batteries peuvent être dangereuses pour l'environnement et la santé humaine, car elles contiennent des substances dangereuses.



Ne pas jeter au feu



Les batteries peuvent entrer dans le cycle de l'eau si elles sont jetées de manière inappropriée, ce qui est dangereux pour l'écosystème. Ne jetez pas les batteries utilisées avec les déchets ménagers non triés.



Interdire le démontage de la machine sans autorisation



Les déchets d'équipements électriques et électroniques ne doivent pas être déposés avec les ordures ménagères. Ils doivent être collectés pour être recyclés dans des centres spécialisés. Consultez les autorités locales ou votre revendeur pour obtenir des renseignements sur l'organisation de la collecte.



Appareil de classe III



Lire le manuel de l'opérateur



Unité d'alimentation amovible

Votre Landroid Vision peut être utilisé avec les accessoires fonctionnels Worx. Visiter www.worxlandroid.com pour savoir plus sur ces options d'accessoires disponibles.

**LISTE DES COMPOSANTS
CONTENU DU CARTON**

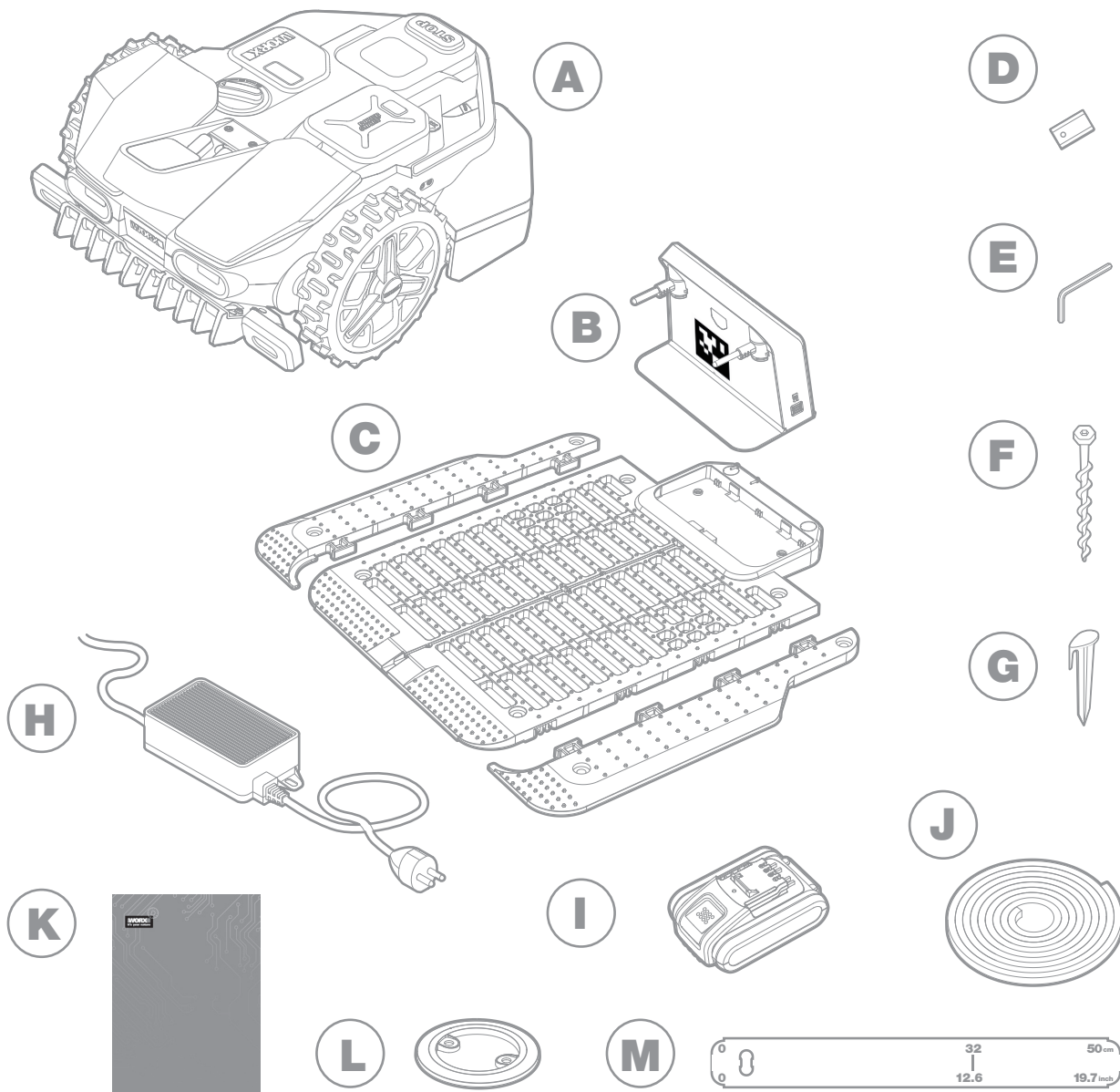

L'illustration est fournie à titre indicatif uniquement

- A** Worx Landroid Vision

- B** Tour de charge

- C** Plaque de charge

- D** Lames de recharge

- E** Clé hexagonale

- F** Vis

- G** Piquets à bande magnétique

- H** Alimentation électrique

- I** Batterie 20V

- J** Bande magnétique en vert*

- K** Manuels

- L** RFID

- M** Jauge de mesure

* Uniquement pour Landroid Vision

APPRENDRE À CONNAÎTRE LANDROID VISION

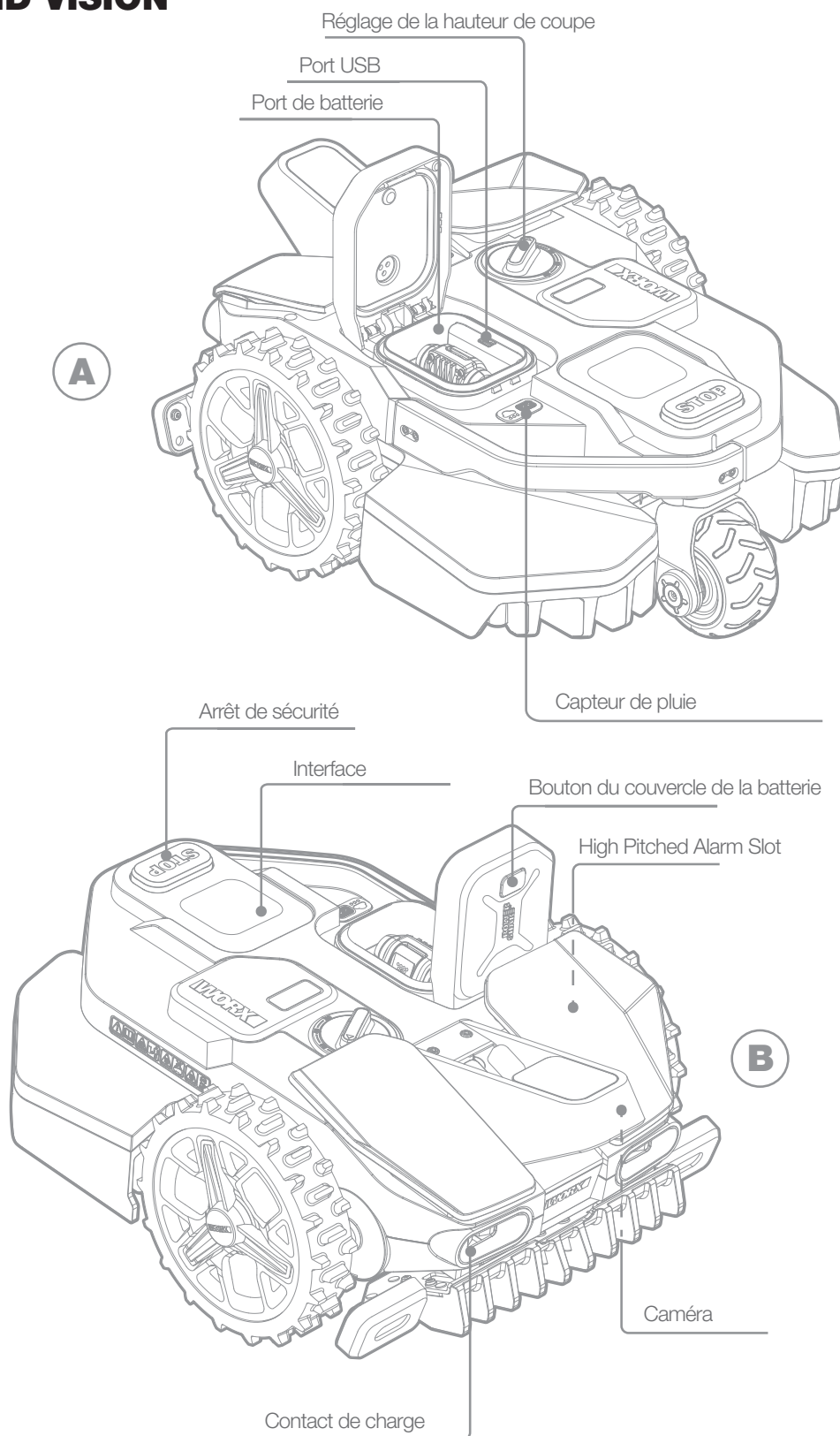

L'illustration est fournie à titre indicatif uniquement

CARACTÉRISTIQUES TECHNIQUES

Modèle **WR202E (200-299 - désignation des machines, modèle de tondeuse à ga-zon robotisée avec technologie Vision)**

	WR202E
Vitesse à vide (/min)	2800 /min
Zone de coupe (m ²)	250 m ²
Diamètre de coupe (cm)	18 cm
Hauteur de coupe (mm)	30-60 mm
Système de coupe	3 lames pivotantes
Positions de hauteur de coupe	4
Pente (%)	30%
Type de batterie	Lithium
Capacité de batterie (Ah)	2 Ah
Modèle de batterie	WA3502
Durée de charge (mins.) environ.	80 mins.
Modèle de chargeur	WA3750.1 / WA3755.1
Valeurs nominales du chargeur	Entrée:100-240 V~50/60 Hz, 38W, Sortie: 20 V  , 1.5 A
Poids de la machine (kg)	13.2 kg
Classe de protection	III
App (Wi-Fi/Bluetooth)	Y
Bandes de fréquence pour NFC (MHz)	13.56 MHz
Puissance maximale transmise pour NFC (dBuA/m)	83 dBuA/m
Bandes de fréquences pour Bluetooth (MHz)	2400-2483.5 MHz
Puissance d'émission maximale pour Bluetooth (dBm)	8 dBm
Bandes de fréquences pour le Wi-Fi (MHz)	2400-2483.5 MHz, 5150-5350 MHz, 5470-5725 MHz
Puissance maximale transmise pour Wi-Fi (dBm)	20 dBm
Bandes de fréquences pour le Wi-Fi (MHz)	5725 ~5850 MHz
Puissance maximale transmise pour Wi-Fi (dBm)	14 dBm
Niveau d'étanchéité	IPX 5

* La tension est mesurée à vide. La tension initiale de la batterie atteint un maximum de 20 volts. La tension nominale est de 18 volts.

INFORMATIONS RELATIVES AU BRUIT

	WR202E
Niveau de pression acoustique	$L_{pA} = 50.19 \text{ dB(A)}$
	$K_{pA} = 3 \text{ dB(A)}$
Niveau de puissance acoustique	$L_{wA} = 58.19 \text{ dB(A)}$
	$K_{wA} = 3 \text{ dB(A)}$
Porter des protections auditives lorsque la pression sonore est supérieure à 80 dB (A).	



Un certain niveau de bruit de la machine est inévitable. Le travail bruyant sur des routes doit être autorisé et limité à certaines périodes. Les périodes de repos doivent être préservées et les heures de travail peuvent être restreintes à un minimum. Pour sa propre protection et la protection des personnes travaillant dans les environs, le personnel doit porter une protection auditive appropriée.

ACCESSORIES

	WR216E
Vis	14
Tour de charge	1
Plaque de charge	1
Piquets à bande magnétique	8
Clé hexagonale	1
Lames (WA0190)	9
RFID	2
Bandes magnétiques (5m)	1
Jauge de mesure	1
Batterie (WA3502)	1
Chargeur (WA3750.1 / WA3755.1)	1

Nous recommandons d'acheter tous les accessoires dans le magasin d'acquisition de la machine. Pour plus d'informations, se référer à l'emballage des accessoires. Le personnel du magasin est également là pour vous conseiller.

UTILISATION CONFORME

Ce produit est destiné à la tonte de pelouses de particuliers. Il est conçu pour tondre fréquemment la pelouse de manière à la garder plus belle et plus saine que jamais auparavant. Selon la taille de votre pelouse, le Landroid Vision peut être programmé de manière à travailler à n'importe quel moment et avec n'importe quelle fréquence. Il n'est pas destiné à creuser, balayer ou nettoyer la neige.

MAINTENANCE

Votre Landroid Vision travaille sur et doit être nettoyé et inspecté de temps en temps. Cette section de notre guide vous aide à garder votre Landroid Vision en bon état afin qu'il puisse durer des années sans problèmes. Voici des instructions pour prendre soin de votre Landroid Vision. Éteignez la machine avant d'effectuer tout entretien ou maintenance que ce soit.

1. Le garder opérationnel

Le Landroid Vision ne coupe pas l'herbe comme les autres tondeuses. Ses lames de coupe sont très affûtées sur les 2 bords et tournent dans les deux directions pour une capacité de coupe optimale.

A. Le disque tournant de lame effectue une rotation anti-horaire aléatoire afin d'utiliser les deux bords de coupe et minimiser la fréquence de remplacement des lames.

B. Chaque lame de coupe durera jusqu'à 2 mois lorsqu'elle est programmée pour tondre tous les jours.

C. Vérifiez toujours si les lames sont ébréchées ou endommagées et remplacez-les si elles le sont.

D. Lorsque les lames de coupes sont émoussées et usées, elles doivent être remplacées par les lames de rechange fournies avec votre Landroid Vision. Des lames de rechange sont également disponibles chez votre revendeur Landroid Vision le plus proche.

⚠️ AVERTISSEMENT! Avant de nettoyer, ajuster ou remplacer les lames, mettez votre Landroid Vision sur OFF et retirez la batterie. Portez toujours des gants de protection.

1.1 Remplacer les lames

Enlevez la batterie (Voir Fig. 1) et retournez délicatement le Landroid Vision (Voir Fig. 2).

Retirez les vis à l'aide d'un tournevis (Voir Fig. 3 - Fig. 4).

Vissez fermement les nouvelles lames (Voir Fig. 5 - Fig. 6).

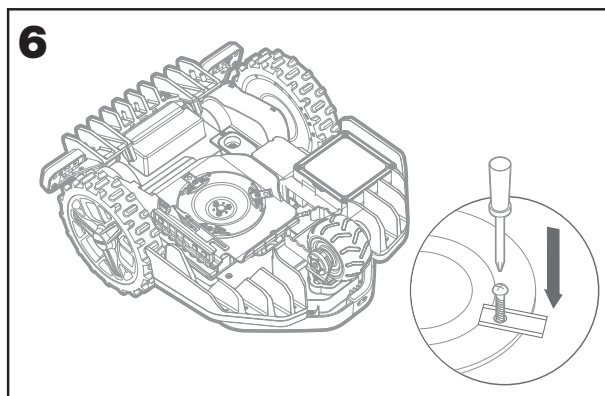
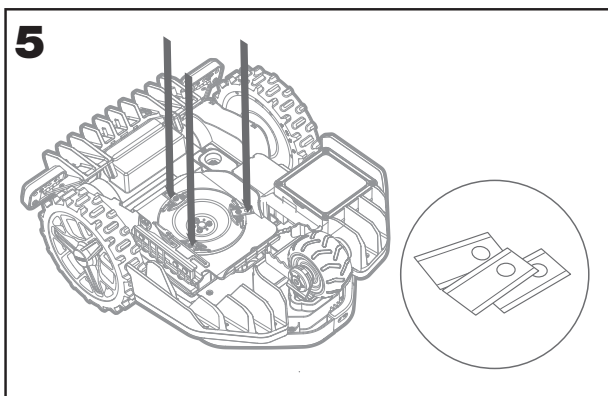
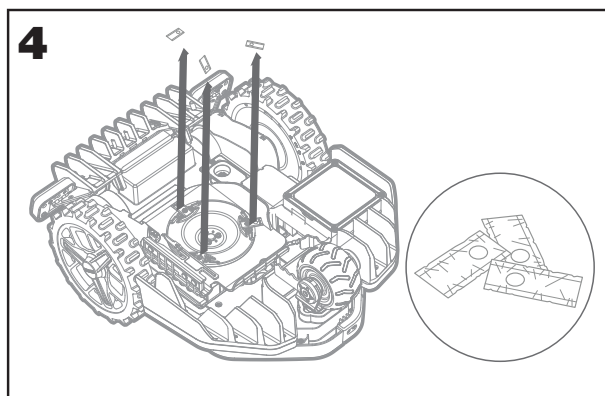
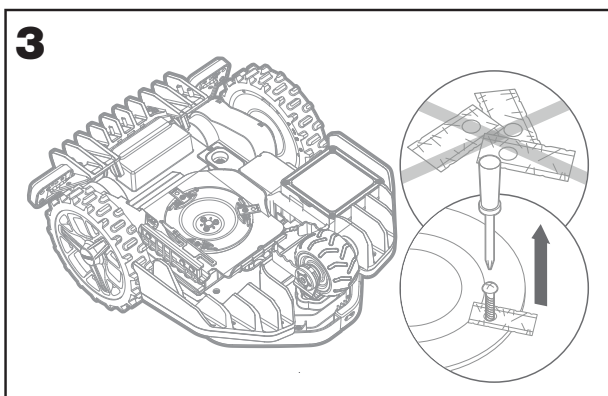
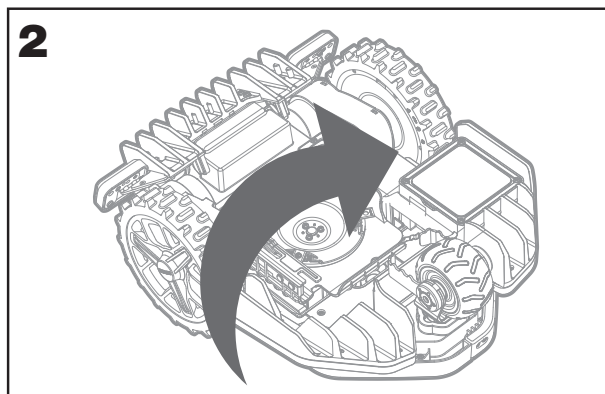
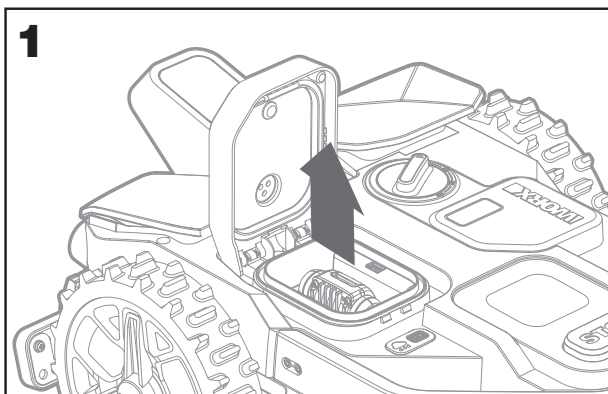

⚠ Attention: lorsque vous montez de nouvelles lames, assurez-vous de remplacer TOUTES les lames. Utilisez toujours de nouvelles vis lors du montage des lames. Ceci est essentiel pour garantir la stabilité de la lame et l'équilibre du disque tournant de lame. La non-utilisation de vis neuves peut entraîner des blessures graves. Important: Après avoir vissé la lame au disque de coupe, assurez-vous que la lame est capable de tourner librement.

2. Le garder propre

Votre Landroid Vision doit être nettoyé régulièrement. Ceci permet de le garder en bon état, surtout en retirant la saleté, les débris et les dépôts d'herbe issus de la tonte quotidienne. Éteignez votre Landroid Vision avant de le nettoyer. Pour plus de sécurité, retirez la batterie.

⚠ Attention: Assurez-vous que le couvercle de la batterie est fermé lors du lavage de votre Landroid Vision.

⚠ AVERTISSEMENT! VOTRE Landroid Vision ne peut être lavé qu'en utilisant un tuyau souple ! N'utilisez PAS de nettoyeur haute pression sur votre Landroid Vision. L'eau à haute pression peut pénétrer à l'intérieur des joints et endommager les pièces électroniques et mécaniques.

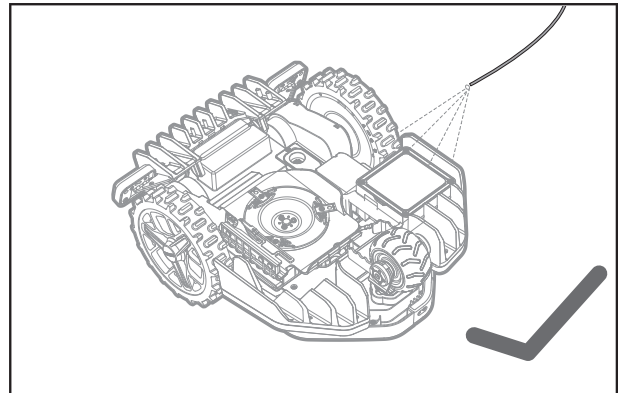
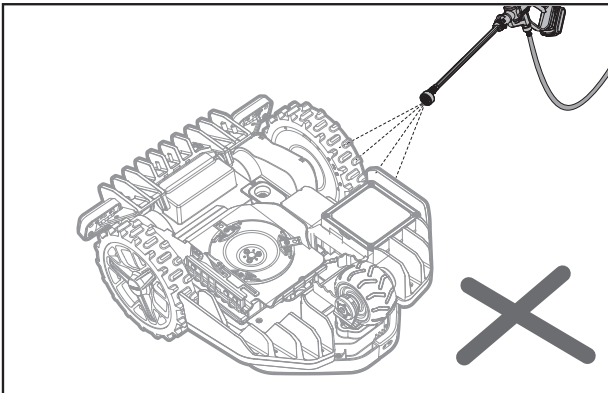

2.1 Nettoyer le boîtier supérieur

- A. Nettoyez avec un vaporisateur rempli d'eau. N'utilisez pas de solvants ou de polisseurs.
- B. Utilisez une brosse ou un tissu propre pour enlever les dépôts de saleté.

2.2 Nettoyer la base

- A. Retournez le Landroid Vision.
- B. Enlevez les débris et dépôts d'herbe à l'aide d'une brosse.
- C. Faites attention à ne pas toucher les lames avec vos mains. Portez des gants de protection.
- D. Nettoyez le disque de coupe, le châssis et la(les) roue(s) avant avec une brosse souple ou un chiffon humide.
- E. Faites tourner le disque de coupe pour vous assurer qu'elle tourne librement. Enlevez toutes les obstructions. Enlevez tous les débris accumulés afin qu'ils ne provoquent pas de fissure dans le disque de coupe. Même la plus petite fissure peut affecter les performances de tonte.
- F. Vérifiez que les lames tournent librement autour des vis de fixation. Enlevez toutes les obstructions.

2.3 Nettoyer les roues motrices

- A. Retirez la boue des roues à l'aide d'une brosse afin de garantir une bonne adhérence de la sculpture.

2.4 Nettoyage de la caméra

- A. Nous recommandons aux utilisateurs d'essuyer régulièrement la caméra avec un chiffon.

2.5 Nettoyer les contacts de charge

- A. Nettoyer les broches de contact situées sur le socle de recharge et les bornes de recharge situés sur le Landroid Vision à l'aide d'un tissu.
- B. Enlevez périodiquement tout dépôt de d'herbe ou débris autour des broches de contact et des bornes de recharge pour garantir que le Landroid Vision se recharge avec succès à chaque fois.

3. Le garder chargé

Le cœur du Landroid Vision est sa batterie Li-Ion 20 V Worx Powershare.

- A. Pour le stockage adéquat de la batterie, assurez-vous qu'elle est pleinement chargée et conservée dans un endroit sec et frais.
- B. La température de fonctionnement recommandée pour le Landroid Vision est de 0-55°C.
- C. La durée de vie de la batterie Landroid Vision dépend des heures d'utilisation et de la durée d'utilisation par jour pendant la saison de tonte.

3.1 Landroid Vision peut être chargé manuellement

- A. Connectez le socle de recharge à une alimentation électrique appropriée. Le voyant vert sur le socle de recharge s'éclaire.
- B. Fixer manuellement le Landroid Vision sur le socle de recharge lorsque le Landroid Vision est éteint.
- C. Le voyant vert sur le socle de recharge clignote et le Landroid Vision commence à se recharger.

3.2 La batterie peut être remplacée manuellement

- A. Appuyez sur le bouton du couvercle de la batterie et ouvrez le couvercle.
- B. Retirez l'ancienne batterie et installez la nouvelle.
- C. Fermez le couvercle de la batterie.

REMARQUE: Installez le bloc-batteries en respectant le sens de polarité de la batterie indiqué sur l'objet physique.

4. Le stocker pendant l'hiver

Bien que le Landroid Vision soit conçu et construit pour résister aux conditions climatiques les plus rigoureuses, nous vous conseillons de le stocker dans votre remise ou garage pendant l'hiver. Pour le préparer à l'hibernation:

- A. Le nettoyer soigneusement.
- B. Charger pleinement la batterie.
- C. Éteindre le bouton d'alimentation.

4.1 Retour au travail pendant le printemps

Lorsqu'il est temps de redémarrer le Landroid Vision pour la nouvelle saison, veuillez procéder aux vérifications suivantes:

- A. Mettre à jour les paramètres heure et date via l'appli.
- B. Si vous remarquez des signes d'oxydation sur les contacts de charge du Landroid Vision et le socle de recharge, éliminez-les avec une toile émeri fine.
- C. Charger pleinement la batterie du Landroid Vision avant la mise en service.

5. Le tenir à jour

Le Landroid Vision évolue sans cesse et de nouvelles versions de logiciel sont mises à disposition gratuitement. Tenez toujours le logiciel Landroid Vision à jour pour tirer le meilleur parti de votre machine.

5.1 Vérifier la version de votre logiciel

Si vous souhaitez voir le numéro de version :

- A. Allumez le Landroid Vision et entrez dans la page de veille « IDLE » (VEILLE).
- B. Appuyez longtemps sur **OK**, puis sur **⏻** pendant 1 seconde.
- C. Le numéro de version s'affiche, par exemple « h-1_2_31 ».

5.2 Mises à jour Over-the-Air (OTA)

Si votre Landroid Vision est connecté à votre réseau Wi-Fi, vous recevrez une notification sur l'appli vous signalant qu'un nouveau logiciel est disponible. Une fois que vous confirmez, la mise à jour est effectuée automatiquement en mode sans fil.

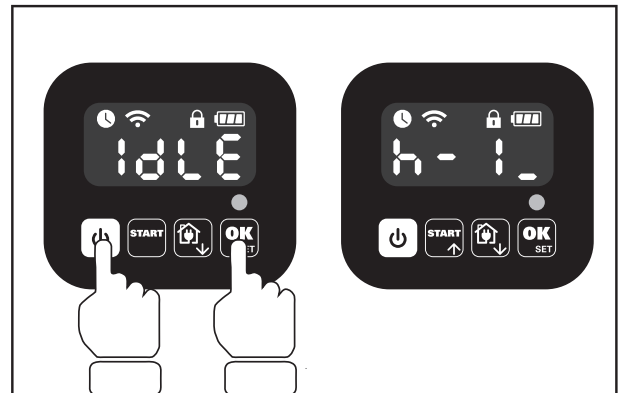

5.3 Mises à jour manuelles

- A. Si votre Landroid Vision n'est pas connecté à votre réseau Wi-Fi, vous pouvez toujours le mettre à jour avec la dernière version du logiciel à l'aide d'une clé USB.
- B. Visitez régulièrement le site Web de Worx Landroid Vision pour vérifier si une nouvelle version est disponible. Si vous vous êtes inscrit à la liste de diffusion de Landroid Vision, vous serez averti lorsqu'une nouvelle version sera disponible.
- C. Téléchargez la dernière version du logiciel sur notre site web.
- D. Utilisez une clé USB vierge formatée en **FAT32**.
- E. Enregistrez le fichier et extrayez le contenu sur votre clé USB.
- F. Assurez-vous que votre Landroid Vision est chargé.
- G. Placez la Landroid Vision sur une surface sécurisée et plane.
- H. Désactivez Landroid Vision.
- I. Ouvrez le couvercle de la batterie du Landroid Vision pour accéder au port USB.
- J. Insérez la clé USB dans le port.
- K. Replacez la Landroid Vision sur la pelouse, à l'intérieur de la zone de travail.
- L. Activez Landroid Vision.
- M. Sans soulever Landroid Vision, retirez la clé USB lorsque le message « USB » s'affiche.
- N. La mise à jour commencera automatiquement et peut prendre un certain temps. Landroid Vision redémarre automatiquement une fois la mise à jour terminée.

REMARQUE: Assurez-vous que le Landroid Vision est en charge ou que la capacité de la batterie a atteint 50% avant de commencer la mise à jour du micrologiciel.

6. Retirer la tour de charge

A. Appuyez simultanément sur les deux clips du couvercle de la tour de charge pour retirer le couvercle de la tour de charge. (Voir Fig. 1)





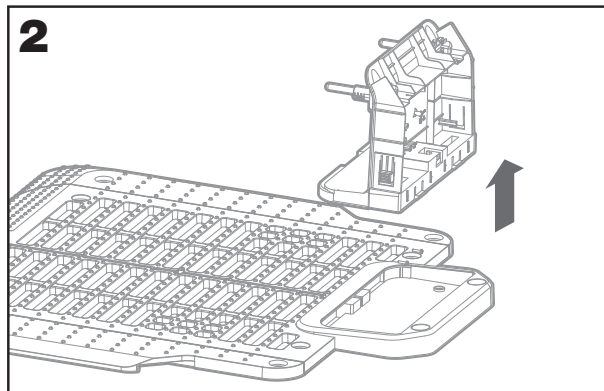
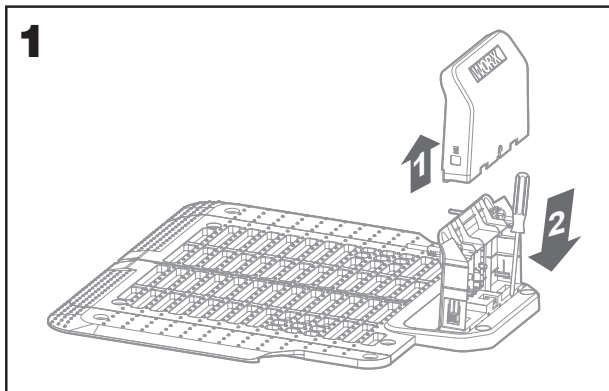

B. Utilisez un tournevis et poussez la goupille de la tour de charge, puis retirez la tour de charge. (Voir Fig. 1 - Fig. 2)











REMARQUE: Lorsque Landroid Vision n'est pas utilisée pendant une longue période, le fait de retirer et de ranger correctement la tour de charge peut prolonger la durée de vie de la station de charge.





MESSAGES D'ERREUR

Parfois, les choses peuvent mal tourner. Heureusement, le Landroid Vision est assez intelligent pour vous dire s'il rencontre un problème afin que vous puissiez le réparer. En cas de doute, veuillez visiter notre site Web où vous trouverez des vidéos utiles et une assistance supplémentaire.

MESSAGE	CAUSE	ACTION
-EE-	Erreur inconnue	Veuillez contacter le Service client.
-F01	Temps d'attente après pluie	Votre Landroid Vision redémarrera après la pluie et l'écoulement du temps d'attente.
-F02	Bas niveau de la batterie	L'appareil consomme peu d'énergie et ne peut pas répondre aux besoins actuels. Rechargez dès que possible.
-E01	Hors de la zone de travail	Si le Landroid Vision se trouve en dehors de sa zone de travail : éteignez-le et ramenez-le à l'intérieure de sa zone de travail. Mettez l'appareil sous tension. Appuyez sur  , puis sur  .
-E02	Panne de moteur des roues	Éteignez le Landroid Vision et transportez-le vers une zone exempte d'obstacles. Tournez le bouton marche/arrêt sur On. Appuyez sur  , puis sur  Si le message d'erreur s'affiche toujours, tournez le bouton marche/arrêt sur Off. Retournez le Landroid Vision et vérifiez si la rotation des roues est bloquée par un objet. Enlevez l'objet à l'origine du blocage, remettez le Landroid Vision d'aplomb et rallumez-le.
-E03	Panne de moteur de lame	Tournez le bouton marche/arrêt sur Off. Retournez le Landroid Vision, enfillez des gants de sécurité pour éviter des blessures et vérifiez s'il y a un objet qui empêche le disque de coupe de tourner. Enlevez toutes les obstructions. Redressez le Landroid Vision et emmenez-le vers une zone où l'herbe est courte ou ajustez la hauteur de coupe. Tournez le bouton marche/arrêt sur On. Appuyez sur  , puis sur  .

MESSAGE	CAUSE	ACTION
-E04	Erreur tondeuse coincée	<p>Tournez le bouton marche/arrêt sur Off.</p> <p>Placez le Landroid Vision dans un endroit de la pelouse sans obstacles, puis allumez-le. Appuyez sur , puis sur .</p> <p>Si le message d'erreur s'affiche toujours : tournez le bouton marche/arrêt sur Off, puis retournez le Landroid Vision. Vérifiez qu'il n'y a pas d'obstacles pouvant empêcher les roues de tourner.</p> <p>Enlevez l'objet à l'origine du blocage, remettez le Landroid Vision d'aplomb et rallumez-le. Appuyez sur , puis sur .</p>
-E05	Erreur tondeuse levée	<p>Tournez le bouton marche/arrêt sur Off.</p> <p>Placez le Landroid Vision dans un endroit sans obstacles, puis allumez-le. Appuyez sur , puis sur .</p> <p>Si le message d'erreur s'affiche toujours : tournez le bouton marche/arrêt sur Off, puis retournez le Landroid Vision et vérifiez qu'il n'y a aucun objet qui peut causer le soulèvement du Landroid Vision.</p> <p>Enlevez l'éventuel objet, remettez le Landroid Vision d'aplomb et rallumez-le. Appuyez sur , puis sur .</p>
-E06	À l'enver	Redressez le Landroid Vision.
-E07	Erreur de charge de la batterie	<p>1) La température est trop élevée (plus de 55 °C) lors de la recharge. Placez le socle de recharge dans une zone ombragé ou attendez que la température baisse.</p> <p>2) La température de la batterie est trop faible. La température extérieure ne permet pas à votre Landroid Vision de fonctionner. Il est temps de le mettre au repos pour l'hiver.</p> <p>3) Mauvaise connexion : vérifiez la connexion entre les broches de contact situées sur le socle de recharge et la borne de recharge et assurez-vous que le socle de recharge est sur une surface parfaitement plane.</p> <p>4) L'alimentation électrique est rompue : veuillez contacter le Service client.</p>
-E08	Station charge introuvable	<p>1) La station de recharge est mal placée (pas sur un sol plat), le Landroid Vision ne trouve pas les broches et ne s'arrête pas. Vérifiez la station.</p> <p>2) Le Landroid Vision tombe à court de batterie avant d'atteindre la station de recharge. Ramenez le Landroid Vision à la station de recharge.</p>
-E09	Pas de carte	<p>1) Assurez-vous que la station de recharge se trouve sur votre pelouse (et non à l'intérieur).</p> <p>2) Ramenez le Landroid Vision à la station de recharge.</p> <p>3) Appuyez sur , puis sur .</p> <p>4) Le Landroid Vision tourne en rond une fois, puis va tondre.</p> <p>Si votre pelouse a une zone multiple et que vous avez installé des RFID, veuillez ajouter les zones et les passages dans l'application. Le Landroid Vision enregistre la taille et le périmètre après avoir effectué la routine de bordures pour la première fois.</p>
-E10	La tondeuse est verrouillée	Contactez le service clientèle pour la faire déverrouiller.
-E11	La température de la batterie est en dehors de la plage.	La température de la batterie est trop élevée. Lorsque la température est descendue à 53 °C, la machine reprend son fonctionnement normal.
-E12	La caméra est couverte	Veuillez nettoyer le couvercle de la caméra.

MESSAGE	CAUSE	ACTION
-E13	Erreur de caméra	1) Mettez l'appareil hors tension. 2) Amenez le Landroid Vision à la station de recharge et mettez-le sous tension. 3) Appuyez sur  puis sur  4) Si le problème ne peut pas être résolu, veuillez contacter le service clientèle.
-E14	Éclairage insuffisant	La Landroid Vision cesserait de fonctionner lorsque la lumière est trop faible.
-E16	Échec de la transition	Vérifiez si l'installation RFID est correcte. Veuillez à ce qu'il n'y ait pas d'obstacles dans le passage.

NOTES

- A. Avant de mettre sous tension, vérifiez toujours que le Landroid Vision se trouve dans sa zone de travail.
- B. Si pour une raison quelconque — par ex. une fête, des enfants qui jouent... — vous souhaitez ranger dans son socle de recharge: appuyez sur , puis sur . Le Landroid Vision retournera sur son socle et y restera. Notez que le Landroid Vision attendra alors jusqu'à la session de tonte suivante dans le programme. Si vous devez redémarrer, appuyez sur  puis  pour démarrer votre Landroid Vision.
- C. Si une erreur se produit de manière répétée dans la même zone de votre pelouse, il se peut que vous ayez un problème avec la zone de travail. Veuillez donc vous référer aux instructions d'installation et vérifier que votre installation est correcte.
- D. Si votre pelouse est divisée en deux zones séparées, reliées par un couloir de moins de 1m, dont l'une ne comporte pas de base de recharge : lorsque le Landroid Vision est à court de charge, amenez-le manuellement sur le socle de charge.
- E. Si le Landroid Vision fonctionne anormalement de temps en temps, essayez de le réinitialiser en l'éteignant et en retirant la batterie pendant 30 secondes, puis redémarrez. Si le problème n'est pas résolu, veuillez contacter notre Service client.

DÉPANNAGE

Si votre Landroid Vision ne fonctionne pas correctement, consultez le guide de dépannage ci-dessous. Si le problème persiste, contactez le service clientèle.

SYMPTÔME	CAUSE	SOLUTION
Le voyant LED du socle de recharge ne s'allume pas.	Pas d'alimentation.	Vérifiez que le socle de recharge est correctement connecté au chargeur et le chargeur est connecté à une alimentation électrique appropriée.
Le Landroid Vision s'allume, mais le disque de coupe ne bouge pas.	Le Landroid Vision est en train de chercher le socle de recharge.	Ceci est normal: le Landroid Vision a besoin de se recharger et le disque de coupe ne tourne pas lorsque le robot est en train de chercher automatiquement le socle de recharge.
Le Landroid Vision vibre.	Le disque de coupe est en déséquilibre. Les lames peuvent être endommagées.	Vérifiez les lames et remplacez-les si elles sont endommagées. Retirez les débris et objets étrangers des lames et du disque de coupe.

SYMPTÔME	CAUSE	SOLUTION
L'herbe est coupée de manière irrégulière.	Le Landroid Vision ne fonctionne pas pendant suffisamment d'heures par jour pour couper l'herbe.	Essayez d'ajouter plus d'heure au programme de tonte.
	La zone de tonte est trop grande pour la taille du Landroid Vision que vous avez.	Essayez de réduire la taille de la zone de tonte ou augmenter le temps de travail.
	Les lames sont émoussées et pas tranchantes.	Changez toutes les lames et les vis afin que le disque de coupe reste bien équilibré.
	La hauteur de coupe est réglée sur un cran trop bas pour votre pelouse.	Réglez la hauteur sur un cran élevé, puis baissez progressivement.
	Le disque de coupe est recouvert d'herbe ou d'un autre objet.	Examinez le disque de coupe et enlevez l'herbe et tous les objets pouvant l'empêcher de tourner.
	De l'herbe s'est accumulée sur le disque ou dans le boîtier du moteur.	Vérifiez que le disque peut bien tourner sans entrave. Si nécessaire, démontez le disque et enlevez les débris.
	Erreur de reconnaissance	Enlevez les obstacles, tels que les tas de feuilles, les mauvaises herbes et les fleurs sauvages.
La zone secondaire n'est pas tondue.	Erreur de programmation	Assurez-vous que les RFID sont correctement installés et reprogrammés.
	Des obstacles se trouvent entre le RFID et le chemin.	Enlevez les obstacles.
	La limite du passage dans une portée de 1,5 m du fil de délimitation pour le RFID est courbée.	Assurez-vous qu'aucune limite courbée ne se trouve dans une portée de 1,5 m du fil de délimitation pour le RFID.
La durée de charge est beaucoup plus longue que la durée nominale.	Mauvais contact dû à la saleté de la borne de recharge.	Nettoyez les broches de contact du socle et les bornes de recharge de la machine à l'aide d'un chiffon.
	Le système de protection de la charge s'est activé à cause de la température trop élevée.	Placez le socle de recharge dans une zone ombragée ou attendez que la température baisse.
La tondeuse ne se recharge pas.	Pas d'alimentation.	Vérifiez que le cordon d'alimentation est correctement relié au chargeur et que le chargeur est branché à une alimentation appropriée. Assurez-vous que les deux bornes de recharge sur la tondeuse touchent le centre des broches de contact sur le socle de recharge.
La durée d'autonomie du Landroid Vision est de plus en plus courte après chaque recharge.	Quelque chose bloque le disque de coupe, ce qui crée des frictions et augmente la consommation d'électricité.	Enlevez le disque de coupe et nettoyez-le. L'herbe est peut-être trop haute et trop épaisse.
	Le Landroid Vision tremble beaucoup parce que le disque de coupe n'est pas équilibré.	Enlevez le disque de coupe et nettoyez-le. L'herbe est peut-être trop haute et trop épaisse. Examinez les lames et le disque de coupe, Enlevez les débris et objets étrangers des lames et du disque de coupe. Remplacez les lames par un nouveau jeu.
	La batterie est peut-être vieille ou épuisée.	Remplacez la batterie.
	Le temps de travail est élevé.	Redéfinir le temps de travail.

SYMPTÔME	CAUSE	SOLUTION
Le Landroid Vision ne se met pas en marche à l'heure prévue.	L'horloge n'est pas réglée à la bonne heure.	Régler l'horloge à la bonne heure.
	Les temps de coupe programmés pour le Landroid Vision sont incorrects.	Changez les heures de début et de fin de travail du Landroid Vision.
	Le pourcentage de temps de fonctionnement hebdomadaire défini via App a changé.	Définir le pourcentage correct via App.
Landroid Vision ne trouve pas la base de chargement.	La direction de la base de chargement est incorrecte.	Assurez-vous que la station d'accueil Landroid Vision est orientée vers la base de chargement et que l'appareil en sort dans le sens inverse des aiguilles d'une montre.
	Il y a des obstacles devant la base de chargement.	Veillez éliminer les obstacles dans les 2 m devant la base de chargement.
	Le QR code est couvert.	Assurez-vous que le code QR est correctement visible et que rien n'est posé directement dessus ou au-dessus.
Landroid Vision ne peut pas s'enclencher correctement dans le socle de recharge.	Influences environnementales.	Redémarrer le Landroid Vision.
	Mauvais contact dû à la souillure de la borne de recharge.	Nettoyez les broches de contact du socle et les bornes de recharge de la machine à l'aide d'un chiffon.
L'indicateur vert sur le socle de recharge s'allume avant que la charge ne soit terminée.	la station de charge est trop chaude ou trop froide.	Placer la station de charge dans une zone ombragée ou attendre jusqu'à ce qu'elle atteigne une température normale.
Les roues du Landroid Vision dérapent ou glissent continuellement.	Des obstacles étrangers, tels que des brindilles et des branches peuvent être coincées sous le Landroid Vision.	Enlevez les objets étrangers de sous le Landroid Vision.
	La pelouse est trop humide.	Interdisez les zones de terrain humide ou mou à l'aide des bandes magnétiques ou en créant un chemin non recouvert de pelouse dont la largeur est supérieure à 5 cm, jusqu'à que le terrain soit à nouveau sec.
Landroid Vision glisse hors de sa zone de travail.	Faible adhérence des roues motrices du Landroid Vision.	Veillez vérifier que les roues sont propres et exemptes de boue afin de garantir la meilleure adhérence possible.
	La pente est supérieure à 30% (17°).	Interdisez la zone en pente à l'aide des bandes magnétiques ou en créant un chemin non recouvert de pelouse dont la largeur est supérieure à 5 cm sur le côté de la pente.
	Erreur de reconnaissance.	Retirez tout obstacle éventuel. Utilisez la bande magnétique ou créez un chemin non recouvert de pelouse dont la largeur est supérieure à 5 cm sur la bordure du terrain pour garantir le bon fonctionnement de la tondeuse.
	Il y a de l'herbe dont la hauteur dépasse 15 cm.	Taillez l'herbe à moins de 15 cm. Posez des bandes magnétiques ou aménagez un chemin sans herbe de 5 cm s'il y a des marches, des falaises ou un étang sous l'herbe.
Le Landroid Vision entre fréquemment en collision.	L'herbe est plus haute que 15 cm.	Taillez l'herbe à moins de 15 cm.
	Il y a de l'herbe autour d'objets suspendus tels qu'une clôture suspendue ou un toboggan.	Posez des bandes magnétiques ou aménagez un chemin sans herbe de 5 cm autour de la zone.

SYMPTÔME	CAUSE	SOLUTION
Le système d'exploitation du Landroid Vision plante lorsqu'il est en charge ou en veille.	Défaut du logiciel ou de l'écran.	Redémarrer le Landroid Vision.
Le Landroid Vision s'éteint lorsqu'il s'enclenche dans le socle de recharge.	Le Landroid Vision ne parvient pas à se recharger en raison de la protection contre la surchauffe et s'éteint.	Placez le socle de recharge dans une zone ombragée ou attendez que la température baisse.
	Mauvaise connexion.	Vérifiez l'indicateur LED sur le socle de recharge. Vérifiez la connexion entre les broches de contact situées sur le socle de recharge et la borne de recharge.
Le Landroid Vision s'arrête dans le périmètre de travail.	Il y a des obstacles continus dans la zone de travail.	Posez une bande magnétique ou créez un chemin non recouvert d'herbe d'une largeur supérieure à 5 cm autour des obstacles.
	La hauteur de coupe est réglée sur un cran trop bas pour la hauteur de l'herbe ou l'herbe est trop dense.	Réglez la hauteur sur un cran élevé, puis baissez progressivement.
Le Landroid Vision se retourne.	Il y a un obstacle incliné sur la pelouse.	Ôtez l'obstacle du périmètre de travail du Landroid Vision.
Le Landroid Vision ne parvient pas à se connecter à internet.	Veuillez vérifier que votre routeur a les paramètres corrects.	Assurez-vous que votre routeur est de 2,4 GHz ou 5 GHz. Si votre routeur a deux paramètres, veuillez activer la bande 2,4 GHz ou 5 GHz. Assurez-vous que votre routeur est réglé sur le mode 802.11 et le paramètre sans fil est b/g/n mixed. Assurez-vous que votre routeur a la fonction SSID Broadcast activée lorsque vous connectez la machine avec l'appli. Vous pouvez la fermer après l'avoir connecté avec succès. Assurez-vous que la fonction DHCP est activée. Si vous avez changé de réseau Wi-Fi, vous devez connecter le Landroid Vision au nouveau réseau. Si vous avez un routeur «Fritz!box», assurez-vous d'activer l'option «Allow communication between devices in same network» dans les paramètres.
		Veuillez vérifier si le routeur est débranché ou si la carte WIFI SSID a été changée.
La mise à jour du logiciel échoue.	Le signal Wi-Fi est faible.	Rapprochez-vous du routeur pour renforcer le signal.
	Le niveau de la batterie est inférieur à 50%.	Placez le Landroid Vision sur la station de charge ou assurez-vous que le niveau de la batterie est supérieur à 50%.

PROTECTION DE L'ENVIRONNEMENT

 Les déchets d'équipements électriques et électroniques ne doivent pas être déposés avec les ordures ménagères. Ils doivent être collectés pour être recyclés dans des centres spécialisés. Consultez les autorités locales ou votre revendeur pour obtenir des renseignements sur l'organisation de la collecte.

Retirez le bloc-batteries usagé de l'appareil et déposez-le dans le centre de recyclage le plus approprié. En cas de doute, consultez votre service local de protection de l'environnement.

Nous, [Positec Technology \(China\) Co., Ltd.](#), déclarons par la présente que le ou les produits ci-dessous couverts dans ce document répondent aux exigences de sécurité applicables de l'annexe 1 du Règlement de 2023 sur la sécurité des produits et l'infrastructure des télécommunications (exigences de sécurité pour les produits connectables pertinents) (« **Exigences de sécurité** »)

Veuillez noter que cette déclaration de conformité, y compris la période d'assistance définie indiquée ici, s'applique uniquement

aux produits vendus au Royaume-Uni.

Positec Technology (China) Co., Ltd accueille favorablement les commentaires sur les vulnérabilités potentielles des logiciels afin que nous puissions prendre les mesures appropriées pour maintenir la sécurité de nos produits et systèmes. Vous trouverez ici des informations sur la manière de signaler des questions de sécurité, des problèmes ou des incidents potentiels à l'équipe de sécurité des produits :

Lien : <https://security.positecgroup.com>

DÉCLARATION DE CONFORMITÉ

Nous,
Positec Germany GmbH
Postfach 680194, 50704 Cologne, Germany

Positec déclare que le produit

Description **Robot de fauchage à pelouse**

Modèle **WR202E (200-299 - désignation des machines, modèle de tondeuse à gazon robotisée avec technologie Vision) (Le numéro de série est placé sur la dernière page) avec chargeur de batterie WA3750.1 / WA3755.1 et Socle de recharge WA0515**

Fonction **Ondeuse à gazon**

Est conforme aux directives suivantes,

2006/42/EC, 2014/30/EU, 2014/35/EU, 2011/65/EU&(EU)2015/863, 2000/14/EC amendée par 2005/88/EC, 2014/53/EU

2000/14/EC amendée par 2005/88/EC

- Procédure d'évaluation de la conformité conformément à
- Niveau de pression acoustique
- Niveau d'intensité acoustique

Annex V
58.19 dB (A)
60 dB (A)

Et conforme aux normes

Pour tondeuse à gazon: EN 50636-2-107:2015+A1:2018+A2:2020+A3:2021, EN 60335-1:2012+A11:2014 +A13:2017+A1:2019+A2:2019+A14:2019+A15:2021, EN IEC 62311:2020, EN IEC 55014-1:2021, EN IEC 55014-2:2021, EN IEC 61000-3-2:2019+A1:2021, EN 61000-3-3:2013+A1:2019+A2:2021

Pour le module Bluetooth et Wi-Fi (2.4G): EN 301 489-1 V2.2.3, EN 301 489-17 V3.2.4, EN 300 328 V2.2.2

Pour le module Wi-Fi (5G): EN 301 489-1 V2.2.3, EN 301 489-17 V3.2.4, EN 301 893 V2.1.1, EN 300 440 V2.2.1

Pour le chargeur: EN IEC 55014-1:2021, EN IEC 55014-2:2021, EN IEC 61000-3-2:2019+A1:2021, EN 61000-3-3:2013+A1:2019+A2:2021, EN IEC 60335-2-29:2021+A1:2021, EN 60335-1:2012+A11:2014+A13:2017+A1:2019+A2:2019+A14:2019+A15:2021, EN 62233:2008

Pour le RFID: EN 300 330 V2.1.1, EN 301 489-3 V2.3.2

Pour le bruit: EN ISO 3744:1995

Pour le RoHS: EN IEC 63000:2018

La personne autorisée à compiler le dossier technique,

Nom Marcel Filz

Adresse Positec Germany GmbH Postfach 680194, 50704 Cologne, Germany



2024/10/28

Allen Ding

Ingénieur en chef adjoint, Essais & Certification

Positec Technology (China) Co., Ltd

18, Dongwang Road, Suzhou Industrial

Park, Jiangsu 215123, P. R. China